

Click here to save this  
manual to your computer.

PORTABLE GENERATOR

TRANSPORTABLER GENERATOR

GROUPE ELECTROGENE PORTATIF

GENERADOR PORTATIL

**HONDA**

**E300 • EM300**

**OWNER'S MANUAL**

**BEDIENUNGSANLEITUNG**

**MANUEL DE L'UTILISATEUR**

**MANUAL DE EXPLICACIONES**

Thank you very much for purchasing the HONDA GENERATOR.

Wir danken Ihnen dafür, daß Sie sich für den HONDA-GENERATOR entschieden haben.

*Merci pour votre choix sur une production HONDA.*

Muchísimas gracias por su decisión a adquirir el GENERADOR HONDA.

Before starting to use the generator, this manual should be read so that you will become familiar with the proper handling and operating procedures.

The correct use and the periodic inspection will provide you with a generator of the best operating condition and trouble-free service.

If any trouble should arise or if there are any questions concerning this generator, consult the dealer from whom you purchased it, and he will be more than happy to assist you.

Photos herein are mainly based on model EM300E generator.

Vor Inbetriebnahme des Generators sollten Sie diese Bedienungsanleitung sorgfältig durchlesen, damit Sie mit der richtigen Handhabung und Bedienung vertraut werden.

Richtiger Einsatz und regelmäßige Wartung bieten Ihnen die Gewähr dafür, daß der Generator in bestem Betriebszustand ist und störungsfrei arbeitet.

Falls Betriebsstörungen auftreten sollten, oder falls Sie hinsichtlich dieses Generators irgendwelche Fragen haben, wenden Sie sich bitte an den Fachhändler, von dem Sie ihn kauften. Er ist gerne bereit, Sie in jeder Hinsicht zu unterstützen.

Die hierin enthaltenen Fotos beziehen sich hauptsächlich auf das Generatormodell EM300E.

*Ce manuel contient les informations nécessaires à la bonne compréhension et au bon usage de votre E300 et EM300.*

*Son usage correct et un bon entretien assureront à votre groupe un long fonctionnement et les satisfactions que vous en attendez.*

*Si une panne survenait, n'hésitez pas à consulter votre concessionnaire qui assurera un dépannage rapide et compétent.*

*Les photos qui sont ici présentées correspondent plus particulièrement au modèle de générateur EM300E.*

Antes de comenzar todas utilizaciones del generador, se recomienda que lea este manual para que esté familiarizado con el manejo correcto y en los procedimientos de operación.

El uso correcto y cuidado oportuno del generador asegurarán la óptima condición de funcionamiento y el servicio libre de fallas del mismo durante un largo espacio de tiempo.

Cuando se presente alguna dificultad o cuando tenga alguna pregunta sobre el estado de funcionamiento del generador, consulte con el distribuidor autorizado de HONDA que le ha proporcionado el generador, quien tendrá el sumo gusto en prestarle un pronto y satisfactorio servicio.

Las fotografías aquí contenidas se basan principalmente en el Generador EM300E.

## ■ CONTENTS

1.	SAFETY OPERATION	6
2.	CONTROL LOCATION	16
3.	STANDARD ACCESSORIES	20
4.	PREPARATION FOR STARTING	22
5.	STARTING THE ENGINE	28
6.	STOPPING THE ENGINE	32
7.	SELECTING THE OPERATING FREQUENCY	34
8.	AC-DC SELECTION	46
9.	OPERATING ELECTRIC APPLIANCES	48
10.	MAINTENANCE	54
11.	TRANSPORTING	68
12.	EXTENDED STORAGE	70
13.	SPECIFICATIONS	74
14.	WIRING DIAGRAM	78

## ■ INHALT

1.	SICHERER BETRIEB	6
2.	ANORDNUNG DER BEDIENUNGSELEMENTE	16
3.	NORMALZUBEHÖR	20
4.	VORBEREITUNG FÜR INBETRIEBNAHME	22
5.	ANLASSEN DES MOTORS	28
6.	ABSTELLEN DES MOTORS	32
7.	WAHL DEL BETRIEBSFREQUENZ	34
8.	WAHL VON WECHSEL-BZW. GLEICHSTROM	46
9.	BETRIEB ELEKTRISCHER GERÄTE	48
10.	WARTUNG	55
11.	TRANSPORT	68
12.	LÄNGERE LAGERUNG	70
13.	TECHNISCHE DATEN	75
14.	SCHALTPLAN	78

## ■ **TABLE DES MATIERES**

1.	CONSIGNE DE SECURITE	7
2.	LOCALISATION DES COMMANDES	16
3.	ACCESSOIRES	21
4.	PRECAUTIONS AVANT LA MISE EN MARCHÉ	23
5.	DEMARRAGE DU MOTEUR	29
6.	ARRÊT DU MOTEUR	33
7.	SELECTION DE LA FREQUENCE DE FONCTIONNEMENT	35
8.	SELECTION DU COURANT ALTERNATIF ET CONTINU	47
9.	BRANCHEMENT D'APPAREILS ELECTRIQUES	49
10.	ENTRETIEN	56
11.	TRANSPORT	69
12.	STOCKAGE	71
13.	CARACTERISTIQUES TECHNIQUES	76
14.	SCHEMA DE CABLAGE	78

## ■ **INDICE**

1.	SEGURIDAD DE OPERACION	7
2.	IDENTIFICACION DE LOS MANDOS	17
3.	ACCESORIOS	21
4.	PREPARACION ANTES DE PUESTA EN MARCHA	23
5.	ARRANQUE DEL MOTOR	29
6.	PARADA DEL MOTOR	33
7.	SELECCION DE LA FRECUENCIA DE OPERACION	35
8.	SELECCION DE CORRIENTE CA-CC	47
9.	CONEXION DE LOS APARATOS ELECTRICOS	49
10.	MANTENIMIENTO	57
11.	TRANSPORTE	69
12.	ALMACENAJE PROLONGADO	71
13.	ESPECIFICACIONES	77
14.	DIAGRAMA DE ALAMBRADO	78

## 1. SAFETY OPERATION

### To Avoid Fires

- Do not place combustible materials around the generator. (straw, wasted paper, scraps of wood, etc.)
- Do not place dangerous materials such as lubricants, celluloid, explosives etc. nearby.
- Operate the generator on a level surface.

If the generator is tilted or moved during use, there is the danger of fuel spillage and a chance the generator may tip over.

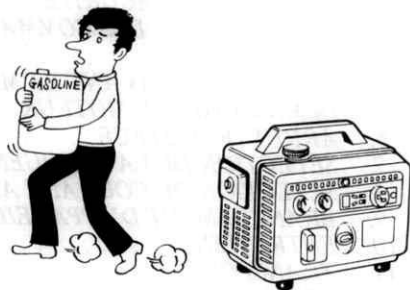

## 1. SICHERER BETRIEB

### Feuerverhütung

- Legen Sie keine brennbaren Materialien (Stroh, Altpapier, Holzabfälle usw.) in die Nähe des Generators.
- Lagern Sie keine gefährlichen Materialien, wie z.B. Schmiermittel, Zelluloid, Sprengstoffe usw. in unmittelbarer Nähe.
- Betreiben Sie den Generator auf ebener Oberfläche.

Wenn der Generator in Betrieb ist und dabei geneigt oder bewegt wird, besteht die Gefahr eines Auslaufens von Kraftstoff, außerdem könnte es vorkommen, daß der Generator umkippt.

## 1. CONSIGNE DE SECURITE

### *Eviter du feu*

- *Ne pas placer des matières inflammables près du groupe électrogène (paille, papier, copeaux, etc. . . . ).*
- *Egalement ne pas placer des matières dangereuses, (tels que lubrifiants, celluloides, explosifs, etc. . . . ).*
- *Faire fonctionner le générateur sur une surface horizontale.*

*Si le générateur est incliné pendant son fonctionnement il y a danger de fuite d'essence pouvant entraîner la mise en feu du générateur.*

## 1. SEGURIDAD DE OPERACION

### Para evitar incendios

- No ponga ninguna materia inflamable cerca del generador (pajas, papeles desechos, desechos de madera, etc.).
- No ponga ninguna materia peligrosa tales como el lubricante, explosivos, etc. cerca del generador.
- Haga funcionar el generador en un plan horizontal.

Si se incline o se mueva el generador durante su operación, habrá peligro de fuga de combustible y tambien el generador podrá revolcarse.

- During use, locate at least 1 meter from building or other equipment. When a generator is located close to a building or nearby equipment, heat and exhaust from the engine will cause the surrounding temperature to rise. This will worsen the engine's cooling effect causing overheating.

- Avoid placing anything around the generator or covering it with a box.

Because a forced cooling system is built-in, when covered with a box the generator may overheat creating added danger.



- Wenn der Generator in Betrieb ist, sollte er sich mindestens 1 Meter von Gebäuden oder anderen Geräten entfernt befinden. Wenn sich ein Generator zu nahe an einem Gebäude oder anderen Geräten befindet, verursachen Wärme und Auspuffgase vom Motor eine Erhöhung der Umgebungstemperatur. Dadurch wird der Motor nicht mehr einwandfrei gekühlt, was ein Überhitzen zur Folge hat.
- Stellen Sie nichts um den Generator und decken Sie ihn nicht mit einer Kiste ab. Wenn der Generator mit einer Kiste abgedeckt wird, kann ein Überhitzen und dadurch eine zusätzliche Gefahrenquelle verursacht werden, weil eine Gebläsekühlung eingebaut ist.

- *En fonctionnement, placer le générateur au moins à un mètre d'un mur ou de tout autre obstacle.  
Si le générateur se trouve trop près d'un mur ou d'un obstacle, la chaleur engendrée par l'échappement du moteur fera monter la température ambiante et entraînera un mauvais rendement du moteur et même une surchauffe, pouvant détériorer ce dernier.*
- *Eviter de poser tout objet sur le générateur.*

- Ponga el generador al menos en 1 metro de un edificio o de otro equipo durante su operación.  
Cuando el generador está colocado muy cerca de un edificio o de un equipo adyacente, el calor y el humo que salen del motor harán subir la temperatura ambiente, lo cual reducirá el rendimiento del sistema de enfriamiento del motor y, por fin, ocasionará sobrecalentamiento del motor.
- No ponga ninguna materia cerca del generador ni lo cubra con una caja.  
Porque el sistema de enfriamiento está incorporado en el interior y, cuando está cubierto por algún objeto, el generador podrá sobrecalentarse y, de esta forma, añadirá un peligro de más.

- Always stop the engine when replenishing fuel.  
There is the danger of fuel vapor or spilt fuel being ignited.
- Be careful not to spill fuel when refueling. If spilt, completely wipe up and let dry before starting engine.
- Do not fill fuel tank above designated amount.
- When refueling, be especially careful of nearby lighted cigarettes and open fires.



- Stellen Sie den Motor immer ab, wenn Sie Kraftstoff nachfüllen.  
Es besteht die Gefahr einer Entzündung von Benzindämpfen oder verschüttetem Kraftstoff.
- Achten Sie darauf, beim Auftanken keinen Kraftstoff zu verschütten. Wischen Sie verschütteten Kraftstoff ganz auf und warten Sie, bis die Stelle trocken ist, bevor Sie den Motor anlassen.
- Füllen Sie in den Kraftstofftank nicht mehr als die vorgeschriebene Menge ein.
- Achten Sie beim Auftanken besonders darauf, daß keine brennenden Zigaretten oder offene Feuer in der Nähe sind.

- *Prendre la précaution de toujours “stopper” le moteur lorsque l’on fait le plein d’essence.*
- *Prendre soin de ne pas renverser d’essence à côté. Essuyez l’essence qui aurait débordé, avant la mise en marche du moteur.*
- *Ne pas remplir le réservoir au-delà du niveau maximum.*
- *Ne jamais faire le plein près d’un feu vif (cigarettes, feux nus, etc. . . .).*

- Siempre pare el motor cuando se rellene el depósito de combustible. Hay peligro de que se enciende el vapor de gasolina, o que se enciende la gasolina derramada.
- Preste atención de no derramar el combustible cuando se rellene el depósito. Una vez derramado, limpie completamente y séquelo bien antes de reponer el motor en marcha.
- No rellene el depósito de combustible hasta más allá de la cantidad designada.
- Al rellenar el depósito, tenga cuidado especial de los cigarrillos encendidos y fuegos descubiertos.

## Exhaust Fumes

- Do not operate the generator in locations with bad ventilation such as home interiors, warehouses, tunnels, wells, ship holds, tanks, etc. In poorly ventilated areas, harmful CO gas may build up creating the danger of carbon monoxide poisoning. When you cannot help using the generator inside, pay strict attention to the fire laws, building codes and labor safety regulations.
- Do not use the generator in buildings or areas with poor ventilation, or in places where exhaust fumes may build up. Operate only after carefully checking the surroundings.



## Auspuffgase

- Setzen Sie den Generator nicht an Plätzen mit schlechter Entlüftung, wie z.B. in Häusern, Lagerhäusern, Tunnels, Brunnen, Schiffsräumen, Tanks usw., in Betrieb. In schlecht entlüfteten Räumen kann sich schädliches CO-Gas ansammeln und die Gefahr einer Kohlenmonoxid-Vergiftung verursachen. Falls Sie den Generator unbedingt drinnen einsetzen müssen, sollten Sie Feuerverhütungsvorschriften, Gebäudeordnungen und Betriebssicherheitsvorschriften strengstens befolgen.
- Benutzen Sie den Generator nicht in Gebäuden oder an Plätzen mit schlechter Entlüftung, außerdem nicht an Stellen, an denen sich Auspuffgase ansammeln können. Setzen Sie ihn erst nach sorgfältiger Überprüfung der Umgebung in Betrieb.

### ***Fumée d'échappement***

- *Ne pas faire fonctionner le groupe électrogène dans un local mal ventilé. Dans ce cas il y a danger d'intoxication par le CO<sub>2</sub>.*

### **Humo de escape**

- No haga funcionar el generador en los lugares mal ventilados tales como el interior de un edificio, en un túnel, en un pozo, en un barco, en un tanque, etc.  
En los lugares mal ventilados, se puede llenar del gaso CO nocivo, engendrando el peligro de envenenamiento por monóxido carbónico.  
Cuando se debe utilizar el generador en los lugares mal ventilados, preste atención especial con los regulamentos de prevención de incendios, los códigos de edificios, y los regulamentos de seguridad de trabajos.
- No utilice el generador en el interior de edificio o en un lugar mal ventilado, o en los lugares en que se llena de humo de escape.  
Haga funcionar el generador sólo después de asegurarse de las condiciones de ambiente.

## Other Precautions

- Do not modify the generator.
- The generator must be operated on a board when using on gravel or sandy place.
- If the electric appliance is grounded, the generator should be grounded. (On Models E300 E, U, G, C and EM300 E, U)
- Do not operate with wet hands.  
Severe electrical shock may be experienced, the same as from home appliances. Give sufficient care when operating in rain or snow.
- Do not get water on the generator.  
If the generator becomes wet, it may generate poorly; wet spark plugs may prevent starting.
- Do not connect generator to household wiring.



## Weitere Vorsichtsmaßnahmen

- Nehmen Sie keine Änderungen am Generator vor.
- Der Generator muß bei Betrieb an mit Kies oder Sand bedeckten Plätzen auf ein Brett gestellt werden.
- Falls ein elektrisches Gerät geerdet ist, muß der Generator ebenfalls geerdet werden. (Bei den Modellen E300 E, U, G, C und EM300 E, U)
- Bedienen Sie ihn nicht mit nassen Händen.  
Es könnte vorkommen, daß Sie ähnlich wie bei Haushaltsgeräten einen starken elektrischen Schlag bekommen. Seien Sie besonders vorsichtig, wenn Sie ihn bei Regen oder Schnee betreiben.
- Achten Sie darauf, daß der Generator nicht naß wird.  
Wenn der Generator naß wird, kann die Stromerzeugung beeinträchtigt werden; nasse Zündkerzen können zur Folge haben, daß der Motor nicht anspringt.
- Schließen Sie den Generator nicht an Hausleitungen an.



### **Autre précaution**

- *Ne pas modifier le réglage du générateur.*
- *Le générateur doit être mis sur un madrier lorsqu'il faut le faire fonctionner sur un local gravelé ou sableux.*
- *Si l'appareil électrique est mis à la masse, le générateur doit être aussi mis à la terre. (Sur les modèles E300E, U, G, et C et EM300E et U.)*
- *Ne pas manoeuvrer le générateur avec les mains mouillées. Vous pourriez être électrocuté si vous avez les mains ou les pieds mouillés. Prendre un soin particulier si le groupe est manié sous la pluie ou la neige.*
- *Eviter de laisser le générateur sous la pluie.*
- *Ne jamais brancher le générateur sur le secteur.*

### **Otras precauciones**

- No modifique el ajuste del generador.
- El generador deberá colocarse sobre un tablón cuando se debe hacerlo funcionar en un lugar arenoso o pedregoso.
- Si el aparato eléctrico está puesto a la tierra, el generador deberá también estar puesto a la tierra. (Para los modelos E300E, U, Gy Cy EM300E yU.)
- No maneje el generador con las manos mojadas. Con las manos mojadas, se puede a veces recibir una sacudida eléctrica muy severas como el caso con demás aparatos eléctricos de la casa. Tenga cuidado especial cuando se utiliza el generador en la lluvia o en la nieve.
- No salpique el agua al generador. Si el generador está mojado, su rendimiento de generación podrá reducirse; las bujías mojadas podrán impedir arranque del motor.
- No conecte el generador a la toma de corriente de la red de alambrado de la casa.

## 2. CONTROL LOCATION

- (1) Fuel filler cap
- (2) Carrying handle
- (3) Air cleaner cover
- (4) Throttle knob
- (5) Engine switch
- (6) Starter
- (7) Oil filler cap
- (8) Frequencymeter
- (9) Pilot lamp
- (10) DC output receptacle
- (11) Fuse holder (for AC)
- (12) Fuse holder (for DC)
- (13) AC output receptacle

## 2. ANORDNUNG DER BEDIENUNGSELEMENTE

- (1) Einfüllverschluß
- (2) Tragegriff
- (3) Luftfilterdeckel
- (4) Drehzahlregler
- (5) Motorschalter
- (6) Anlasser
- (7) Öleinfüllstutzen
- (8) Frequenzmesser
- (9) Kontrollampe
- (10) Gleichstromausgangs-Steckdose
- (11) Sicherungshalter (für Wechselstrom)
- (12) Sicherungshalter (für Gleichstrom)
- (13) Wechselstromausgangs-Steckdose

## 2. LOCALISATION DES COMMANDES

- (1) *Bouchon d'essence*
- (2) *Poignée de transport*
- (3) *Couvercle du filtre à air*
- (4) *Bouton des gaz*
- (5) *Bouton de contact*
- (6) *Lanceur*
- (7) *Bouchon d'huile*
- (8) *Fréquence-mètre*
- (9) *Lampe témoin*
- (10) *Prise de courant continu*
- (11) *Porte-fusibles (pour courant alternatif)*
- (12) *Porte-fusibles (pour courant continu)*
- (13) *Prise de courant alternatif*

## 2. IDENTIFICACION DE LOS MANDOS

- (1) Tapa de la boca de llenado de combustible
- (2) Asa de transporte
- (3) Cubierta del filtro de aire
- (4) Botón de mando de gases
- (5) Botón de contacto
- (6) Arrancador
- (7) Tapón de la boca de llenado de aceite
- (8) Frecuencímetro
- (9) Lámpara piloto
- (10) Toma de corriente continua
- (11) Porta-fusibles (para c.a.)
- (12) Porta-fusibles (para c.c.)
- (13) Toma de corriente alterna

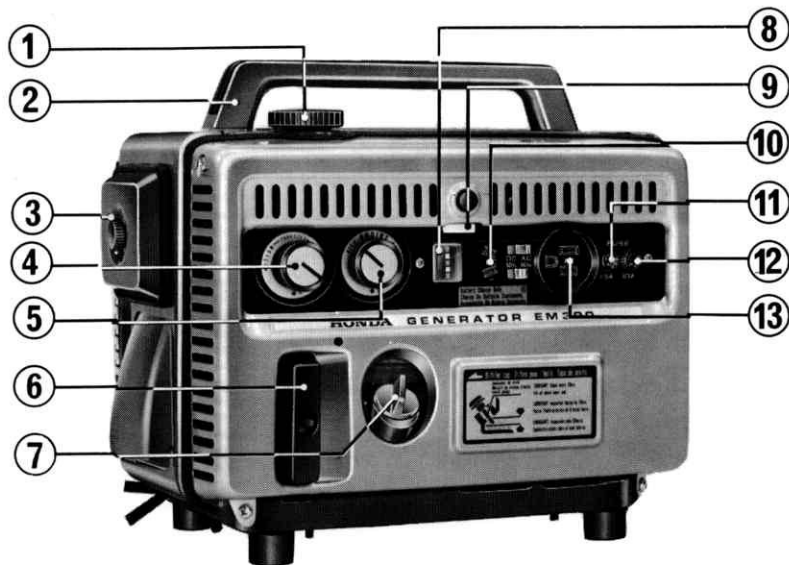

- (1) Rear cover
- (2) Exhaust outlet
- (3) Ground terminal (Except type A)

- (1) Rückwand
- (2) Abgasstutzen
- (3) Erdklemme (außer Typ A)

- (1) Couvercle arrière*
- (2) Sortie d'échappement*
- (3) Borne prise de terre (Sauf le modèle A)*

- (1) Cubierta trasera
- (2) Salida de escape
- (3) Terminal de tierra (excepto el tipo A)



### 3. STANDARD ACCESSORIES

The following accessories are included with the generator and packed in the same shipping case.

- (1) DC Charging wire
- (2) AC output plug
- (3) Spare Fuses:

for AC

Type	Amp.
A, C	3.5
E, U, G	1.5

for DC

Type	Amp.
A,E,U,C,G	10

- (4) Spark plug
- (5) Tool Kit

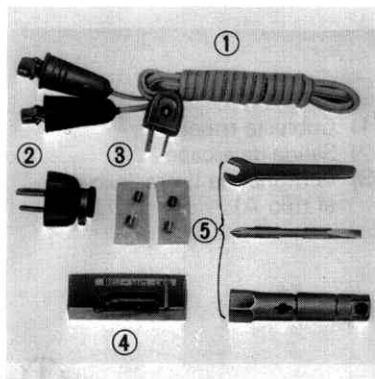

### 3. NORMALZUBEHÖR

Die folgenden Zubehörteile werden zusammen mit dem Generator geliefert und sind derselben Versandkiste beige packt.

- (1) Gleichstrom-Ladekabel
- (2) Wechselstrom-Ausgangsstecker
- (3) Ersatzsicherungen

für Wechselstrom

Typ	Amp.
A, C	3,5
E, U, G	1,5

für Gleichstrom

Typ	Amp.
A,E,U,C,G	10

- (4) Zündkerze
- (5) Werkzeugsatz

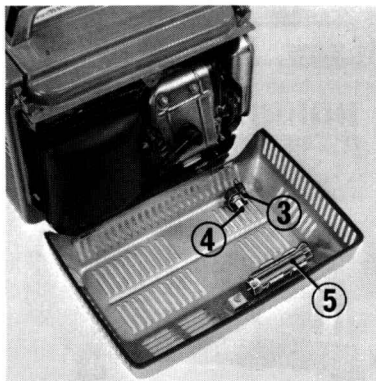

### 3. ACCESSOIRES

Les accessoires suivants sont fournis avec le générateur et se trouvent emballés dans le même emballage de transport de ce dernier.

- (1) Cordon électrique de charge pour courant continu
- (2) Fiche de prise de courant alternatif mâle
- (3) Fusibles de rechange

pour courant alternatif

Type	Amp.
A, C	3,5
E, U, G	1,5

pour courant continu

Type	Amp.
A, E, U, C, G	10

- (4) Bougie
- (5) Trousse à outils

### 3. ACCESORIOS

Los siguientes accesorios se incluyen con el generador y vienen empacados en la misma caja de embarque.

- (1) Cable de carga de c.c.
- (2) Enchufe de tomacorriente c.a.
- (3) Fusibles de repuesto:

Para c.a.

Tipo	Amp.
A, C	3,5
E, U, G	1,5

Para c.c.

Tipo	Amp.
A, E, U, C, G	10

- (4) Bujía
- (5) Juego de herramientas

#### 4. PREPARATION FOR STARTING

Before starting the engine, check these items below.

1. Is there enough fuel to perform the required work?
2. Is there engine oil in proper level?

**WARNING:**

- Take care of the open flames.
- Place the generator in horizontal position.



#### 4. VORBEREITUNG ZUR INBETRIEBNAHME

Überprüfen Sie vor Anlassen des Motors die nachstehend aufgeführten Punkte.

1. Ist genügend Kraftstoff vorhanden, um die erforderliche Arbeit auszuführen?
2. Ist der Motorölstand richtig?

**WARNUNG:**

- Achten Sie auf offene Flammen.
- Stellen Sie den Generator in horizontaler Lage auf.

#### **4. PRECONISATIONS AVANT LA MISE EN MARCHÉ**

*Avant de démarrer le moteur vérifier les points suivants:*

- 1. niveau d'essence.*
- 2. niveau d'huile.*

*Veiller à ce qu'il n'y ait pas de produit inflammable ou de feu vif près du générateur et que celui-ci soit en position horizontale.*

#### **4. PREPARACION ANTES DE PUESTA EN MARCHA**

Antes de arrancar el motor, revise los siguientes puntos.

1. ¿Tiene suficiente combustible para efectuar las operaciones requeridas?
2. ¿Es correcto el nivel de aceite para motor?

---

ATENCIÓN:

- Tenga cuidado de los fuegos descubiertos.
  - Coloque el generador en un plan horizontal.
-

## 1. Fuel

Remove the fuel filler cap and check the fuel level.

If the fuel level is low, refill with regular gasoline up to the "LEVEL" mark.

Fuel tank capacity; 2.0 liters (0.53 U.S. gal./0.44 Imp. gal.)

Use regular gasoline only.

### CAUTION:

- Do not use dirty or contaminated gasoline, or gasoline-oil mixture.
- When refilling, use clean container and exercise care so that dirt, dust or water do not enter the fuel.

### WARNING:

- Stop the engine and make sure there are no open flames when refilling.
- After refueling, make sure that the fuel filler cap is closed securely.
- Be careful not to spill fuel. If spilt, completely wipe off and dry before starting the engine.

(1) "LEVEL" mark

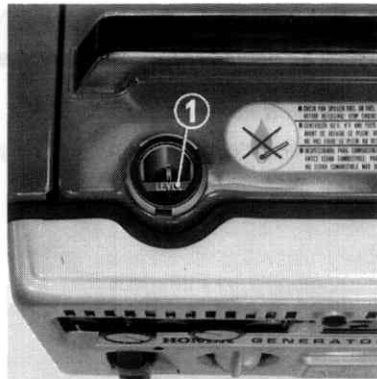

## 1. Kraftstoff

Entfernen Sie den Einfüllverschluß und prüfen Sie nach, ob der Kraftstoff bis zur Pegelmarkierung reicht.

Falls sich zuwenig Kraftstoff im Kraftstoffbehälter befindet, füllen Sie Normalbenzin bis zur Pegelmarkierung nach.

Fassungsvermögen des Kraftstoffbehälters: 2,0 Liter (Verwenden Sie ausschließlich Normalbenzin.)

### ZUR BESONDEREN BEACHTUNG:

- Verwenden Sie kein verschmutztes Benzin oder Benzin-Öl-Gemisch.
- Benutzen Sie beim Auftanken einen sauberen Behälter und achten Sie darauf, daß der Kraftstoff nicht mit Schmutzteilchen, Staub oder Wasser vermischt wird.

### WARNUNG:

- Stellen Sie beim Auftanken den Motor ab und achten Sie darauf, daß sich keine offene Flammen in der Nähe befinden.
- Achten Sie nach dem Auftanken darauf, daß der Einfüllverschluß fest zuge dreht ist.
- Achten Sie darauf, keinen Kraftstoff zu verschütten, Wischen Sie verschütteten Kraftstoff ganz auf und warten Sie, bis die Stelle trocken ist, bevor Sie den Motor anlassen.

(1) Markierung "LEVEL"

## 1. Essence

Dévisser le bouchon d'essence et vérifier le niveau.

Si le niveau d'essence est trop bas, compléter jusqu'au repère "LEVEL" avec de l'essence ordinaire.

Capacité du réservoir: 2,0 lit.

N'utiliser que de l'essence ordinaire.

---

### PRECAUTION:

- Éviter d'utiliser de l'essence trop longtemps stockée et surtout ne jamais mettre du mélange 2 temps.
- Lors du remplissage veiller à ne pas entraîner avec l'essence des poussières ou autres corps étrangers.

### ATTENTION:

- Stopper le moteur et vérifier qu'il n'y ait pas de feu vif lorsque vous faites le plein.
  - Après avoir rempli le réservoir d'essence, s'assurer que le bouchon d'essence est fermement resserré.
  - Prendre soin de ne pas répandre d'essence, mais si cela se produit essuyer complètement avant de remettre le moteur en marche.
- 

(1) Marque "LEVEL"

## 1. Combustible

Quite la tapa de la boca de llenado de combustible, y verifique el nivel de combustible.

Si el nivel está bajo, rellene el depósito con la gasolina regular hasta la marca "LEVEL" (nivel).

Capacidad del depósito: 2,0 lit.

Utilice sólo la gasolina regular.

---

### PRECAUCION:

- No utilice la gasolina sucia o contaminada, ni la mezcla de gasolina y de aceite.
- Cuando se rellene el depósito, utilice un bidón limpio y tenga cuidado de no introducir el polvo, lodo, o agua en el combustible.

### ATENCION:

- Pare el motor y asegúrese de que no esté ningún fuego descubierto en la cercanía, cuando se rellene el depósito.
  - Después de rellenar el depósito de combustible, asegúrese de que la tapa de llenado de combustible esté firmemente apretada.
  - Tenga cuidado no derramar el combustible. Si derramado, limpie completamente y séquelo antes de arrancar el motor.
- 

(1) Marca "LEVEL"

## 2. Engine Oil

Remove the oil filler cap and check if the oil level is up to the level gauge. If the oil level is low, refill with the high quality motor oil.

Oil capacity: 0.3 liter (0.32 U.S. qt./0.26 Imp. qt.)

NOTE:

When measuring, do not screw in the dipstick.

- (1) Oil filler hole
- (2) Oil filler cap
- (3) Upper limit
- (4) Lower limit

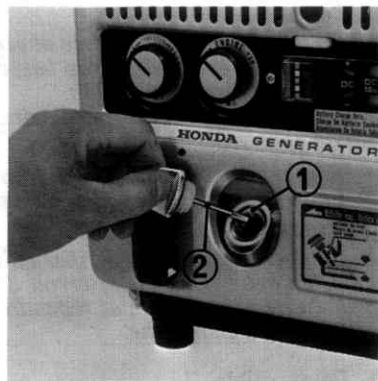

## 2. Motoröl

Entfernen Sie den Öleinfüllverschluß und prüfen Sie nach, ob der Ölstand bis zum Standglas reicht. Falls der Ölstand zu niedrig ist, füllen Sie erstklassiges Motoröl nach.

Öl-Fassungsvermögen: 0,3 Liter

ZUR BEACHTUNG:

Beim Messen des Ölstandes sollten Sie den Ölmeßstab nicht hineinschrauben.

- (1) Öleinfüllstutzen
- (2) Öleinfüllverschluß
- (3) Obere Grenze
- (4) Untere Grenze



Recommended oil viscosity  
Empfohlene Ölviskosität  
Viscosité de l'huile recommandée  
Viscosidad del aceite recomendada

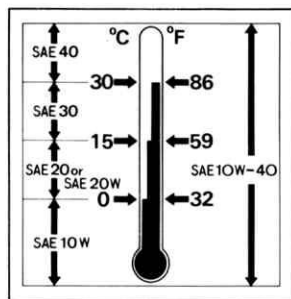

## 2. Aceite de motor

Quite la tapa de la boca de llenado de aceite y verifique si el nivel de aceite está a la línea de nivel. Si el nivel está bajo, rellene el cárter con el aceite de motor de buena calidad.

Capacidad de aceite: 0,3 lit.

NOTA:

Al verificar el nivel, no atornille la varilla probadora de aceite.

## 2. Huile moteur

Enlever le bouchon d'huile et vérifier que le niveau soit situé au repère du niveau de la jauge. Si le niveau est trop bas compléter avec de l'huile moteur de bonne qualité.

Capacité d'huile: 0,3 litres.

NOTE:

Lors de contrôle du niveau, ne pas forcer la jauge à enfoncer.

- (1) Trou de remplissage d'huile
- (2) Bouchon du trou de remplissage
- (3) Limite supérieure
- (4) Limite inférieure

- (1) Boca de llenado de aceite
- (2) Tapa de la boca de llenado
- (3) Límite superior
- (4) Límite inferior

## 5. STARTING THE ENGINE

Before starting the engine, disconnect the power plug from the generator AC or DC receptacle. The generator may be hard to start if a load is connected.

1. Turn the engine switch to the "ON" position.
2. Turn the throttle knob counterclockwise completely then back off the throttle knob 2 turns.
3. Raise the choke lever to the fully closed position.  
When starting the warm engine, the choke lever may be left in the full open position or it should be set to 2/3 closed position.

- (1) Engine switch
- (2) Throttle knob
- (3) Choke lever

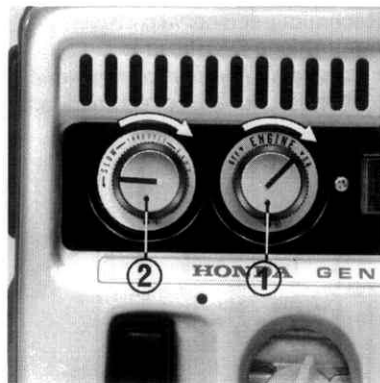

## 5. ANLASSEN DES MOTORS

Ziehen Sie vor Anlassen des Motors den Stromstecker aus der Wechselstrom- oder Gleichstrom-Steckdose des Generators. Unter Last kann es vorkommen, daß der Generator nur schwer in Gang kommt.

1. Drehen Sie den Motorschalter auf die Stellung "ON" (Ein).
2. Drehen Sie den Drehzahlregler bis zum Anschlag entgegen dem Uhrzeigersinn und dann um 2 Umdrehungen wieder zurück.
3. Stellen Sie den Starterklappenhebel nach oben auf die ganz geschlossene Stellung. Beim Anlassen des warmen Motors kann der Starterklappenhebel auf der ganz geöffneten Stellung gelassen oder auf die 2/3 geschlossene Stellung gestellt werden.

- (1) Motorschalter
- (2) Drehzahlregler
- (3) Starterklappenhebel

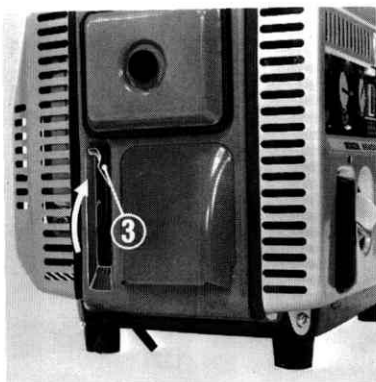

## 5. DEMARRAGE DU MOTEUR

*Avant de démarrer le moteur, débrancher la fiche de prise de courant mâle de la prise de courant alternatif ou continu sur le générateur. Le générateur sera difficile à démarrer si ce dernier est en charge.*

- 1. Mettre le contact sur la position "ON".*
- 2. Tourner à fond le bouton moleté des gaz au sens inverse du mouvement des aiguilles d'une montre, ensuite le retourner de deux tours.*
- 3. Lever le levier du starter jusqu'à la position de fermeture complète. Lors de démarrage du moteur déjà chaud, le levier de starter peut être laissé sur la position d'ouverture complète ou placé sur la position 2/3 fermée.*

- (1) Bouton de contact  
(2) Bouton moleté des gaz  
(3) Levier de starter*

## 5. ARRANQUE DEL MOTOR

Antes de arrancar el motor, desconecte el enchufe de potencia del tomacorriente c.a. o del de c.c. El generador tendrá dificultades de arrancarse si está conectado a una carga.

1. Coloque el botón de contacto en la posición "ON"
2. Gire el botón de mando de gases completamente en la dirección del movimiento de las manecillas del reloj, luego, gírelo en la dirección opuesta dos vueltas.
3. Levante la palanca del estrangulador hasta la posición de cierre completo.  
Al arrancar el motor caliente, la palanca del estrangulador puede estar dejado en la posición de abertura completa, o deberá colocarse en la posición de 2/3 cierre.

- (1) Botón de contacto  
(2) Botón de mando de gases  
(3) Palanca del estrangulador

4. Pull out the starter rope at a stretch.

**CAUTION:**

- After the engine starts, return the starter to the original position slowly by means of the hand.
5. When the engine speed has stabilized, return the choke lever to the "OPEN" position gradually. Warm up the engine for 5 to 6 minutes.
6. Turn the throttle knob to obtain the proper output frequency by observing the frequency meter.

- (1) Starter rope  
(2) Throttle knob

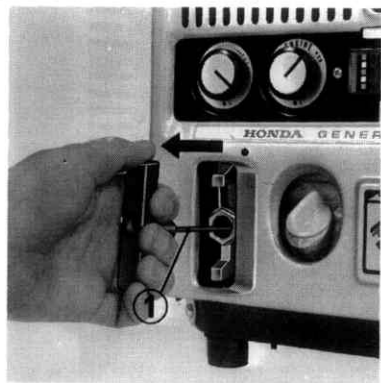

4. Ziehen Sie das Anlasserseil ganz heraus.

**VORSICHT:**

- Bewegen Sie nach Anlassen des Motors das Anlasserseil wieder langsam von Hand in seine Ausgangsstellung zurück.
5. Wenn der Motor einwandfrei läuft, stellen Sie den Starterklappenhebel wieder langsam auf die Stellung "OPEN" zurück. Lassen Sie den Motor 5 bis 6 Minuten lang warmlaufen.
6. Drehen Sie den Drehzahlregler so, daß Sie durch Beobachten des Frequenzmessers die richtige Ausgangsfrequenz erzielen.

- (1) Anlasserseil  
(2) Drehzahlregler

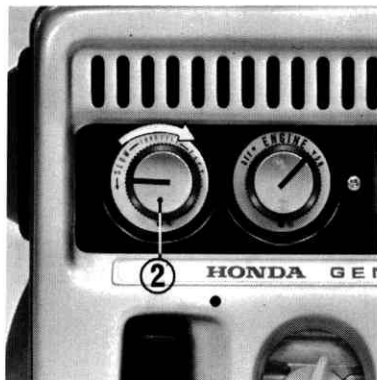

4. Tirer sur le cordon de lanceur énergiquement, afin de démarre le moteur.

---

**ATTENTION:**

• Lorsque le moteur est parti, relâcher le cordon de lanceur doucement jusqu'à sa position première.

---

5. Lorsque le régime du moteur est régulier, remettre le levier de starter à la position "OPEN" (OUVERT) graduellement. Laisser chauffer le moteur en le laissant tourner à vide pendant 5 ou 6 minutes.
6. Tourner le bouton moleté des gaz afin d'obtenir une fréquence de sortie adéquate en observant l'affichage du fréquencemètre.

(1) Cordon de lanceur

(2) Bouton moleté des gaz

4. Tire el cordón de arrancador enérgicamente de un golpe.

---

**ATENCIÓN:**

- Después de arrancar el motor, devuelva el cordón de arrancador gradualmente con la mano hasta su posición original.
5. Cuando se estabiliza la velocidad del motor, devuelva la palanca de estrangulador a la posición "OPEN" (abierto) gradualmente. Deje correr el motor durante 5 o 6 minutos para calentarse.
6. Gire el botón de mando de gases adecuadamente a fin de obtener la frecuencia de salida deseada observando la indicación del frecuencímetro.

(1) Cordón de arrancador

(2) Botón de mando de gases

## 6. STOPPING THE ENGINE

1. Turn the throttle knob counterclockwise to the "SLOW" direction to reduce the engine speed.
2. Turn the engine switch to the "OFF" position.
  - (1) Throttle knob
  - (2) Engine switch

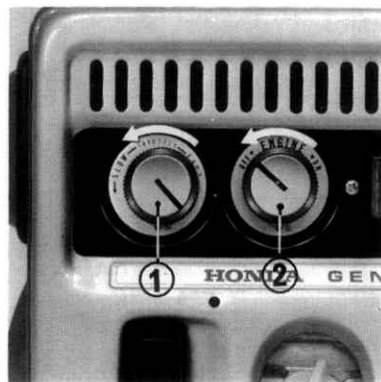

## 6. ABSTELLEN DES MOTORS

1. Drehen Sie den Drehzahlregler entgegen dem Uhrzeigersinn in Richtung "SLOW" (Langsam), um die Motordrehzahl zu verringern.
2. Drehen Sie den Motorschalter auf die Stellung "OFF" (Aus).

- (1) Drehzahlregler
- (2) Motorschalter

## 6. ARRET DU MOTEUR

1. *Tourner le bouton moleté des gaz au sens inverse du mouvement des aiguilles d'une montre jusqu'à la position "SLOW" (RALENTI) pour réduire le régime moteur.*
2. *Mettre le bouton de contact sur la position "OFF" (ARRET).*

*(1) Bouton moleté des gaz*

*(2) Bouton de contact*

## 6. PARADA DEL MOTOR

1. Gire el botón de mando de gases en el sentido contrario del movimiento de las manecillas del reloj hacia la dirección "SLOW" (lenta) para reducir la velocidad del motor.
2. Coloque el botón de contacto en la posición "OFF".

(1) Botón de mando de gases

(2) Botón de contacto

## 7. SELECTING THE OPERATING FREQUENCY

(50Hz ↔ 60Hz)

The HONDA portable generator EM300, E300 (except type EM300U, E300U and C) is designed so that the output frequencies can be selected depending upon the requirement of the electrical appliances to be used.

### NOTE:

The frequency indicated on the frequency meter must be matched to the output frequency selected.

1. When the frequency selector switch is set to 50Hz and the engine speed is increased so that 60Hz is indicated on the frequency meter, the output voltage will increase by about 20%; the following problems will develop.
  - A. Normal light bulb will become very bright, however, the life of the bulb will shorten to 1/10 of its rated life.
  - B. Transformer and choke coil of fluorescent lamp will overheat and serviceable life shorten.
  - C. Speed of electric motor increases.

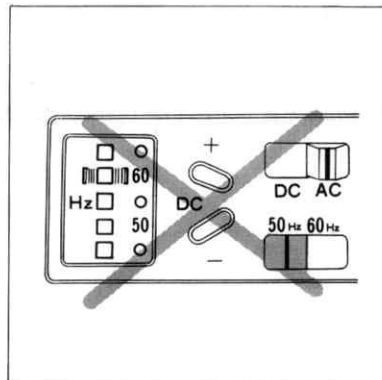

## 7. WAHL DER BETRIEBSFREQUENZ (50Hz ↔ 60Hz)

Der tragbare HONDA-Generator EM300 bzw. E300 (außer Typ EM300U, E300U und C) ist so konstruiert, daß die Leistung entsprechend den Anforderungen der zu betreibenden Elektrogeräten gewählt werden kann.

### ZUR BEACHTUNG:

Die auf dem Frequenzmesser angezeigte Frequenz muß der gewählten Ausgangsfrequenz entsprechen.

1. Wenn der Frequenzwahlschalter auf 50Hz eingestellt und die Motordrehzahl so weit erhöht wird, daß der Frequenzmesser 60Hz anzeigt, steigt die Ausgangsspannung um ungefähr 20%. Hierdurch entstehen die folgenden Probleme:
  - A. Eine normale Glühbirne brennt sehr hell, jedoch wird die Lebensdauer der Birne auf 1/10 ihrer bemessenen Lebensdauer verkürzt.
  - B. Umformer und Drosselspulen von Leuchtstofflampen werden überhitzt und die Betriebslebensdauer wird verkürzt.
  - C. Die Drehzahl von Elektromotoren wird erhöht.

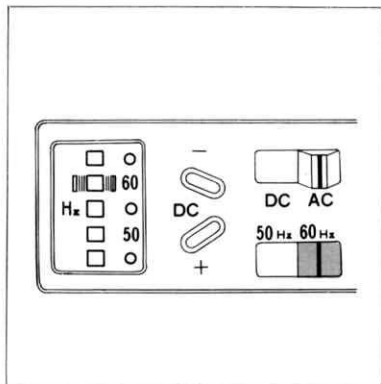

## 7. SELECTION DE LA FRÉQUENCE DE FONCTIONNEMENT (50Hz ↔ 60Hz)

Le groupe électrogène portatif HONDA E300 et EM300 (sauf les modèles EM300U, E300U et C) sont conçus pour permettre le choix des fréquences en fonction des exigences des appareils électriques à employer.

### NOTE:

La fréquence indiquée sur le fréquencemètre doit s'adapter à la fréquence de sortie préalablement sélectionnée.

1. Lorsque le sélecteur de fréquence est mis sur la position 50Hz, et que la vitesse du moteur est telle que le fréquencemètre indique 60Hz, la tension de sortie augmentera d'environ 20%; dans tel cas, il y aura des problèmes comme les suivants:
  - A. L'éclairage des ampoules, au lieu d'être normal, deviendra très brillant, leur durée de vie utile sera raccourcie de 1/10 environ de la valeur nominale.
  - B. Le transformateur et le starter des lampes fluorescentes surchaufferont au détriment de leur durée de service.
  - C. La vitesse des moteurs électriques augmentera.

## 7. SELECCION DE LA FRECUENCIA DE OPERACION (50Hz ↔ 60Hz)

El Generador portátil HONDA de modelos EM300 y E300 (excepto los de modelo EM300U, E300U y C) está diseñado para que se permita una selección de frecuencias de operación dependiendo de los requerimientos de los aparatos eléctricos a alimentar.

### NOTA:

La frecuencia indicada en el frecuencímetro deberá adaptarse con la frecuencia de salida seleccionada.

1. Cuando se coloca el conmutador selector de frecuencias en la posición de 50Hz y se aumenta la velocidad del motor hasta que se indica el valor de 60Hz en el frecuencímetro, la tensión de salida estará aumentada en 20% aprox. En tal eventualidad, se presentarán los siguientes problemas:
  - A. Las bombillas ordinarias se iluminarán excesivamente y su vida útil se verá reducida en 10% de la nominal.
  - B. El transformador y la bobina de reacción de la lámpara fluorescente se sobrecalentará y su vida útil será reducida.
  - C. La velocidad del motor eléctrico será aumentada.

- D. Transistors in the electronic apparatus will fail.
  - E. Serviceable life of vacuum tubes in the television, radio, etc. is shortened. Reflection on TV screen extends in vertical direction and distorts.
2. If the frequency selector switch is set to 60Hz, and the meter is indicating an output of 50Hz there will be a voltage drop of 20% from the rated voltage; the following problems will develop.
- A. The normal light bulbs will be dimly lit, however, the life of the bulb will not be affected.
  - B. Electrical discharge lamps (fluorescent, mercury lamps) will not operate.
  - C. Speed of the electric motor will be slower. However, the speed of the electric motor specified under 150W will not be affected.
  - D. Screen on the television set will be smaller.
  - E. Radio volume will be lower.

- D. Die Transistoren in elektronischen Geräten versagen.
  - E. Die Betriebslebensdauer von Vakuumröhren in Fernsehern, Radios usw. wird verkürzt. Die Bildwiedergabe bei Fernsehschirmen wird in vertikaler Richtung verzerrt.
2. Wenn der Frequenzwahlschalter auf 60Hz eingestellt wird und der Frequenzmesser einen Ausgang von 50Hz anzeigt, fällt die Spannung um 20% gegenüber der Nennspannung. Die folgenden Probleme stellen sich ein.
- A. Normale Glühbirnen brennen dunkler, die Lebensdauer der Birne wird jedoch nicht verkürzt.
  - B. Gasentladungslampen (Leuchtstoff-, Quecksilberlampen) brennen nicht.
  - C. Die Drehzahl von Elektromotoren ist niedriger. Die Drehzahl von Elektromotoren unter 150w wird jedoch nicht beeinflusst.
  - D. Das Bild auf dem Bildschirm von Fernsehgeräten wird kleiner.
  - E. Die Lautstärke von Radios nimmt ab.

- D. Les transistors dans les appareils électroniques seront détériorés.*
- E. La durée de vie des tubes électroniques, des récepteurs radio et télévision sera raccourcie. Sur les écrans de télévision, il y aura des distorsion et un manque de stabilité verticale.*
2. *Si le sélecteur de fréquence est mis sur la position 60Hz et que le fréquencemètre induque une fréquence de sortie de 50Hz, il y aura une chute de tension de 20% de la nominale; et nous aurons les problème suivants:*
- A. L'éclairément des ampoules au lieu d'être normal, deviendra faible, cependant leur durée de vie utile n'en sera pas raccourcie.*
- B. Les lampes électriques à décharge (lampes fluorescentes, lampes à vapeur de mercure) ne fonctionneront pas.*
- C. La vitesse des moteurs électriques sera ralentie. En dessous de 150W il sera utile d'actionner les moteurs électriques.*
- D. Sur les écrans de télévision, le balayage diminuera (image rétrécie).*
- E. Sur les récepteur radio, le volume sonore sera faible.*

- D. Los transistores del aparato electrónico serán averiados.
- E. La vida útil de los tubos de vacío en televisores, radio, etc. será reducida. La reflexión de la pantalla de TV se extiende en dirección vertical y se deforma.
2. Al contrario, si el conmutador selector de frecuencias está colocado en la posición de 60Hz y trabaja el generador con la velocidad del motor correspondiente a 50Hz del frecuencímetro, habrá una caída de tensión de 20% de la nominal, ocasionando los siguientes problemas:
- A. La luz de las bombillas ordinarias será deficiente y débil, aunque su vida útil no se verá afectada.
- B. Las lámparas de descarga eléctrica (lámparas fluorescentes y de mercurio) no se encenderán.
- C. La velocidad del motor eléctrico será disminuida. Sin embargo, el motor eléctrico de régimen inferior a 150W podrá funcionar.
- D. Los imágenes en la pantalla del televisor se harán más pequeños.
- E. El volumen del sonido de los radorreceptores será abajado.

---

**NOTE:**

Shut off the generator before switching the output frequency of the generator. Damage to the equipment may occur if the switching is made while operating.

---

**Switching from 50Hz to 60Hz**

Shift the frequency selector switch to "60Hz" using a screwdriver.

**Switching from 60Hz to 50Hz**

1. Shift the frequency selector switch to "50Hz" using a screwdriver.

(1) Frequency selector switch

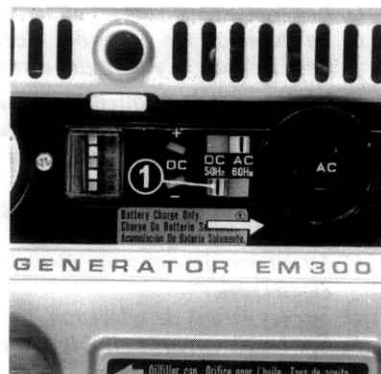

---

**ZUR BEACHTUNG:**

Stellen Sie den Generator vor Umschalten der Ausgangsfrequenz des Generators ab. Dieser kann beschädigt werden, wenn das Umschalten bei laufendem Motor erfolgt.

---

**Umschalten von 50Hz auf 60Hz**

Stellen Sie den Frequenzwahlschalter mit Hilfe eines Schraubenziehers auf "60Hz" um.

**Umschalten von 60Hz auf 50Hz**

1. Stellen Sie den Frequenzwahlschalter mit Hilfe eines Schraubenziehers auf "50Hz" um.

(1) Frequenzwahlschalter

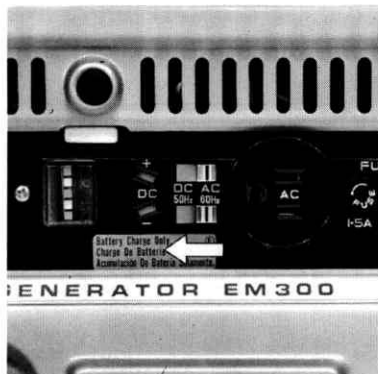

**NOTE:**

*Le changement de fréquence sur le générateur ne peut s'effectuer qu'à l'arrêt du moteur. L'équipement peut être endommagé si l'opération s'effectue pendant le fonctionnement.*

**Commutation de 50Hz à 60Hz**

*Placer le commutateur sélecteur de fréquence sur la position "60Hz" à l'aide d'un tournevis.*

**Commutation de 60Hz à 50Hz**

*Placer le commutateur sélecteur de fréquence sur la position "50Hz" à l'aide d'un tournevis.*

*(1) Commutateur sélecteur de fréquence*

**NOTA:**

Antes de cambiar la frecuencia de salida del generador, pare el motor. El generador podrá dañarse si se conmuta la frecuencia sin parar el motor.

**Comutación de 50Hz hacia 60Hz**

Pase el conmutador selector de frecuencia a la posición de "60Hz" utilizando un destornillador.

**Comutación de 60Hz hacia 50Hz**

Pase el conmutador selector de frecuencias a la posición de "50Hz" utilizando un destornillador.

(1) Conmutador selector de frecuencias

## 2. Regulating the engine speed to obtain the 50Hz

- Regulate the engine speed so that the frequency meter is indicating 50Hz, however, if the generator is to be operated in area where the operation will be 50Hz, it is recommended that the stop screw be set to adjust a maximum engine speed of 3,000rpm. This will prevent the possibility of the voltage from rising above the rated value. By the application of this set-up the possibility of the engine overspeeding and producing excess voltage will be eliminated.
- Start the engine, connect an appliance of 250W or several appliances totaling 250W. Back off the stop screw if the frequency meter reading is below 50Hz. Then regulate the engine speed to 50Hz (3,000 rpm) by turning the throttle knob. At this point, turn the stop screw until it contacts the tension arm lightly.

(1) Throttle knob (2) Stop screw

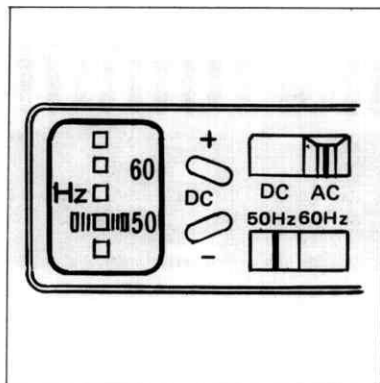

## 2. Einstellen der Motordrehzahl zur Erreichung von 50Hz

- Regeln Sie die Motordrehzahl so, daß der Frequenzmesser 50Hz anzeigt. Beträgt der Einsatzbereich des Generators 50Hz, ist es jedoch empfehlenswert, die Anschlagsschraube auf eine maximale Motordrehzahl von 3.000 U/min einzustellen. Dadurch wird die Möglichkeit ausgeschlossen, daß die Spannung über den Nennwert ansteigt. Durch diese Einstellung wird verhindert, daß der Motor bei Überdrehzahl läuft und eine zu hohe Spannung erzeugt.
- Lassen Sie den Motor an, schließen Sie ein Gerät mit 250W oder mehrere Geräte mit insgesamt 250W an. Schrauben Sie die Anschlagsschraube zurück, wenn der Frequenzmesser weniger als 50Hz anzeigt. Stellen Sie dann die Motordrehzahl durch Drehen des Drehzahlreglers auf 50Hz (3.000 U/min) ein. Drehen Sie dabei die Anschlagsschraube, bis sie den Spannarm leicht berührt.

(1) Drehzahlregler (2) Anschlagsschraube

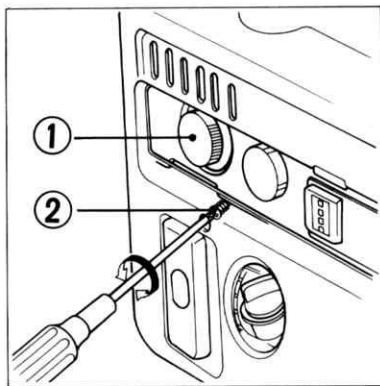

## 2. Réglage du régime moteur pour obtenir la fréquence de 50Hz

- Régler la vitesse du moteur afin que le fréquencemètre indique 50Hz, cependant, si le générateur doit fonctionner dans un local de 50Hz, il est conseillé de mettre la vis d'arrêt pour régler la vitesse du moteur au régime maximum de 3.000 t/m. Ceci pour éviter une élévation de tension au-delà de la valeur nominale. Par l'application de ce réglage, les risques d'emballement du moteur seront évités et la tension ne pourra pas atteindre une valeur excessive.
- Démarrer le moteur, brancher des accessoires d'une puissance de 250W ou des différents appareils totalisant 250W. Dans ces conditions, dévisser la vis d'arrêt, quand le fréquencemètre indique une valeur inférieure à 50Hz. Ensuite, régler le régime du moteur à 50Hz (3.000 t/min.) en tournant le bouton moleté des gaz. Après ces opérations, tourner la vis d'arrêt jusqu'à ce qu'elle touche légèrement le bras de tension.

(1) Bouton moleté des gaz (2) Vis d'arrêt

## 2. Regulación de la velocidad del motor para obtener la frecuencia de 50Hz

- Regule la velocidad del motor de modo que indique el frecuencímetro 50Hz, sin embargo, si el generador funciona en una zona en que los aparatos eléctricos funcionan con 50Hz, se recomienda fijar el tornillo de tope ajustado a la velocidad máxima del motor de 3.000 r.p.m. Esto sirve para impedir que el voltaje exceda el valor nominal, eliminando la posibilidad de exceso de revoluciones del motor.
- Arranque el motor, conecte un aparato eléctrico de 250W, o varios por un total de 250W. Desatornille el tornillo de tope si el frecuencímetro indica el valor inferior a 50Hz. Luego, regule la velocidad del motor a la correspondiente a 50Hz (3.000 r.p.m.) girando el botón de mando de gases. En este momento, gire el tornillo de tope hasta que se ponga en contacto con el brazo tensor.

(1) Botón de mando de gases (2) Tornillo de tope

● **Frequency check**

1. Check to see if the frequency is properly set, if:
  - (1) Distorted sound is heard from the record player or tape recorder.
  - (2) Flickering or unusual brightness is observed.
2. For the appliances like an electric heater to which the frequency is not concerned, electrical current of maximum 300W is obtainable even in the 50Hz area by increasing the frequency to 60Hz.

● **Überprüfen der Frequenz**

1. Prüfen Sie in den folgenden Fällen nach, ob die Frequenz richtig eingestellt wurde:
  - (1) Ein Plattenspieler oder Tonbandgerät liefert einen verzerrten Klang.
  - (2) Flackern oder ungewöhnliche Helligkeit von Glühbirnen ist festzustellen.
2. Für elektrische Geräte, wie z.B. Tauchsieder, bei denen die Frequenz keine Rolle spielt, ist durch Erhöhen der Frequenz auf 60Hz selbst in Gebieten mit 50Hz eine maximale Leistung von 300W zu erzielen.

● **Contrôle de fréquence**

1. *Vérifier si la fréquence est correctement réglée.*

(1) *En écoutant la musique reproduite par un tourne-disque ou par un magnétophone, déceler s'il y ait des distorsions sonores.*

(2) *En branchant un circuit d'éclairage, observer s'il y ait des tremblements ou des intensités anormalement fortes des lampes.*

2. *Pour les accessoires tel que, radiateurs électriques, pour lesquels la fréquence ne joue aucun rôle, un courant électrique d'une puissance de 300W est obtenu même dans la zone de 50Hz en augmentant la fréquence jusqu'à 60Hz.*

● **Verificación de frecuencia**

1. Verifique la frecuencia si esté correctamente ajustada. La frecuencia no es correcta si,

(1) Se escucha un sonido deformado del tocadiscos o del magnetófono.

(2) Se observa el alumbrado con luz intermitente o excesivamente brillante.

2. Para los aparatos eléctricos como calefactores para los cuales la frecuencia no juega un papel importante, se puede obtener una corriente de 300W aun en la zona de 50Hz, aumentando la frecuencia hasta 60Hz.

### ● Setting the frequency meter

The frequency is indicated on the frequency meter by the vibration of the indicator. Frequency meter on the generator has a range of 45 Hz to 65 Hz at an increment of 5 Hz.

In some cases, more than one indicator may vibrate, however, the operating frequency is indicated by the indicator which has the greatest movement.

Frequency and generator speed	50 Hz : 3,000 rpm
	60 Hz : 3,600 rpm

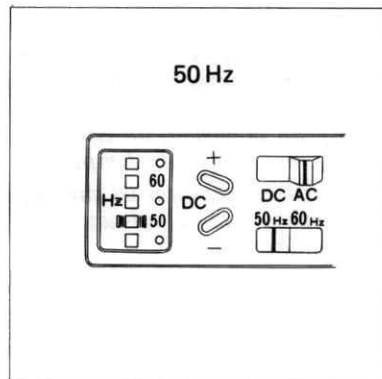

### ● Einstellen des Frequenzmessers

Die Frequenz wird auf dem Frequenzmesser durch Schwanken einer Anzeigenadel angezeigt. Der Frequenzmesser des Generators hat einen in 5 Hz unterteilten Meßbereich von 45 bis 65 Hz.

In manchen Fällen kann es vorkommen, daß mehr als eine Anzeigenadel schwankt. Die Betriebsfrequenz wird jedoch durch die Anzeigenadel mit der größten Schwankung angezeigt.

Frequenz und Generatorzahl	50 Hz : 3.000 U/min
	60 Hz : 3.600 U/min

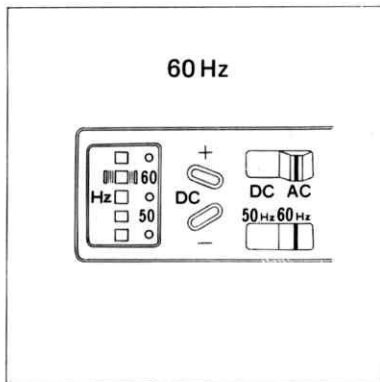

- **Réglage du fréquencemètre**

*La fréquence est affichée sur le fréquencemètre au moyen d'oscillation de l'aiguille. Le fréquencemètre est gradué de 45 à 65 Hz, avec des intervalles de 5 Hz sur le générateur.*

*Dans certains cas, plus d'une aiguille peut osciller, toutefois, l'indication est valable lorsque l'aiguille a le plus grand déplacement.*

*Fréquence et la vitesse du générateur:      50 Hz, 3.000 t/min.  
60 Hz, 3.600 t/min.*

- **Ajuste del frecuencímetro**

Se indica la frecuencia en el cuadrante del frecuencímetro mediante oscilación de su aguja. El frecuencímetro de este generador tiene un rango de 45 Hz a 65 Hz con intervalos de 5 Hz.

En algunos casos, pueden oscilar más de una aguja, pero la indicación de ajuste es la efectuada por la aguja sometida a mayor movimiento.

Frecuencia y velocidad del generador:      50 Hz : 3.000 r.p.m.  
60 Hz : 3.600 r.p.m.

## 8. AC-DC SELECTION

The selection between AC and DC operation is made by the AC and DC selector switch.

- When switching AC-DC operation, the generator must be shut off and all of the appliances connected to the generator output receptacle must be disconnected.
- It is not possible to generate AC and DC power at the same time.

- (1) AC-DC selector switch
- (2) DC output receptacle
- (3) AC output receptacle

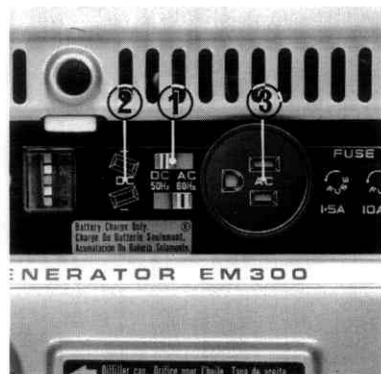

## 8. WAHL VON WECHSEL- BZW. GLEICHSTROM

Mit Hilfe des Wechsel- und Gleichstromwahlschalters kann ein Betrieb entweder für Wechsel- oder Gleichstrom gewählt werden.

- Beim Umschalten für einen Wechsel- oder Gleichstrombetrieb muß der Generator abgestellt und sämtliche an die Ausgangs-Steckdose angeschlossenen Geräte abgeklemmt werden.
- Es ist nicht möglich, zur gleichen Zeit Wechsel- und Gleichstrom zu erzeugen.

- (1) Wechsel- und Gleichstromwahlschalter
- (2) Gleichstromausgangs-Steckdose
- (3) Wechselstromausgangs-Steckdose

## 8. SELECTION DU COURANT ALTERNATIF ET CONTINU

*La sélection entre le courant alternatif et le courant continu s'effectue à l'aide du commutateur sélecteur "AC"- "DC".*

- Pendant l'opération de commutation entre le courant alternatif et le continu, le générateur doit être arrêté et tous les appareils branchés sur celui-ci doit être débranchés.*
- Il n'est pas possible de produire en même temps du courant alternatif et du courant continu.*

*(1) Commutateur sélecteur "AC" – "DC"*

*(2) Prise de courant continu*

*(3) Prise de courant alternatif*

## 8. SELECCION DE CORRIENTE CA – CC

La selección entre c.a. y c.c. se efectúa mediante el conmutador selector de c.a. y c.c.

- Al efectuar la conmutación entre c.a. y c.c., deberá pararse el motor y todos los aparatos conectados al generador, desconectarse del generador.
- Este generador no puede producir corriente alterna y corriente continua simultáneamente.

(1) Conmutador selector de c.a. – c.c.

(2) Toma de corriente continua

(3) Toma de corriente alterna

## 9. OPERATING ELECTRICAL APPLIANCES

### When using AC power

The plug of the AC appliance is inserted into the AC output receptacle after the generator is started.

The frequency meter should be adjusted to the required frequency, 50Hz or 60Hz by operating the throttle knob.

Continuous output capacity is 300W (60Hz), 250W (50Hz) or less.

- (1) AC-DC selector switch
- (2) AC plug



## 9. BETRIEB ELEKTRISCHER GERÄTE

### Bei Verwendung von Wechselstrom

Der Stecker des Wechselstromgerätes wird nach dem Anlassen des Generators in die Wechselstromausgangs-Steckdose.

Der Frequenzmesser sollte durch entsprechendes Drehen des Drehzahlreglers auf die erforderliche Frequenz, d.h. 50 oder 60Hz, eingestellt werden.

Die Dauerausgangsleistung beträgt 300W (60Hz), 250W (50Hz) oder weniger.

- (1) Wechsel- und Gleichstromwahlschalter
- (2) Wechselstromstecker

## 9. BRANCHEMENT D'APPAREILS ELECTRIQUES

### *Fonctionnement en courant alternatif*

*Brancher la fiche de prise de courant alternatif de l'appareil sur le générateur par sa prise de courant après que le moteur ait démarré.*

*Le fréquencemètre doit être réglé à la fréquence requise par l'appareil soit à 50Hz soit à 60Hz en agissant sur le bouton moleté des gaz.*

*Le régime permanent du générateur est de 300W (60Hz), 250W (50Hz) ou moins.*

*(1) Commutateur sélecteur "AC" – "DC"*

*(2) Fiche de prise de courant mâle*

## 9. CONEXION DE LOS APARATOS ELECTRICOS

### **Operación con corriente alterna**

Para la operación con corriente alterna, conecte el enchufe del aparato en la toma corriente alterna del generador, después de haber arrancado el generador.

El frecuencímetro deberá ajustarse a la frecuencia requerida, a saber a 50Hz o a 60Hz, manipulando el botón de mando de gases.

La capacidad de salida continua es de 300W (60Hz), 250W (50Hz) o menos.

(1) Conmutador selector de c.a. – c.c.

(2) Enchufe de c.a.

### When using DC power

The DC portion is designed to charge 12 Volt Automotive batteries only. Before connecting the generator to the battery, make sure all electrical items on the automobile are "off". After starting the generator, clamp the positive (+) lead of the charging wire to the positive terminal of the battery and likewise the negative (-) terminal. You are now ready to insert the male plug of the charging wire into the DC receptacle of the generator.

---

#### CAUTION:

Do not overcharge battery and do not attempt to start automobile with generator still connected to battery.

Do not connect any other DC appliance but the battery.

---

(1) AC-DC selector switch

(2) DC plug

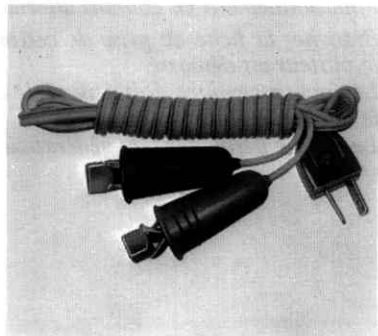

### Bei Verwendung von Gleichstrom

Der Gleichstromteil wurde nur zum Aufladen von 12-Volt-Autobatterien entworfen. Vor Anschluß des Generators an die Batterie muß die gesamte elektrische Ausrüstung des Fahrzeuges ausgeschaltet werden. Schließen Sie nach dem Anlassen des Generators die positive (+) Anschlußklemme des Ladekabels an die positive Polklemme der Batterie an und verbinden Sie außerdem die negative (-) Anschlußklemme mit der negativen Polklemme. Sie können jetzt den Stecker des Ladekabels in die Gleichstrom-Steckdose des Generators stecken.

---

#### VORSICHT:

Batterie nicht überladen und Fahrzeug nicht mit an die angeschlossenen Generator anlassen. Keine anderen Gleichstromgeräte, sondern nur die Batterie anschließen.

---

- (1) Wechsel- und Gleichstromwahlschalter  
(2) Gleichstromstecker

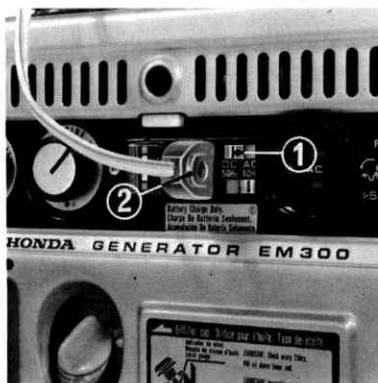

### Fonctionnement en courant continu

L'élément de production de courant continu est prévu seulement pour recharger des batteries de voiture à 12 volts. Avant de brancher le générateur à la batterie à recharger, s'assurer que tous les dispositifs électriques du véhicule sont mis "hors fonction". Après avoir procédé à la mise en marche du générateur, brancher le fil positif (+) du cordon de charge à la borne positive correspondante de la batterie et procéder de même pour le pôle négatif (-). Une fois ces deux opérations terminées, vous êtes prêt à brancher la prise mâle du cordon de charge à la prise de sortie courant continu (D.C.) du générateur.

### ATTENTION:

Ne pas dépasser le temps de charge de la batterie et, d'autre part, ne pas essayer de mettre le moteur du véhicule en marche alors que le générateur se trouve encore branché à la batterie du véhicule.

(1) Commutateur sélecteur "AC" – "DC"

(2) Prise de courant continu

### Operación con corriente continua

La parte correspondiente a la generación de c.c. está destinada para cargar baterías de automóvil de 12 voltios únicamente. Antes de conectar el generador a la batería, asegúrese de que todos los aparatos eléctricos del automóvil están apagados o desconectados. Después de arrancar el generador, conecte el conductor positivo (+) del cordón de carga al terminal positivo de la batería y, del mismo modo, conecte el conductor negativo (-) al terminal negativo (-) de la batería. Con estas operaciones, se puede ahora insertar el enchufe del cordón de carga en la toma de corriente continua del generador.

### ATENCIÓN:

No cargue demasiado la batería y no trate de arrancar el automóvil con el generador todavía conectado a la batería.

(1) Conmutador selector de c.a. – c.c.

(2) Enchufe de c.c.

## Fuse Replacement

The fuse holders are located on the front panel.

The AC fuse holder is on the left and the DC on the right.

Always use the recommended fuse size to prevent damage to the generator and appliances.

Fuse size

Type	AC	DC
E, U, G	1.5 A	10A
A, C	3.5 A	10A

Spare fuses should always be carried in the fuse holder on the rear cover.

### CAUTION:

Before replacing the blown fuse, check the reason for it having blown. If the fuse is replaced without reason, having been found, it may soon blown again.

(1) AC fuse holder (2) DC fuse holder (3) Spare fuse and spark plug storage



## Auswechseln der Sicherung

Die Sicherungshalter sind an der Fronttafel angebracht.

Der Wechselstrom-Sicherungshalter befindet sich auf der linken, der Gleichstrom-Sicherungshalter auf der rechten Seite.

Verwenden Sie immer die empfohlene Sicherungsgröße, um eine Beschädigung des Generators und der elektrischen Geräte zu verhindern.

Sicherungsgrößen

Typ	Wechselstrom	Gleichstrom
E, U, G	1,5A	10A
A, C	3,5A	10A

Ersatzsicherungen sollten immer im Sicherungshalter an der Rückwand mitgeführt werden.

### VORSICHT:

Vor Auswechseln einer durchgebrannten Sicherung sollten Sie die Ursache des Durchbrennens ausfindig machen. Wird die Sicherung ohne Ausfindigmachen der Ursache eingesetzt, kann es vorkommen, daß sie bald wieder durchbrennt.

(1) Wechselstrom-Sicherungshalter (2) Gleichstrom-Sicherungshalter (3) Ersatzsicherungen und Zündkerzenaufnahme

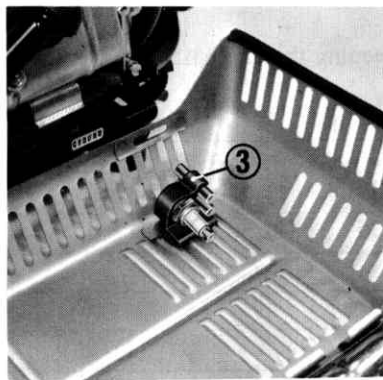

### Remplacement du fusible

Le porte-fusibles se trouve sur le panneau avant du générateur.

Le porte-fusible pour courant alternatif se trouve sur la gauche et celui-ci pour courant continu, sur la droite.

Il est recommandé de toujours utiliser des fusibles ayant des dimensions conseillées pour prévenir une détérioration du générateur ou des appareils à servir.

Dimensions des fusibles

Type	Courant alter.	Courant cont.
E, U, G	1,5A	10A
A, C	3,5A	10A

Les fusibles de rechange doivent être placés dans leur boîte correspondante qui se trouve à l'intérieur du couvercle arrière.

### ATTENTION:

Avant de remplacer des fusibles, localiser la cause du jeu du fusible. Si l'on remplace le fusible fondu sans chercher la cause, le nouveau pourra fondre de nouveau.

(1) Porte-fusible pour c.a.

(3) Logement des fusible et bougies de rechange

(2) Porte-fusible pour c.c.

### Reemplazo de fusibles

Los porta-fusibles están situados en el panel delantero.

El porta-fusibles de c.a. está a la izquierda y el de c.c. a la derecha.

Siempre utilice el tipo de fusible recomendado para evitar daños al generador y a los aparatos eléctricos conectados.

Tipo de fusible

Tipo	C.A.	C.C.
E, U, G	1,5A	10A
A, C	3,5A	10A

Los fusibles de repuesto deberán siempre guardarse en el porta-fusibles en la cubierta trasera.

### ATENCIÓN:

Antes de reemplazar el fusible quemado, localice la causa de esta quemadura.

Si se reemplaza el fusible sin detectar la causa y repararla, el nuevo fusible puede quemarse otra vez.

(1) Porta-fusible de c.a. (2) Porta-fusible de c.c. (3) Caja de fusibles y bujías de repuesto

## 10. MAINTENANCE

Maintenance of the equipment is one of the most important factors in keeping the equipment in the best condition.

Perform the servicing in accordance with the periodic maintenance schedule shown in the chart below.

Items \ Period	First 20 Hrs.	Every 50 Hrs.	Every 100 Hrs.	Every 200 Hrs. or One year
Engine oil change	○		○	
Air cleaner maintenance		○ (1)		
Spark plug maintenance			○	
Ignition timing adjustment				○ (2)
Combustion chamber and valve cleaning				○ (2)
Tappet clearance adjustment				○ (2)
Fuel tube check (Renew, if necessary.)				○

Note:

- (1) When used in dusty area, the air cleaner should be serviced more frequently.
- (2) It should be serviced by an authorized Honda dealer, unless the owner has proper tools and is mechanically proficient. All other maintenance items are simple to perform and may be serviced by any owner.

## 10. WARTUNG

Wartung ist der wichtigste Faktor, die Ausrüstung in bestem Betriebszustand zu halten.

Führen Sie die Wartungsarbeiten gemäß dem in der folgenden Tabelle ersichtlichen Plan für regelmäßige Wartung aus.

Artikel \ Periode	Nach den ersten 20 Std.	Nach jeweils 50 Std.	Nach jeweils 100 Std.	Nach jeweils 200 Std. oder einem Jahr
Motorölwechsel	○		○	
Reinigen des Luftfilters		○ (1)		
Reinigen der Zündkerze			○	
Zündzeitpunkteinstellung				○ (2)
Reinigen der Verbrennungskammer und Ventile				○ (2)
Ventilspieleinstellung				○ (2)
Überprüfen der Kraftstoffleitung (Falls erforderlich auswechseln)				○

Anmerkung:

- (1) Bei Benutzung in staubigen Plätzen sollte der Luftfilter öfters gereinigt werden.
- (2) Wartungsarbeiten sollten von einem Honda-Vertragshändler ausgeführt werden, außer wenn der Besitzer die richtigen Werkzeuge und ausreichende mechanische Fachkenntnisse besitzt. Alle anderen Wartungsarbeiten sind einfach und können von jedem Besitzer selbst ausgeführt werden.

## 10. ENTRETIEN

Un bon entretien est primordial pour la longévité et la bonne marche de votre appareil.  
Effectuer les travaux d'entretien périodique suivant le tableau ci-après:

Item	Fréquence	Au bout des premières 20 heures	Toutes les 50 h.	Toutes les 100 h.	Toutes les 200 h. ou une fois par année
Vidange de l'huile moteur		○		○	
Entretien du filtre à air			○ (1)		
Entretien de la bougie				○	
Réglage du point d'allumage					○ (2)
Nettoyage de la chambre de combustion et des soupapes					○ (2)
Réglage des soupapes					○ (2)
Inspection des tuyaux d'essence (Remplacer, s'il faut.)					○

### NOTE:

- (1) Lorsqu'on doit utiliser le générateur dans des endroits sablonneux ou poussiéreux, le filtre à air doit être vérifié plus souvent.
- (2) Ces postes doivent être confiés aux soins d'un concessionnaire HONDA. Les autres opérations d'entretien sont assez simples pour être effectuée par le propriétaire.

## 10. MANTENIMIENTO

El cuidado que se confiere al equipo es uno de los factores más importantes para conservar el equipo en el estado óptimo de operación.

Efectue las operaciones de mantenimiento conforme al programa de mantenimiento periódico indicado en la tabla abajo.

Item	Intervalo	Después de primeras 20 horas	Cada 50-horas	Cada 100-horas	Cada 200-horas o una vez por año
Cambio de aceite de motor		○		○	
Limpieza del filtro de aire			○ (1)		
Limpieza de la bujía				○	
Ajuste de la distribución del encendido					○ (2)
Limpieza de la cámara de combustión y válvulas					○ (2)
Ajuste de la luz de válvulas					○ (2)
Inspección del tubo de combustible (Reemplace, si es necesario.)					○

### NOTA:

- (1) Limpie más frecuentemente el filtro de aire, si el generador funciona en un local muy polvoroso.
- (2) Acuda al distribuidor autorizado de HONDA para reparar estos ítemes a menos que el propietario tenga herramientas adecuadas y que sea mecánicamente competente. Todos los demás ítemes de mantenimiento son fáciles de efectuar y podrán repararse por el propietario.

### Changing the Engine Oil

1. Remove the oil filter cap and drain oil from the filler hole by tilting the whole generator.

Make sure to turn the engine switch OFF before draining.

2. Fill oil through the filler hole and check the level. (See page 26)

Oil capacity: 0.3 lit (0.32 US. qt., 0.26 Imp. qt.)

Recommended oil is described in the page 27.

- (1) Filler cap
- (2) Filler hole

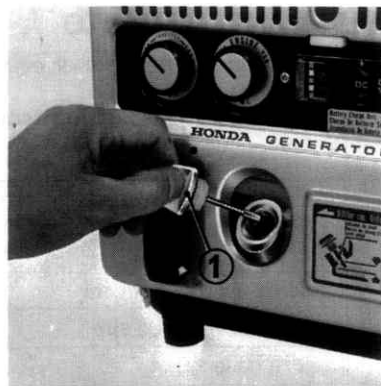

### Motorölwechsel

1. Entfernen Sie den Öleinfüllverschluß und lassen Sie das Öl durch die Einfüllöffnung durch Neigen des Generators ab.

Achten Sie darauf, vor dem Ablassen den Motorschalter auf OFF (Aus) zu drehen.

2. Füllen Sie das Öl durch die Einfüllöffnung ein und überprüfen Sie den Ölstand. (Siehe Seite 26)

Ölfassungsvermögen: 0,3 Liter

Eine Beschreibung des empfohlenen Öls finden Sie auf Seite 27.

- (1) Öleinfüllverschluß
- (2) Einfüllöffnung

### *Vidange de l'huile moteur*

- 1. Enlever le bouchon d'huile et vidanger l'huile par le trou de remplissage en inclinant le groupe électrogène entier.  
S'assurer que le contact est mis sur la position OFF avant la vidange.*
- 2. Remplir le carter d'huile par le trou de remplissage et vérifier le niveau d'huile. (Voir la page 27.)  
Capacité d'huile: 0,3 litres  
La recommandation pour le choix d'huile est indiquée à la page 27.*

*(1) Bouchon d'huile*

*(2) Trou de remplissage*



### **Reemplazo del aceite de motor**

1. Quite la tapa de la boca de llenado y drene el aceite por la boca de llenado inclinando el conjunto del generador.  
No olvide de colocar el botón de contacto en la posición OFF antes del drenaje.
2. Rellene el cárter con el aceite a través de la boca de llenado y revise el nivel. (Refiérase a la pág. 27.)  
Capacidad de aceite: 0,3 lit.  
El aceite recomendado está indicado a la pág. 27.

(1) Tapa de la boca de llenado

(2) Boca de llenado

### Servicing the Air Cleaner

When the air cleaner becomes dirty, it becomes ineffective in removing dust and other contamination in the air from entering the engine. This will result in carburetor malfunction as well as engine trouble resulting from worn cylinder and sticking valves.

1. Remove the air cleaner cover, and take out the cleaner element.
2. Wash the element in cleaning solvent and dry it thoroughly.
3. Immerse the element in the engine oil and then squeeze out excess oil.

(1) Air cleaner element

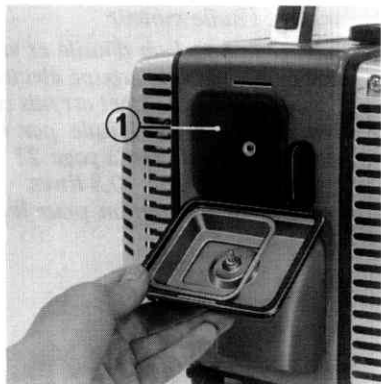

### Reinigen des Luftfilters

Ein verschmutzter Luftfilter ist nicht imstande, Staub und andere Schmutzteilchen aus der Ausaugluft zu entfernen, die dann in den Motor eindringen. Dadurch funktioniert der Vergaser nicht mehr einwandfrei, außerdem verursachen abgenutzte Zylinder und klemmende Ventile Motorpannen.

Der Luftfilter sollte gemäß Plan für regelmäßige Wartung instandgehalten werden.

- 1) Entfernen Sie den Luftfilterdeckel und dann den Luftfiltereinsatz.
- 2) Waschen Sie den Einsatz in einem sauberen Lösungsmittel aus und trocknen Sie diesen vollständig.
- 3) Tauchen Sie den Einsatz in Motoröl ein und drücken Sie dann überschüssiges Öl aus.

(1) Luftfiltereinsatz

### **Entretien du filtre à air**

*Si le filtre à air est encrassé ou sale il peut être la cause d'un manque de puissance du groupe électrogène.*

*Le filtre à air doit être nettoyé conformément au programme d'entretien préconisé. Pour le nettoyer, procéder d'une façon suivante:*

- 1) Démontez le couvercle du filtre à air et retirez l'élément filtrant.*
- 2) Rincer l'élément dans l'essence et le faire sécher complètement.*
- 3) Tremper l'élément dans un mélange essence et huile moteur, et essuyer l'élément sans excès.*

*(1) Elément filtrant à air*

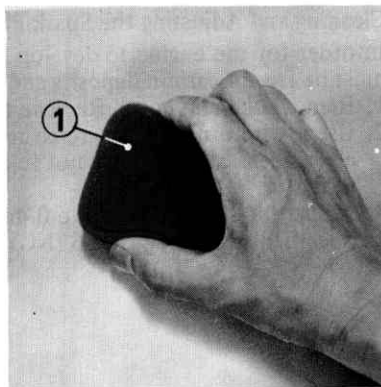

### **Limpeza del filtro de aire**

Quando el filtro de aire está manchado, su rendimiento de eliminar el polvo y otras materias del aire que se introducen en el motor será notablemente reducido. Esto ocasiona un mal funcionamiento del carburador así como una falla del motor debido al cilindro desgastado y a las válvulas obstruidas.

El filtro deberá limpiarse conforme a la prescripción del programa de mantenimiento especificado.

- 1) Quite la cubierta del filtro de aire y retire el elemento del filtro.
- 2) Lave el elemento en una solución de detergente y séquelo completamente.
- 3) Bañe el elemento en el aceite de motor y, luego, exprima el aceite excesivo.

(1) Elemento del filtro de aire

### Cleaning and Adjusting the Spark Plug

In order for the engine to develop full power, the spark plug electrodes must be free of carbon deposits and the plug gap properly set.

1. Remove the rear cover. Remove the spark plug with the plug wrench.
2. Use a wire brush or a wire to remove the carbon deposits from the electrodes. Exercise care not to damage the electrodes or scratch the insulator.
3. Adjust the spark plug gap to 0.4mm (0.016 in.).  
Specified spark plug: CM-6 (NGK)

- (1) Spark plug wrench
- (2) Plug wrench handle

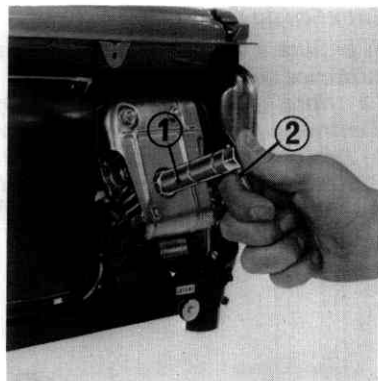

### Reinigen und Einstellen der Zündkerze

Um volle Motorleistung zu erzielen, dürfen die Zündkerzenelektroden nicht durch Kohlenstoffablagerungen verschmutzt sein, außerdem muß der Elektrodenabstand richtig eingestellt werden.

- 1) Entfernen Sie die Zündkerze mit Hilfe des Zündkerzenschlüssels.
- 2) Verwenden Sie eine Drahtbürste oder einen Draht, um Kohlenstoffablagerungen von den Elektroden zu entfernen. Achten Sie darauf, die Elektroden nicht zu beschädigen oder den Kerzenstein zu zerkratzen.
- 3) Stellen Sie den Elektrodenabstand auf 0,4 mm ein.  
Vorgeschriebene Zündkerze: CM-6 (NGK)

- (1) Zündkerzenschlüssel
- (2) Griff für Zündkerzenschlüssel

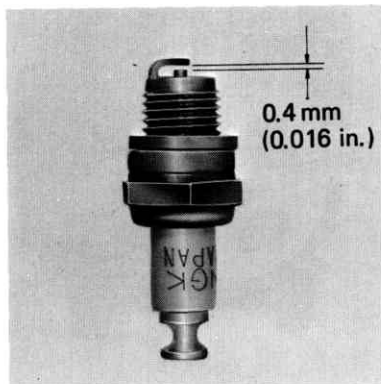

### *Nettoyage et réglage de la bougie*

*Afin d'obtenir un bon rendement du générateur, les électrodes de la bougie ne doivent pas être encrassées et l'écartement doit être correctement réglé.*

- 1) Enlever la bougie à l'aide de la clé contenue dans la trousse à outils.*
- 2) Eliminer la calamine qui a pu se déposer entre les électrodes, à l'aide d'une brosse métallique. Prendre soin de ne pas endommager les électrodes ni rayer l'isolant.*
- 3) Régler l'écartement des électrodes à 0,4 mm.*  
*Bougie spécifiée: CM-6 (NGK)*

*(1) Clé à bougie*

*(2) Poignée de la clé à bougie*

### **Limpeza y ajuste de la bujía**

Para que el motor pudiera producir su plena fuerza, los electrodos de la bujía deberían ser exentos de incrustaciones de carbón y el entrehierro de la bujía, correctamente ajustado.

- 1) Quite la bujía utilizando la llave para bujías.
- 2) Elimine las incrustaciones de carbón de los electrodos utilizando un cepillo metálico o un alambre. Preste atención especial de no dañar los electrodos o arañar el aislante.
- 3) Ajuste el entrehierro de la bujía a 0,4 mm.  
Bujía especificada: CM-6 (NGK).

(1) Llave para bujías

(2) Puño para la llave de bujías

### Adjusting the Ignition Timing

If timing is too advanced or too retarded power output will drop and difficulty in starting will be experienced.

1. Remove the front cover, rear cover and right end cover.
2. Loosen the two screws and move the contact breaker cover downward.
3. Check the points condition. Pitted or burned points should be replaced and condenser checked. Gray discoloration can be cleaned with a point file (carefully).
4. Rotate the cooling fan clockwise and align the timing mark with the index mark. At this time, the contact breaker points should just start to open.
5. To adjust, loosen the contact point locking screw and move the contact point arm.

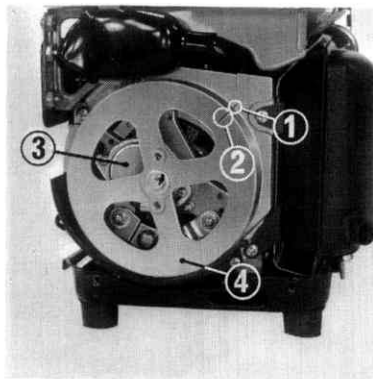

- (1) Index mark (2) Timing mark (3) Contact breaker cover (4) Cooling fan (5) Contact points (6) Locking screw

### Zündzeitpunktverstellung

Bei zu frühem oder zu spätem Zündzeitpunkt nimmt die Leistung ab und Schwierigkeiten beim Anlassen des Motors sind die Folge.

1. Entfernen Sie den vorderen Deckel, die Rückwand und die rechte Motorverkleidung.
2. Lösen Sie die beiden Schrauben und bewegen Sie den Unterbrecherkontaktdeckel nach unten.
3. Überprüfen Sie den Zustand der Unterbrecherkontakte. Verbrannte oder ausgefressene Kontakte sollten ausgewechselt und der Kondensator überprüft werden. Eine graue Verfärbung kann mit Hilfe einer Kontaktfleile (vorsichtig) entfernt werden.
4. Drehen Sie den Kühlventilator im Uhrzeigersinn und richten Sie die ZündEinstellmarkierung auf die Indexmarkierung. Dabei sollten sich die Unterbrecherkontakte gerade zu öffnen beginnen.
5. Um die Einstellung vorzunehmen, lösen Sie die Unterbrecherkontakt-Feststellschraube und bewegen den Unterbrecherkontaktarm.

- (1) Indexmarkierung  
(2) ZündEinstellmarkierung  
(3) Unterbrecherkontaktdeckel

- (4) Kühlventilator  
(5) Unterbrecherkontakte  
(6) Feststellschraube

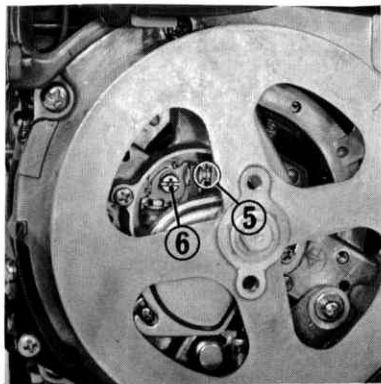

### Réglage du temps d'allumage

Si le temps d'allumage est trop avancé ou trop retardé, la puissance sera notablement réduite et il y aura des difficultés à démarrer le moteur.

1. Enlever le couvercle avant, le couvercle arrière et le couvercle de bout droit.
2. Dévisser les deux vis et déplacer le couvercle du rupteur vers le bas.
3. Vérifier la condition du rupteur. Le rupteur piqué ou brûlé doit être remplacé par un neuf. Inspecter l'état du condensateur. La décoloration en gris peut être éliminée à l'aide d'une lime à pointe. Prendre un soin particulier de ne pas endommager le condensateur.
4. Tourner le ventilateur de refroidissement au sens du mouvement des aiguilles d'une montre et aligner le repère du temps avec celui-ci d'index. En ce moment-ci les points du plateau rupteur seront ouverts.
5. Pour régler, dévisser la vis de fixation du rupteur et déplacer le bras

(1) Repère d'index

(2) Repère de temps d'allumage

(3) Couvercle du rupteur

(4) Ventilateur de refroidissement

(5) Points

(6) Vis de fixation

### Ajuste de la distribución del encendido

Si la distribución del encendido está excesivamente avanzada o retardada, la fuerza de salida será notablemente reducida y habrá dificultades en arrancar el motor.

1. Quite la cubierta delantera, la trasera y la de extremo derecho.
2. Afloje los dos tornillos y desplace la cubierta del ruptor de contactos hacia abajo.
3. Revise el estado de los puntos de contacto. Los contactos picados o quemados deberán reemplazarse por unos nuevos. Verifique el estado del condensador también. El descoloramiento en gris puede limpiarse con una lima para puntos. Preste atención de no dañar los puntos al limpiarlos.
4. Gire el ventilador de enfriamiento en el sentido del movimiento de las manecillas del reloj y alinee la marca de distribución con la de índice. En este momento, los puntos de contacto del ruptor deberán abrirse.
5. Para ajustar la distribución, afloje el tornillo fijando el ruptor y desplace el brazo del ruptor.

(1) Marca de índice

(2) Marca de distribución

(3) Cubierta del ruptor

(4) Ventilador de enfriamiento

(5) Puntos de contacto

(6) Tornillo de fijación

## Lubricating the Recoil Starter

### EM300:

Remove the front cover and apply two or three drops of engine oil to the recoil starter through the oil hole in the cooling fan.

### E300:

Apply two or three drops of engine oil to the recoil starter through the left end cover hole and oil hole in the cooling fan.

- (1) Oil hole
- (2) Cooling fan
- (3) Left end cover hole

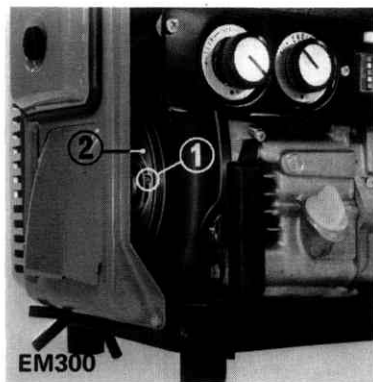

## Schmieren des Seilzuganlassers

### EM300:

Entfernen Sie den vorderen Deckel und tragen Sie zwei oder drei Tropfen Motoröl durch die Ölbohrung im Kühlventilator auf den Seilzuganlasser auf.

### E300:

Entfernen Sie den vorderen Deckel und tragen Sie zwei oder drei Tropfen Schmieröl durch die Ölbohrung in der linken Motorabdeckung und das Ölloch im Kühlventilator auf den Seilzuganlasser auf.

- (1) Ölloch
- (2) Kühlventilator
- (3) Loch in der linken Motorabdeckung

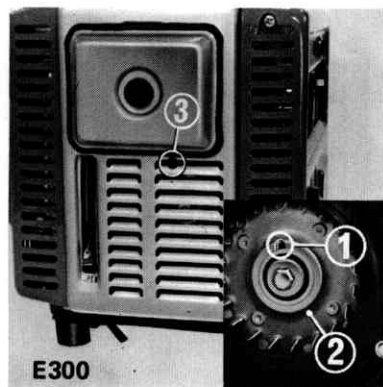

### *Graissage du lanceur*

#### **EM300:**

*Enlever le couvercle avant et appliquer deux ou trois gouttes de l'huile moteur au lanceur par le trou de remplissage du ventilateur de refroidissement.*

#### **E300:**

*Appliquer deux ou trois gouttes de l'huile moteur au lanceur par le trou se trouvant sur le couvercle du bout gauche et par le trou de remplissage d'huile se trouvant sur le ventilateur de refroidissement.*

- (1) Trou de remplissage d'huile*
- (2) Ventilateur de refroidissement*
- (3) Trou du couvercle du bout gauche*

### **Lubricación del arrancador**

#### **EM300:**

Quite la cubierta delantera y aplique dos o tres gotas del aceite de motor al arrancador de cordón a través de la boca de engrase del ventilador de enfriamiento.

#### **E300:**

Aplique dos o tres gotas del aceite de motor al arrancador de cordón a través del orificio de la cubierta de extremo izquierdo y la boca de engrase del ventilador de enfriamiento.

- (1) Boca de engrase
- (2) Ventilador de enfriamiento
- (3) Orificio de la cubierta de extremo izquierdo

## 11. TRANSPORTING

Observe the following when preparing the generator for transportation.

- Set the engine switch to the OFF position.
- Check to make sure that the fuel filler cap is secured.
- Prevent the generator from being bumped or dropped.

(1) Engine switch

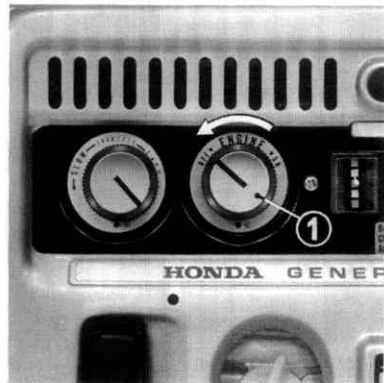

## 11. TRANSPORT

Beachten Sie die folgenden Punkte, wenn Sie den Generator für den Transport vorbereiten.

- Stellen Sie den Motorschalter auf die Stellung "OFF" (Aus).
- Vergewissern Sie sich, daß der Einfüllverschluß fest geschlossen ist.
- Schützen Sie den Generator vor Stoß und Erschütterung.

(1) Motorschalter

## **11. TRANSPORT**

*Pour effectuer le transport du générateur, observer les précautions suivantes.*

- *Mettre le bouton de contact sur la position "OFF".*
- *S'assurer que le bouchon du trou de remplissage d'huile est bien serré.*
- *Prendre soin d'éviter des chutes et des chocs au générateur.*

*(1) Bouton de contact*

## **11. TRANSPORTE**

Cuando se prepara transportar el generador de un local al otro, observe los siguientes puntos:

- Coloque el botón de contacto en la posición OFF.
- Revise que la tapa de la boca de llenado de combustible está firmemente fijada.
- Evite que el generador se caiga o golpee.

(1) Botón de contacto

## 12. EXTENDED STORAGE

When the generator is not to be used for a long time, it should be prepared for storage in the following manner.

### a. Drain the fuel

Gasoline which is left in the carburetor for a long time will produce chemical action and, adversely affect the carburetor components. Completely drain the gasoline in the following manner.

1. Remove the rear cover.

2. Loosen the carburetor drain screw and turn the engine switch to the "ON" position to drain the fuel from the fuel tank and carburetor.

(1) Drain screw

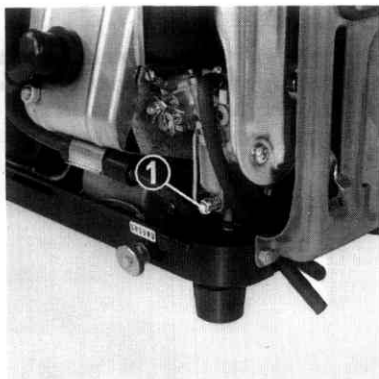

## 12. LÄNGERE LAGERUNG

Falls der Generator längere Zeit nicht benutzt wird, sollte er auf die nachstehend beschriebene Weise für eine Lagerung vorbereitet werden.

### a. Lassen Sie den Kraftstoff ab

Wenn sich Kraftstoff längere Zeit im Vergaser befindet, entsteht eine chemische Reaktion, wodurch die Vergaserteile beschädigt werden können. Lassen Sie den Kraftstoff auf die folgende Weise vollständig ab.

1. Entfernen Sie die Rückwand.

2. Lösen Sie die Vergaser-Ablafschraube und drehen Sie den Motorschalter auf die Stellung "ON", um den Kraftstoff aus dem Kraftstoffbehälter und Vergaser abzulassen.

(1) Ablafschraube

## 12. STOCKAGE

*Lorsque le générateur est stocké, pour une période prolongée, procéder de la façon suivante:*

*a. Vidanger l'essence.*

*Si l'essence reste dans le carburateur, elle se décomposera et bouchera ce dernier.*

- 1. Enlever le couvercle arrière.*
- 2. Dévisser la vis de vidange du carburateur et mettre le bouton de contact sur la position "ON" pour vidanger complètement l'essence du réservoir et du carburateur.*

*(1) Vis de vidange*

## 12. ALMACENAJE PROLONGADO

Cuando se preve que no se usa el generador durante un período suficientemente largo, se debe preparar para almacenar efectuando la siguiente operación:

a. Drenar el combustible.

La gasolina que se deja en el carburador durante un largo tiempo se decompondrá y podrá obstruir éste. Drene completamente la gasolina del carburador en la siguiente manera.

1. Quite la cubierta trasera.
2. Afloje el tornillo de drenaje del carburador y coloque el botón de contacto en la posición "ON" para drenar la gasolina del depósito de combustible y del carburador.

(1) Tornillo drenaje

b. Close the breaker points and valves.

Pull the starter rope slowly until compression is felt and the timing mark on the cooling fan just comes up to top position. (the piston is coming up on the compression stroke). In this position, both the inlet and exhaust valves and contact breaker points are closed, preventing the breaker points surfaces and the valve face seats from corroding.

- (1) Timing mark
- (2) Cooling fan

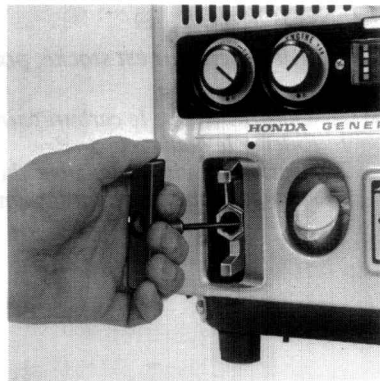

b. Schließen Sie die Unterbrecherkontakte und Ventile.

Ziehen Sie das Anlasserseil langsam heraus, bis der Verdichtungswiderstand zu spüren ist und sich die Zündeneinstellmarkierung auf dem Kühlventilator gerade bis zur oberen Stellung bewegt hat. In dieser Stellung sind sowohl die Ein- und Auslaßventile als auch die Unterbrecherkontakte geschlossen, wodurch die Unterbrecherkontaktflächen und Ventilsitze gegen Korrosion geschützt sind.

- (1) Zündeneinstellmarkierung
- (2) Kühlventilator

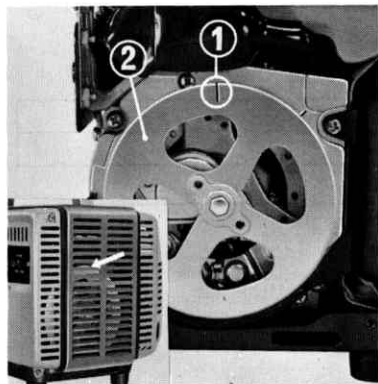

*b. Fermer les points de contact du rupteur et les soupapes.  
Tirer doucement le cordon de lanceur jusqu'à la résistance maximum, et le repère de temps d'allumage placé sur le ventilateur sera mis sur la position du sommet. (Le piston arrivera à la fin de la course de compression). Dans cette position, les deux soupapes celle-ci d'admission et celle-ci d'échappement, ainsi que les points du plateau rupteur seront fermés, et de cette manière, les surfaces du rupteur et les sièges de la face de soupape seront protégés d'oxydation.*

- (1) Repère de temps d'allumage*
- (2) Ventilateur de refroidissement*

b. Cierre los puntos de contacto del ruptor y las válvulas.

Tire el cordón de arrancador gradualmente hasta que se siente la compresión y, la marca de distribución del ventilador llegará a la posición de cumbre. (el pistón llegará al fin de la carrera de compresión.) En esta posición del pistón, ambas válvulas de admisión y de escape y los puntos de contactos del ruptor estarán cerrados, preveniendo la corrosión de las superficies de los puntos y de los asientos de válvulas.

- (1) Marca de distribución
- (2) Ventilador de enfriamiento

### 13. SPECIFICATIONS

#### Dimensions and Weight

Length x Width x Height	355 x 260 x 310 mm (14.0 x 10.2 x 12.2 in.)
Dry weight	18.0 kg (39.7 lbs.)

#### Engine

Engine Type	4 cycle, side valve, 1 cylinder
Displacement	55.4cc (3.38 cu. in)
Bore x Stroke	42 x 40mm (1.65 x 1.57 in.)
Cooling	Forced air cooled
Ignition	Flywheel magneto
Oil capacity	0.3 l (0.32 U.S. qt., 0.26 Imp. qt.)
Fuel tank capacity	2.0 l (0.53 U.S. gal./0.44 Imp. gal.)
Spark plug	CM-6 (NGK)
Compression ratio	5.5 : 1

#### Generator

Item \ Type		E300, EM300		E300, EM300		E300, EM300	E300	E300	
		A		E		U	C	G	
AC output	Rated voltage	115V		220V		240V	115V	220V	
	Rated output	250VA (2.2A)	300VA (2.6A)	250VA (1.2A)	300VA (1.4A)	250VA (1.1A)	300VA (2.6A)	250VA (1.2A)	300VA (1.4A)
	Max output	300VA	360VA	300VA	360VA	300VA	360VA	300VA	360VA
	Cycles	50Hz	60Hz	50Hz	60Hz	50Hz	60Hz	50Hz	60Hz
DC output	Only for charging automotive battery of 12V upto 7.0A.								

### 13. TECHNISCHE DATEN

#### Abmessungen und Gewicht

Länge x Breite x Höhe	355 x 260 x 310 mm
Trockengewicht (betriebsbereit ohne Kraftstoff, Öl, Wasser)	18.0 kg

#### Motor

Motortyp Hubraum Bohrung x Hub Kühlsystem Zündsystem Ölfassungsvermögen Fassungsvermögen des Kraftstoffbehälters Zündkerze Verdichtungsverhältnis	Viertakt, Seitenventil, 1 Zylinder 55,4 cm <sup>3</sup> 42 x 40 mm Gebläsekühlung Schwungmagnetzünder 0,3 l 2,0 l  CM-6 (NGK) 5,5 : 1
---	--

#### Generator

Leistungsmerkmal		Typ		E300, EM300		E300, EM300		E300, EM300		E300		E300	
		A		E		U		C		G			
Wechselstromausgang	Nennspannung	115V		220V		240V		115V		220V			
	Nennausgang	250VA (2,2A)	300VA (2,6A)	250VA (1,2A)	300VA (1,4A)	250VA (1,1A)	300VA (2,6A)	250VA (1,2A)	300VA (1,4A)				
	Max. Ausgang	300VA	360VA	300VA	360VA	300VA	360VA	300VA	360VA				
	Periodendauer	50Hz	60Hz	50Hz	60Hz	50Hz	60Hz	50Hz	60Hz	50Hz	60Hz		
Gleichstromausgang	Nur für Aufladen von 12V-Autobatterien bis zu 7,0A.												

### 13. CARACTERISTIQUES TECHNIQUES

#### Dimensions et poids

Longueur x Largeur x Hauteur	355 x 260 x 310 mm
Poids à vide	18.0 kg

#### Moteur

Type du moteur	4 temps, soupape latérale, 1 cylindre
Cylindrée	55,4 cc
Alésage x course	42 x 40 mm
Refroidissement	par air forcé
Allumage	volant magnétique
Capacité d'huile	0,3 lit.
Capacité du réservoir	2,0 lit.
Bougie	CM-6 (NGK)
Taux de compression	5,5 : 1

#### Générateur

Item		Type	E300, EM300 A		E300, EM300 E		E300, EM300 U	E300 C	E300 G	
		Tension nominale	115V		220V		240V	115V	220V	
Sortie du courant alternatif	Puissance nominale	250VA (2,2A)	300VA (2,6A)	250VA (1,2A)	300VA (1,4A)	250VA (1,1A)	300VA (2,6A)	250VA (1,2A)	300VA (1,4A)	
	Puissance maxi	300VA	360VA	300VA	360VA	300VA	360VA	300VA	360VA	
	Fréquence	50Hz	60Hz	50Hz	60Hz	50Hz	60Hz	50Hz	60Hz	
Sortie du courant continu	Seulement pour charger la batterie d'auto de 12V jusqu'à 7,0A.									

### 13. ESPECIFICACIONES

#### Dimensiones y Preso

Largo x Ancho x Alto	355 x 260 x 310 mm
Peso en seco	18.0 kg

#### Motor

Tipo del motor	4 tiempos, válvula lateral, 1 cilindro
Cilindrada	55,4 cc
Alesaje x Carrera	42 x 40 mm
Enfriamiento	Por aire, forzado
Encendido	Magneto del volante
Capacidad de aceite	0,3 lit.
Capacidad del depósito de combustible	2,0 lit.
Bujía del encendido	CM-6 (NGK)
Relación de compresión	5,5 : 1

#### Generador

Item		Tipo		E300, EM300		E300		E300	
		A		E		U		C	
		E300, EM300		E300, EM300		E300		E300	
		A		E		U		C	
Salida de c.a.	Tensión nominal	115V		220V		240V		115V	
	Potencia nominal	250VA (2,2A)	300VA (2,6A)	250VA (1,2A)	300VA (1,4A)	250VA (1,1A)	300VA (2,6A)	250VA (1,2A)	300VA (1,4A)
	Potencia máxima	300VA	360VA	300VA	360VA	300VA	360VA	300VA	360VA
	Frecuencia	50Hz	60Hz	50Hz	60Hz	50Hz	60Hz	50Hz	60Hz
Salida de c.c.	Sólo para cargar la batería de coche de 12V hasta 7,0A.								



# E300U EM300U

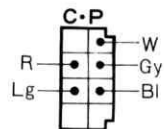
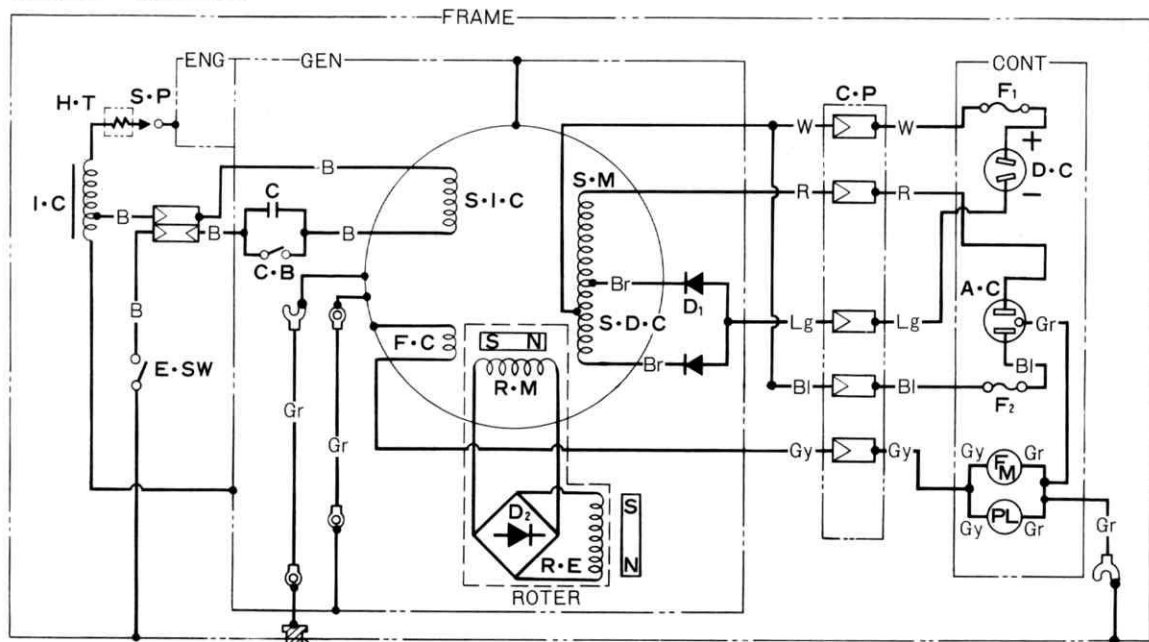

# E300C

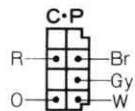
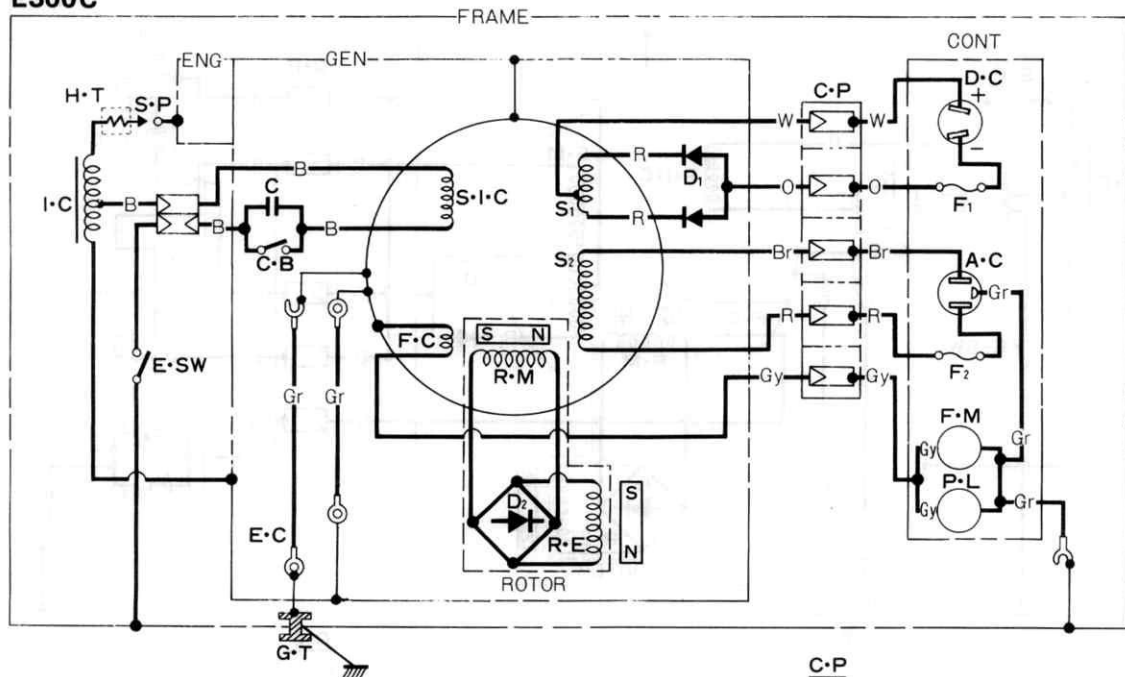

	Part Name	Bezeichnung der Teile
A·C	AC receptacle	Wechselstrom-Steckdose
C	Condenser	Kondensator
C·B	Contact breaker	Unterbrecherkontakt
CONT	Control panel	Schaltkasten
C·P	Coupler	Klemme
D <sub>1</sub>	Diode for DC output	Diode für Gleichstromerzeugung
D <sub>2</sub>	Diode	Diode
D·C	DC receptacle	Gleichstrom-Steckdose
ENG	Engine	Motor
E·SW	Engine switch	Motorschalter
F <sub>1</sub>	10 Ampere fuse	10-Ampere-Sicherung
F <sub>2</sub>	1.5 Ampere fuse	1.5-Ampere-Sicherung
F·C	Frequency coil	Frequenzspule
FM	Frequency meter	Frequenzmesser
FRAME	Frame	Rahmen
F·S	Frequency switch	Frequenzschalter
GEN	Generator	Generator
G·T	Ground terminal	Erdklemme
H·T	High-tension terminal	Hoch-spannungs buchse
I·C	Ignition coil	Zündspule
PL	Pilot lamp	Kontrolllampe
R·E	Rotor exciter coil	Rotor-Erregerspule
R·M	Rotor main coil	Rotor-Hauptspule
ROTOR	Rotor	Rotor
S·D·C	Stator DC coil	Stator-Gleichstromspule
S·I·C	Stator ignition coil	Statorzündspule
S·M	Stator main coil	Stator-Hauptspule
S·P	Spark plug	Zündkerze

	<i>Dénomination</i>	Denominaciones
A·C	<i>Prise de courant alternatif</i>	Toma de corriente alterna
C	<i>Condensateur</i>	Condensador
C·B	<i>Plateau rupteur</i>	Disyuntor
CONT	<i>Panneau de commande</i>	Panel de mando
C·P	<i>Accoupleur</i>	Acoplador
D <sub>1</sub>	<i>Diode pour la sortie de c.c.</i>	Diodo para la salida de c.c.
D <sub>2</sub>	<i>Diode</i>	Diodo
D·C	<i>Prise de courant continu</i>	Toma de corriente continua
ENG	<i>Moteur</i>	Motor
E·SW	<i>Bouton de contact</i>	Botón de contacto
F <sub>1</sub>	<i>Fusible de 10 ampères</i>	Fusible de 10 amperios
F <sub>2</sub>	<i>Fusible de 1,5 ampères</i>	Fusible de 1,5 amperios
F·C	<i>Bobine de fréquence</i>	Bobina de frecuencia
FM	<i>Fréquence-mètre</i>	Frecuencímetro
FRAME	<i>Cadre</i>	Bastidor
F·S	<i>Commutateur de fréquence</i>	Conmutador selector de frecuencias
GEN	<i>Générateur</i>	Generador
G·T	<i>Borne de prise de terre</i>	Terminal de tierra
H·T	<i>Borne à haute tension</i>	Terminal de alta tensión
I·C	<i>Bobine d'allumage</i>	Bobina del encendido
PL	<i>Lampe-témoin</i>	Lámpara piloto
R·E	<i>Bobine d'excitation du rotor</i>	Bobina de excitación del rotor
R·M	<i>Bobine principale du rotor</i>	Bobina principal de rotor
ROTOR	<i>Rotor</i>	Rotor
S·D·C	<i>Bobine c.c. du stator</i>	Bobina c.c. del estator
S·I·C	<i>Bobine d'allumage du stator</i>	Bobina del encendido de estator
S·M	<i>Bobine principale du stator</i>	Bobina principal del estator
S·P	<i>Bougie</i>	Bujía del encendido

	Color	Farbe	<i>Couleur</i>	Color
B	Black	Schwarz	<i>Noir</i>	Negro
Bl	Blue	Blau	<i>Bleu</i>	Azul
Br	Brown	Braun	<i>Brun</i>	Moreno
Gy	Gray	Grau	<i>Gris</i>	Gris
Gr	Green	Grün	<i>Vert</i>	Verde
Lg	Light green	Hellgrün	<i>Vert clair</i>	Verde claro
R	Red	Rot	<i>Rouge</i>	Rojo
R/W	Red/White	Rot/Weiß	<i>Rouge/Blanc</i>	Rojo/Blanco
W	White	Weiß	<i>Blanc</i>	Blanco

## **Current customer service contact information:**

### **United States, Puerto Rico, and U.S. Virgin Islands:**

Honda Power Equipment dealership personnel are trained professionals. They should be able to answer any question you may have. If you encounter a problem that your dealer does not solve to your satisfaction, please discuss it with the dealership's management. The Service Manager or General Manager can help. Almost all problems are solved in this way.

If you are dissatisfied with the decision made by the dealership's management, contact the Honda Power Equipment Customer Relations Office. You can write:

American Honda Motor Co., Inc.  
Power Equipment Division  
Customer Relations Office  
4900 Marconi Drive  
Alpharetta, GA 30005-8847

Or telephone: (770) 497-6400 M-F, 8:30 am - 5:00 pm EST

When you write or call, please provide the following information:

- Model and serial numbers
- Name of the dealer who sold the Honda power equipment to you
- Name and address of the dealer who services your equipment
- Date of purchase
- Your name, address, and telephone number
- A detailed description of the problem

368840 I

E300K3, EM300  
英 独 仏 西 日 A 5000771 I  
PRINTED IN JAPAN