

icom

MANUALE BASE

RICETRASMETTITORE HF/50 MHz

IC-7300MK2



Icom Inc.

Grazie per aver scelto questo prodotto Icom. Questo prodotto è progettato e realizzato avvantaggiandosi della superiore capacità tecnologica e costruttiva Icom. Se trattato con la dovuta cura, questo prodotto fornirà un funzionamento corretto per diversi anni.

IMPORTANTE

LEGGERE TUTTE LE ISTRUZIONI attentamente e completamente prima di utilizzare il ricetrasmittitore. **CONSERVARE QUESTO MANUALE DI ISTRUZIONI**— Questo manuale di istruzioni contiene istruzioni di base per il funzionamento di IC-7300MK2. Per le istruzioni d'uso avanzate, vedere il Manuale avanzato per i dettagli. Il Manuale avanzato è disponibile al seguente indirizzo Internet:
<https://www.icomjapan.com/support/>

CARATTERISTICHE

- **Sistema di Campionamento Diretto RF**
L'IC-7300MK2 utilizza un sistema di campionamento diretto RF. I segnali RF vengono convertiti direttamente in dati digitali ed elaborati nell'FPGA. Questo sistema rappresenta una tecnologia all'avanguardia che sta segnando un'epoca nel mondo della radio amatoriale.
- **Monitor di Spettro in Tempo Reale**
Il monitor di spettro è leader nella sua categoria per la risoluzione, la velocità di scansione e la gamma dinamica. Se si tocca lo schermo del monitor sul segnale desiderato, l'area toccata si ingrandisce. L'LCD tattile TFT a colori da 4,3 pollici consente un utilizzo intuitivo.
- **Funzione di decodifica CW**
Il DSP decodifica i caratteri CW ricevuti e trasmessi. I caratteri decodificati vengono visualizzati nella schermata di decodifica in modalità CW.
- **Funzione "IP+"**
La funzione IP Plus migliora le prestazioni del punto di intercettazione di 3° ordine (IP3). Se viene ricevuto un segnale debole in un'area adiacente a una forte interferenza, il convertitore AD viene ottimizzato per evitare la distorsione del segnale.
- **Una porta HDMI per il collegamento di uno schermo esterno**
- **Capacità di controllo remoto IP con RS-BA1 Versione 2 SOFTWARE DI TELECOMANDO OPZIONALE IP**
- **Display a colori con pannello tattile da 4,3 pollici**
- **Sintonizzatore per antenna automatico incorporato**
- **Controllo multifunzione per una facile impostazione**

ACCESSORI IN DOTAZIONE

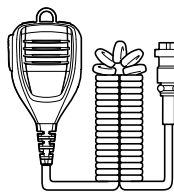

Microfono manuale
(HM-219)



Fusibile di
riserva
(58 V 5 A)

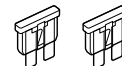

Fusibile di
riserva
(32 V 30 A)



Spina ACC
(13 poli)

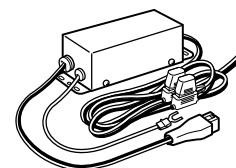

Cavo di alimentazione DC



Spina pulsante CW
(6,35 mm Stereo)





Spina altoparlante
(3,5 mm Stereo)

① Potrebbero essere inclusi o meno vari tipi di accessori, a seconda della versione del ricetrasmittitore.

Informazioni sulle linee di saldatura

Le superfici di questo prodotto potrebbero presentare strisce chiamate "linee di saldatura", che si verificano durante il processo di stampaggio e non sono incrinature o difetti.

DEFINIZIONI ESPLICITE

PAROLA	DEFINIZIONE
 PERICOLO!	Esiste la possibilità di morte, gravi lesioni personali o esplosione.
 AVVERTENZA!	Rischio di lesioni personali, incendi o scosse elettriche.
ATTENZIONE	Rischio di danni all'apparecchiatura.
NOTA	Consigliata per un utilizzo ottimale. Non vi sono rischi di lesioni personali, incendi o scosse elettriche.

Icom non è responsabile per la distruzione, il danneggiamento o le prestazioni di qualsiasi attrezzatura Icom o non Icom se il malfunzionamento è causato da:

- Forza maggiore, che include, non limitandosi a, incendi, terremoti, tempeste, inondazioni, fulmini o altri disastri naturali, perturbazioni, rivolte, guerre o contaminazione radioattiva.
- L'utilizzo del ricetrasmittitore Icom con qualsiasi apparecchiatura che non sia stata prodotta o approvata da Icom.

SMALTIMENTO



Il simbolo del cassonetto barrato riportato sul prodotto, sulle pubblicazioni o sull'imballaggio ricorda che nell'Unione Europea tutti i prodotti elettrici ed elettronici, le batterie e gli accumulatori (batterie ricaricabili) devono essere portati

in punti raccolta stabiliti alla fine della durata in servizio. Non smaltire questi prodotti come rifiuti urbani indifferenziati. Smaltirli in base alle leggi vigenti nella propria area.

INFORMAZIONI SU CE E SULLA DDC



Il fabbricante, Icom Inc., dichiara che le versioni dell'IC-7300MK2 che hanno il simbolo "CE" sul prodotto sono conformi ai

requisiti essenziali della Direttiva sulle apparecchiature radio, 2014/53/UE e alla limitazione dell'uso di determinate sostanze pericolose nella Direttiva sulle apparecchiature elettriche ed elettroniche, 2011/65/UE.

Il testo completo della Dichiarazione di conformità UE è disponibile al seguente indirizzo Internet:
<https://www.icomjapan.com/support/>

Queste versioni sono inoltre conformi ai requisiti essenziali del Regolamento sulle batterie, (UE) 2023/1542.

INFORMAZIONI SUI SEGNALE SPURI

Si potrebbero ricevere segnali spuri vicino alle seguenti frequenze. Questi segnali sono prodotti nel circuito interno e non indicano un malfunzionamento del ricetrasmittitore:

- 2,066 MHz
- 4,133 MHz
- 9,140 MHz
- 27,426 MHz

INFORMAZIONI SUL TOUCH SCREEN

◇ Funzionamento touch

Nel Manuale avanzato e nel Manuale di base, il funzionamento touch viene descritto come illustrato di seguito, con il segnale acustico attivato.



Toccare

Se il display viene toccato per breve tempo, si ode un breve segnale acustico.



Toccare per 1 secondo

Se il display viene toccato per 1 secondo, si sente un segnale acustico breve seguito da uno lungo.

◇ Precauzioni sul touch screen

- Il touch screen potrebbe non funzionare correttamente se la pellicola o il foglio di protezione dell'LCD sono applicati.
- Toccando lo schermo con le unghie, oggetti affilati, ecc. o toccandolo con forza si rischia di danneggiarlo.
- Funzioni tipiche dei tablet PC come scorrere, stringere le dita e allargare le dita non possono essere utilizzate su questo touch screen.

◇ Manutenzione del touch screen

- Se il touch screen è polveroso o sporco, pulirlo con un panno morbido e asciutto.
- Quando si pulisce il touch screen, fare attenzione a non premerlo troppo forte e a non graffiarlo con le unghie. Altrimenti si rischia di danneggiarlo.

INFORMAZIONI SUI MANUALI

È possibile utilizzare i seguenti manuali per comprendere e utilizzare questo ricetrasmittitore.

(Dati di settembre 2025)

SUGGERIMENTO: è possibile scaricare ciascun manuale e ciascuna guida dal sito web di Icom.
<https://www.icomjapan.com/support/>
Immettere "IC-7300MK2" nella casella di ricerca del sito.

- **Manuale base (il presente manuale)**
Istruzioni per le operazioni di base.
- **Manuale avanzato (tipo PDF)**
Istruzioni per le operazioni avanzate in inglese.
- **Guida di riferimento CI-V (tipo PDF)**
Descrive i comandi usati nel funzionamento con telecomando (comunicazione seriale con CI-V) in inglese.

Per riferimento

- **Termini radioamatoriali (tipo PDF)**
Un glossario di termini radioamatoriali in inglese.

MARCHI DI FABBRICA

Icom e il logo Icom sono marchi registrati di Icom Incorporated (Giappone) in Giappone, Stati Uniti, Regno Unito, Germania, Francia, Spagna, Russia, Australia, Nuova Zelanda e/o in altri Paesi.

I termini HDMI, HDMI High-Definition Multimedia Interface, HDMI Trade dress e i loghi HDMI sono marchi commerciali o marchi commerciali registrati di HDMI Licensing Administrator, Inc.

Tutti gli altri prodotti o marchi sono marchi registrati o marchi dei rispettivi titolari.



Questo prodotto include il software "RTX" RTOS e possiede la licenza valida per questo software.

Questo prodotto include il software open source "zlib" e possiede una licenza open source valida per questo software.

Questo prodotto include il software open source "libpng" e possiede una licenza open source valida per questo software.

Questo prodotto include il software open source "mbed TLS" e possiede una licenza open source valida per questo software.

Questo prodotto include il software open source "FreeType library" e possiede una licenza open source valida per questo software.

Fare riferimento alla pagina "About the Licenses" in inglese alla fine del manuale per informazioni sul software open source "RTX", "zlib", "libpng" e "mbed TLS".

INFORMAZIONI SULLE ISTRUZIONI

Nei manuali Avanzato e di Base vengono utilizzate le seguenti indicazioni.

“ ” (Virgolette):

utilizzate per indicare icone, voci di impostazione e titoli delle schermate visualizzati sullo schermo. I titoli delle schermate vengono inoltre scritti in lettere maiuscole. (Esempio: schermata FUNCTION)

[] (parentesi quadre):

utilizzate per indicare i tasti.

Percorsi per le modalità di impostazione e le schermate di impostazione

I percorsi per le modalità di impostazione, le schermate di impostazione e le voci di impostazione vengono indicati nel modo seguente.

MENU » SET > Time Set > Date/Time > Date

Esempio di istruzione:

◇ Impostazione della data

1. Aprire la schermata “Date”.

MENU » SET > Time Set > Date/Time > Date

2. Toccare [+] o [-] per impostare la data.

Istruzioni dettagliate:

1. Premere **MENU**.

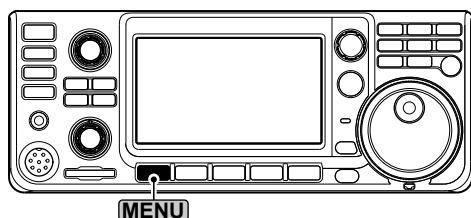

2. Toccare [SET].



3. Toccare [▲] o [▼] per scorrere tra le voci.
① È possibile inoltre ruotare **MULTI** per scorrere tra le voci.



4. Toccare “Time Set”.

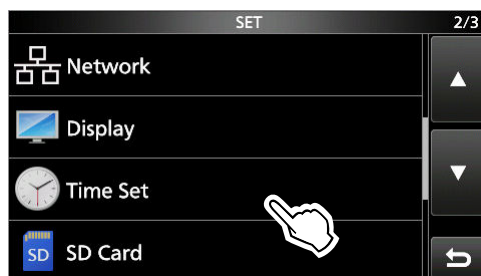

5. Toccare “Date/Time”.

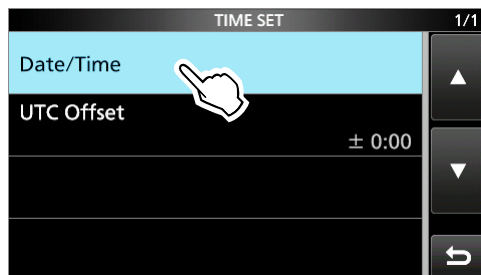

6. Toccare “Date”.

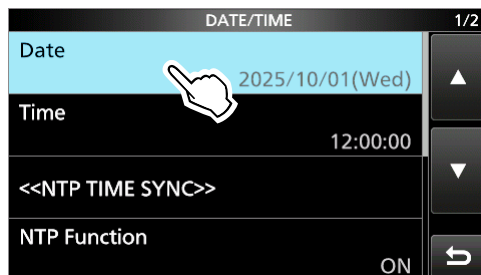

• Si apre la schermata “Date”.

INSERIMENTO E MODIFICA TRAMITE LA TASTIERA

Tipi di tastiera:

È possibile selezionare la tastiera completa o il tastierino a dieci tasti in "Keyboard Type" sulla schermata di impostazione FUNCTION.

MENU » SET > Function > **Keyboard Type**

① È anche possibile commutare temporaneamente il tipo nella schermata QUICK MENU premendo **QUICK**.

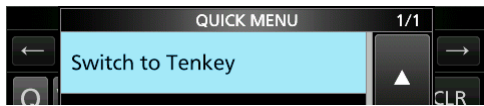
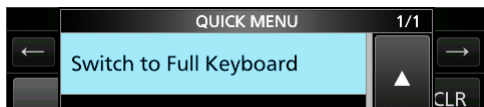

② È possibile selezionare la disposizione della tastiera completa in "Full Keyboard Layout" sulla schermata di impostazione FUNCTION.

MENU » SET > Function > **Full Keyboard Layout**

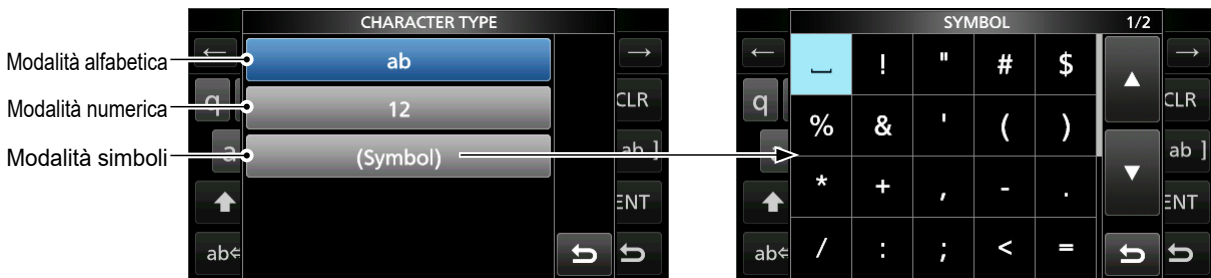

CARATTERI UTILIZZABILI

È possibile inserire e modificare le voci nella seguente tabella.

Menu	Categoria	Elemento	Caratteri selezionabili	Caratteri massimi
SET	Network	Network Name	A-Z, 0-9, - _	15
		Network User 1/2 ID	[AB] [ab] [12] [!"#]	16
		Network User 1/2 Password	Ⓢ Illegal characters: \ (Spazio)	16*
		Network Radio Name	[AB] [ab] [12] [!"#] Ⓢ Illegal character: \	16
	Display	My Call	A-Z, 0-9, / @ - . (Spazio)	10
	Time Set	NTP Server Address	A-Z, a-z, 0-9, - .	64
	SD Card	Save Setting	[AB] [ab] [12] [!"#] Ⓢ Illegal characters: / : ; * < > \	15
KEYER		KEYER MEMORY	A-Z, 0-9, / ? ^ . , @ (Spazio) Ⓢ "*" (asterisco) ha un utilizzo unico.	70
RTTY DECODE		RTTY MEMORY	A-Z, 0-9, ! \$ & ? " ' - / . , ; : () _ ` ~ Ⓢ "*" (asterisco) ha un utilizzo unico.	70
VOICE		VOICE TX RECORD	[AB] [ab] [12] [!"#]	16
MEMORY		MEMORY NAME	[AB] [ab] [12] [!"#]	16
PRESET		Preset Name	[AB] [ab] [12] [!"#]	16

* Minimo di 8 caratteri

[AB]: da A a Z, (Spazio)

[ab]: da a a z, (Spazio)

[12]: da 0 a 9, (Spazio)

[!"#]: ! " # \$ % & ' () * + , - . / : ; < = > ? @ [\] ^ _ ` { | } ~ (Spazio)

INDICE

IMPORTANTE	2	Impostazione della frequenza	24
CARATTERISTICHE	2	◇ Utilizzo della manopola principale	24
ACCESSORI IN DOTAZIONE	2	◇ Informazioni sulla funzione Passo di sintonizzazione rapida.....	24
DEFINIZIONI ESPLICITE.....	3	◇ Modifica del Passo di sintonizzazione.....	24
SMALTIMENTO	3	◇ Informazioni sulla funzione di Sintonizzazione precisa passo di 1 Hz.....	24
INFORMAZIONI SU CE E SULLA DDC	3	◇ Informazioni sulla funzione di Sintonizzazione 1/4 ..	24
INFORMAZIONI SUI SEGNALI SPURI.....	4	◇ Informazioni sulla funzione Passo di sintonizzazione automatica	24
INFORMAZIONI SUL TOUCH SCREEN.....	4	◇ Inserimento diretto di una frequenza.....	25
◇ Funzionamento touch.....	4	Guadagno RF e livello SQL.....	26
◇ Precauzioni sul touch screen	4	Funzione Blocco manopola	27
◇ Manutenzione del touch screen	4	Trasmissione di base.....	27
INFORMAZIONI SUI MANUALI	4	Regolazione del guadagno del microfono	27
MARCHI DI FABBRICA	4	Regolazione della potenza in uscita della trasmissione ..	27
INFORMAZIONI SULLE ISTRUZIONI.....	5	Display misuratore.....	28
INSERIMENTO E MODIFICA TRAMITE LA TASTIERA..	6	◇ Selezione display misuratore	28
CARATTERI UTILIZZABILI	7	◇ Misuratore multifunzione	28
PRECAUZIONI	10	Commutazione dei connettori dell'antenna di ricezione ..	28
1 DESCRIZIONE DEL PANNELLO	12	4 RICEZIONE E TRASMISSIONE	29
Pannello anteriore	12	Preamplificatori.....	29
Pannello posteriore	14	Attenuatore.....	29
Display touch screen	15	Funzione RIT.....	29
◇ Schermata MENU	17	◇ Funzione monitor RIT.....	29
◇ Schermata MENU SET	17	Controllo funzione AGC.....	30
◇ Schermata QUICK MENU.....	17	◇ Selezione del valore preimpostato costante nel tempo AGC	30
◇ Schermata FUNCTION	17	◇ Impostazione della costante di tempo AGC ...	30
◇ Menu multifunzione	18	Impostazione del Compressore vocale	31
Manopola multifunzione	18	◇ Impostazione prima di utilizzare la funzione Compressore vocale	31
2 INSTALLAZIONE E CONNESSIONI	19	◇ Utilizzo della funzione Compressore vocale... 31	
Selezione di una ubicazione.....	19	Uso di PBT doppio digitale	32
Utilizzo dei supporti da scrivania	19	Selezione del filtro IF.....	33
Dissipazione del calore	19	Selezione della forma del filtro IF	33
Messa a terra	19	Soppressore di rumore.....	34
Connessione di una fonte di alimentazione CC esterna	20	◇ Regolazione del livello e della durata NB.....	34
Collegamento del sintonizzatore per antenna	20	Riduzione del rumore	34
Connessione di un amplificatore lineare	21	◇ Regolazione del livello di riduzione del rumore..	34
◇ Collegamento di un amplificatore lineare Icom ..	21	Filtro Notch	35
◇ Collegamento di un amplificatore lineare non Icom.....	21	◇ Selezione del tipo di filtro Notch	35
3 OPERAZIONI DI BASE	22	◇ Impostazione del filtro Notch manuale	35
Quando si attiva l'alimentazione per la prima volta..	22	Impostazione della larghezza del filtro di trasmissione ..	35
Accensione e spegnimento dell'unità	22	Funzionamento a frequenza separata.....	36
Regolazione del livello del volume	22	◇ Utilizzo della funzione Separazione rapida	36
Selezione della modalità	22	◇ Utilizzo delle frequenze di ricezione e trasmissione impostate su VFO A e VFO B....	36
Utilizzo della modalità VFO	22	Funzione Blocco separato	37
◇ Selezione di VFO A o VFO B.....	22		
◇ Equalizzazione di VFO A e VFO B	22		
Selezione della banda di funzionamento.....	23		
Selezione della modalità di funzionamento	23		

Funzione IP Plus	37	9 OROLOGIO.....	56
Funzione Monitor.....	37	Impostazione di data e ora	56
Utilizzo di CW	38	◇ Impostazione della data	56
◇ Impostazione del controllo di passo CW	38	◇ Impostazione dell'ora attuale.....	56
◇ Impostazione della velocità dei tasti.....	38	◇ Impostazione dell'offset UTC	56
◇ Utilizzo della funzione Break-in	38	10 MANUTENZIONE	57
◇ Monitoraggio del tono laterale CW	39	Pulizia	57
◇ Funzione di Sintonizzazione automatica CW..	39	Sostituzione del fusibile	57
◇ Funzionamento del filtro picco audio (APF) ...	39	Ripristino	58
◇ Informazioni sulla funzione Manipolatore elettronico.....	40	◇ Ripristino parziale.....	58
5 FUNZIONAMENTO MONITOR.....	41	◇ Ripristino totale.....	58
Schermata Monitor di spettro	41	Risoluzione dei problemi	59
◇ Utilizzo del monitor di spettro	41	11 SPECIFICHE.....	62
◇ Modalità Centro	42	◇ Generali.....	62
◇ Modalità Fissa	42	◇ Trasmettitore	62
◇ Modalità Scorrimento	42	◇ Ricevitore	63
◇ Marcatore	42	◇ Sintonizzatore per antenna	63
◇ Funzionamento del touch screen	43	12 Opzioni	64
◇ Mini scope screen	43	Opzioni	64
Schermata monitor audio	43	Montaggio dell'MB-118.....	65
◇ Utilizzo del monitor audio	43	Fissaggio di MB-123.....	65
6 SCHEDE SD	44	13 INFORMAZIONI SUI CONNETTORI	66
Informazioni sulle schede SD	44	[ACC].....	66
Salvataggio dei dati	44	◇ Assegnazioni pin cavo di conversione ACC OPC-599	67
Inserimento.....	44	[MIC].....	67
Formattazione	45	◇ Tastiera esterna.....	67
Smontaggio	45	[DC 13.8 V].....	68
7 FUNZIONAMENTO DEL SINTONIZZATORE PER ANTENNA.....	46	[ANT]	68
Informazioni sul sintonizzatore interno per antenna ..	46	[RX-ANT IN]/[RX-ANT OUT].....	68
◇ Utilizzo del sintonizzatore interno per antenna ..	46	[HDMI]	68
◇ Sintonizzazione manuale	46	[LAN]	68
◇ Avvio sintonizzatore PTT.....	46	[USB].....	68
Informazioni sul sintonizzatore esterno per antenna ..	47	[KEY]	69
◇ Utilizzo di AH-730 o AH-740	47	[PHONES]	69
◇ Utilizzo di IC-PW2	47	[EXT-SP].....	69
◇ Utilizzo di un sintonizzatore esterno per antenna ..	47	[REMOTE]	69
Modalità di emergenza (sintonizzatore)	48	[TUNER].....	69
8 MODALITÀ DI IMPOSTAZIONE.....	49	[SEND]	69
Descrizione della modalità di impostazione	49	[ALC]	69
Tone Control/TBW	50	NOTE DI INSTALLAZIONE	70
CW-KEY Set.....	50		
Function.....	50		
Connectors	52		
Network	53		
Display.....	53		
Time Set	54		
SD Card.....	54		
Others.....	55		

PRECAUZIONI

⚠ **PERICOLO ALTA TENSIONE RF! MAI** toccare un'antenna, un connettore antenna o un terminale di messa a terra durante la trasmissione. Facendolo si potrebbero causare scosse elettriche o ustioni.

⚠ **PERICOLO! MAI** azionare il ricetrasmittitore vicino a detonatori elettrici non schermati o in un'atmosfera esplosiva. Facendolo si potrebbero causare esplosioni e la morte.

⚠ **AVVERTENZA ESPOSIZIONE ALLA RF!** Questo ricetrasmittitore emette energia in radiofrequenza (RF). Va prestata estrema attenzione quando si utilizza questo ricetrasmittitore. Per eventuali domande relative all'esposizione alla RF e agli standard di sicurezza, fare riferimento al rapporto del Federal Communications Commission Office of Engineering and Technology: Evaluating Compliance with FCC Guidelines for Human Radio frequency Electromagnetic Fields (Bollettino OET 65).

⚠ **AVVERTENZA! MAI** utilizzare il ricetrasmittitore con auricolari, cuffie o altri accessori audio ad alti livelli di volume. Se si percepisce un ronzio nelle orecchie, ridurre il volume o interrompere l'utilizzo.

⚠ **AVVERTENZA! MAI** applicare corrente CA alla presa [DC13.8V] situata sul pannello posteriore del ricetrasmittitore. Farlo potrebbe causare incendi o danni al ricetrasmittitore.

⚠ **AVVERTENZA! MAI** applicare più di 16 V CC alla presa [DC13.8V] situata sul pannello posteriore del ricetrasmittitore. Farlo potrebbe causare incendi o danni al ricetrasmittitore.

⚠ **AVVERTENZA! MAI** invertire la polarità del cavo di alimentazione CC. Farlo potrebbe causare incendi o danni al ricetrasmittitore.

⚠ **AVVERTENZA! MAI** rimuovere il portafusibile sul cavo di alimentazione CC. L'eccessiva corrente causata da un cortocircuito potrebbe causare incendi o danni al ricetrasmittitore.

⚠ **AVVERTENZA! MAI** permettere che parti metalliche, cavi o altri oggetti tocchino l'interno del ricetrasmittitore o entrino in contatto in modo inappropriato con i connettori. Farlo potrebbe causare scosse elettriche o danni al ricetrasmittitore.

⚠ **AVVERTENZA! MAI** usare il ricetrasmittitore né toccarlo con le mani bagnate. Farlo potrebbe causare scosse elettriche o danni al ricetrasmittitore.

⚠ **AVVERTENZA! MAI** azionare l'apparecchiatura se si nota un odore o un suono anomalo o fumo. Spegnerne immediatamente l'alimentazione e/o rimuovere il cavo di alimentazione CC. Contattare il rivenditore o il distributore Icom per un consiglio.

⚠ **AVVERTENZA! MAI** porre il ricetrasmittitore in un luogo instabile, dove potrebbe improvvisamente muoversi o cadere. Farlo potrebbe causare lesioni personali o danni al ricetrasmittitore.

⚠ **AVVERTENZA! MAI** utilizzare il ricetrasmittitore durante un temporale. Facendolo si rischierebbe di causare scosse elettriche, incendi o danni al ricetrasmittitore. Scollegare sempre i cavi alimentazione e l'antenna prima di un temporale.

ATTENZIONE: NON esporre il ricetrasmittitore a pioggia, neve o liquidi di qualsiasi genere. Questi potrebbero danneggiare il ricetrasmittitore.

ATTENZIONE: NON utilizzare il ricetrasmittitore se l'antenna e i cavi non sono fissati saldamente al ricetrasmittitore, e se l'antenna e i cavi non sono asciutti prima del collegamento. Esporre l'interno del ricetrasmittitore a polvere o acqua causerà gravi danni al ricetrasmittitore.

ATTENZIONE: NON modificare le impostazioni interne del ricetrasmittitore. Farlo potrebbe ridurre le prestazioni e/o causare danni al ricetrasmittitore. La garanzia del ricetrasmittitore non copre alcun danno provocato da modifiche interne non autorizzate.

ATTENZIONE: NON installare o porre il ricetrasmittitore in un luogo privo di adeguata ventilazione, né bloccare le bocchette di raffreddamento situate sopra, sul retro, ai lati o sotto il ricetrasmittitore o la ventola di raffreddamento. La dissipazione di calore potrebbe ridursi, e ciò potrebbe danneggiare il ricetrasmittitore.

ATTENZIONE: NON utilizzare solventi aggressivi come benzina o alcol per la pulizia. Questo potrebbe danneggiare le superfici dell'apparecchiatura. Se la superficie polverosa o sporca, pulirla con un panno morbido e asciutto.

ATTENZIONE: NON lasciare il ricetrasmittitore in aree con temperature inferiori a -10°C o superiori a $+60^{\circ}\text{C}$.

ATTENZIONE: NON mettere il ricetrasmittitore in ambienti eccessivamente polverosi. Ciò potrebbe danneggiare il ricetrasmittitore.

ATTENZIONE: NON impostare la potenza in uscita RF del ricetrasmittitore su un valore superiore al livello d'ingresso massimo di un amplificatore lineare collegato. In caso contrario, l'amplificatore lineare sarà danneggiato.

ATTENZIONE: NON usare microfoni non Icom. Gli altri microfoni hanno una diversa assegnazione dei pin e potrebbero causare danni al ricetrasmittitore.

ATTENZIONE: NON utilizzare il ricetrasmittitore se si surriscalda dopo una trasmissione continua per lunghi periodi di tempo. Ciò potrebbe danneggiare il ricetrasmittitore.

NON premere PTT se non si intende effettivamente trasmettere.

MAI posizionare il ricetrasmittitore in un luogo non sicuro per evitare l'utilizzo involontario da parte di persone non autorizzate.

Disattivare l'alimentazione del ricetrasmittitore e scollegare il cavo di alimentazione CC quando si prevede di non utilizzare il ricetrasmittitore per un lungo periodo di tempo.

Il display LCD potrebbe avere delle imperfezioni cosmetiche che appaiono come piccoli punti scuri o luminosi. Non si tratta di un malfunzionamento o di un difetto, ma è una normale caratteristica dei display LCD.

Utilizzare il ricetrasmittitore in conformità alle leggi e ai regolamenti locali.

A seconda dei paesi e/o delle regioni, la potenza in uscita del ricetrasmittitore e/o il funzionamento su frequenze specifiche potrebbero essere limitati per evitare interferenze con stazioni o servizi radio esistenti.

Si fa presente che l'utilizzo dell'apparato in questione è soggetto al regime d'uso di "Autorizzazione generale", ai sensi degli art. 104 comma 1 e art.135 comma 1, 2 e 3 del Codice delle Comunicazioni Elettroniche emanato con Decreto Legislativo del 28 maggio 2012 n°70.

Inoltre, l'apparato può essere utilizzato sul territorio nazionale limitatamente nelle bande di frequenze attribuite al servizio di radioamatore dal vigente Piano Nazionale Ripartizione Frequenze, emanato con decreto 27 maggio 2015.

Pannello anteriore

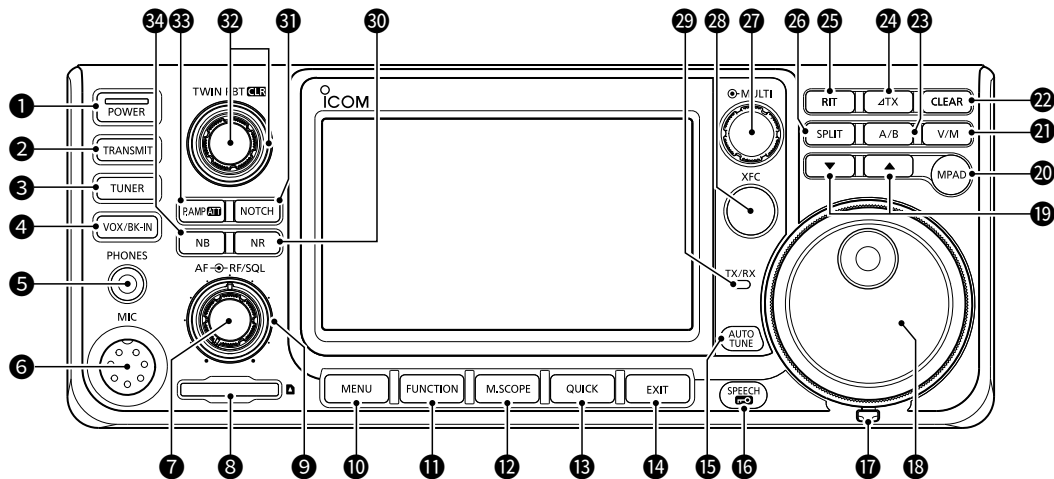
**1 TASTO ACCENSIONE** **POWER**

- Premere per accendere il ricetrasmittitore.
- Tenere premuto per 1 secondo per spegnere il ricetrasmittitore.

2 TASTO TRASMISSIONE **TRANSMIT**

Premere per attivare o disattivare la funzione di trasmissione.

3 TASTO SINTONIZZATORE PER ANTENNA
TUNER

Premere per attivare o disattivare il sintonizzatore per antenna o attivare il sintonizzatore.

4 TASTO VOX/BREAK-IN **VOX/BK-IN**

Premere per attivare e disattivare la funzione VOX e la funzione Break-in in modalità CW.

5 JACK AURICOLARI **[PHONES]**
Collegare auricolari stereo standard.**6 CONNETTORE MICROFONO** **[MIC]**

Si connette al microfono in dotazione od opzionale.

7 CONTROLLO VOLUME **AF-RF/SQL**
Regola il livello di uscita audio.**8 SLOT SCHEDA SD** **[SD CARD]**
Inserire una scheda SD (fornita dall'utente).**9 CONTROLLO GUADAGNO RF/SQUELCH**
AF-RF/SQL
Ruotare per regolare il guadagno RF e i livelli di soglia dello squelch.**10 TASTO MENU** **MENU**

Premere per aprire la schermata MENU.

11 TASTO FUNZIONE **FUNCTION**

Premere per aprire la schermata FUNCTION.

12 TASTO MINI MONITOR **M.SCOPE**

- Premere per visualizzare la schermata Mini monitor.
- Tenere premuto per 1 secondo per visualizzare la schermata Monitor di spettro.

13 TASTO RAPIDO **QUICK**

Premere per aprire la schermata QUICK MENU.

14 TASTO ESCI **EXIT**

Premere per uscire da una schermata di impostazione o per tornare alla schermata precedente.

15 TASTO SINTONIZZAZIONE AUTOMATICA **AUTO TUNE**

In modalità CW, premere per sintonizzare automaticamente la frequenza di funzionamento su un segnale vicino.

16 TASTO PARLATO/BLOCCO **SPEECH**

- Premere per annunciare il livello del segnale di ricezione, la frequenza operativa e la modalità, a seconda delle impostazioni.
- Tenere premuto per 1 secondo per bloccare elettronicamente **(MAIN DIAL)**.

17 REGOLATORE DI ATTRITO

Far scorrere per regolare l'attrito di **(MAIN DIAL)**.

18 MANOPOLA PRINCIPALE **(MAIN DIAL)**

Ruotare per cambiare la frequenza di funzionamento.

Pannello anteriore

19 PULSANTE SU/GIÙ CANALE MEMORIA ▲/▼

Premere per cambiare il canale di memoria.

20 TASTO SCHEDA MEMO MPAD

- Premere per richiamare in sequenza i contenuti delle Schede memo.
- Tenere premuto per 1 secondo per salvare i contenuti visualizzati nella scheda Memo.

21 PULSANTE VFO/MEMORIA V/M

- Premere per commutare tra VFO e la modalità Memoria.
- Tenere premuto per 1 secondo per copiare i contenuti del canale di memoria nel VFO.

22 TASTO CANCELLA CLEAR

Premere per cancellare la frequenza di deviazione RIT o ΔTX.

23 TASTO A/B A/B

- Premere per commutare tra VFO A e VFO B.
- Tenere premuto per 1 secondo per copiare la frequenza, la modalità e le impostazioni del filtro del VFO selezionato nell'altro VFO.

24 TASTO ΔTX ΔTX

Premere per attivare o disattivare la funzione ΔTX.

25 TASTO RIT RIT

Premere per attivare o disattivare la funzione di Sintonizzazione incrementale del ricevitore (RIT).

26 TASTO SEPARA SPLIT

Premere per attivare o disattivare la funzione Separa.

27 CONTROLLO MULTIFUNZIONE MULTI

- Premere per aprire il menu Multifunzione per varie regolazioni.
- Ruotare per regolare il valore assegnato a MULTI.

28 TASTO CONTROLLO FREQUENZA TRASMISSIONE XFC

- Tenere premuto per aprire temporaneamente lo squelch e annullare la riduzione del rumore e la funzione RIT.
- Mentre la funzione Separa o ΔTX è attivata, o mentre si utilizza un ripetitore, tenere premuto per monitorare la frequenza di trasmissione.

29 INDICATORE TX/RX

- Si illumina in rosso durante la trasmissione.
- Si illumina in verde durante la ricezione.

30 TASTO RIDUZIONE RUMORE NR

Premere per attivare o disattivare la funzione riduzione rumore.

31 TASTO NOTCH NOTCH

Premere per selezionare il tipo di funzione Notch.

32 CONTROLLO SINTONIZZAZIONE BANDA PASSANTE DOPPIA TWIN PBT CLR

- Ruotare per regolare la larghezza della banda passante del filtro IF.
- Tenere premuto per 1 secondo per cancellare le impostazioni PBT.

33 PULSANTE PREAMP/ATTENUATORE P.AMP/ATTI

- Premere per selezionare (e attivare) uno dei due preamplificatori RF di ricezione.
- Tenere premuto per 1 secondo per attivare o disattivare l'attenuatore.

34 TASTO SOPPRESSORE DI RUMORE NB

Premere per attivare o disattivare la funzione soppressore di rumore.

Pannello posteriore

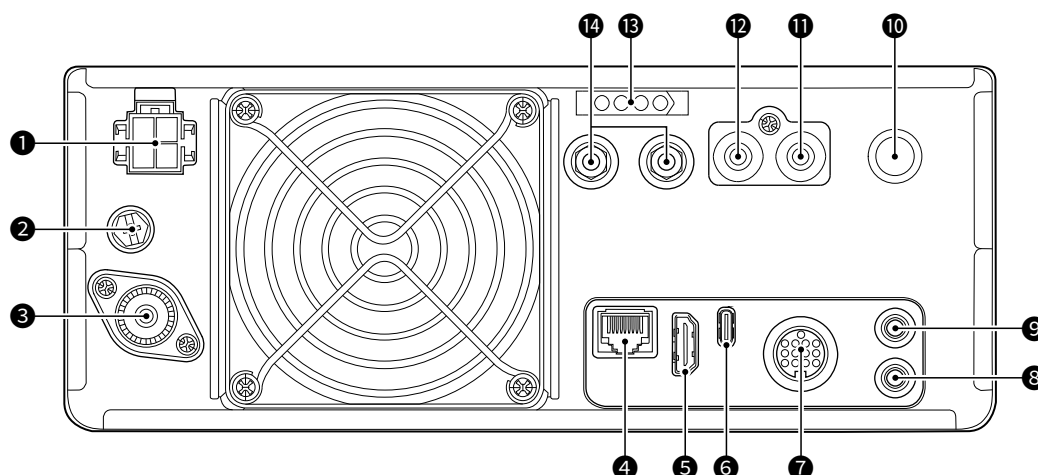

1 PRESA ALIMENTAZIONE CC [DC 13.8 V]

Collegare a una fonte 13,8 V CC attraverso il cavo di alimentazione CC in dotazione.

2 TERMINALE TERRA [GND]

Collegare a terra per prevenire scosse elettriche, TVI, BCI e altri problemi.

3 CONNETTORE ANTENNA [ANT]

Si connette a un connettore coassiale 50 Ω PL-259.

4 CONNETTORE ETHERNET [LAN]

Collegare a una rete di PC attraverso una LAN.

① Confermare le impostazioni di rete prima di connettersi a una rete.

5 PORTA HDMI [HDMI]

Collegare un monitor schermo o un altoparlante esterni.

① Per riprodurre l'audio dallo schermo o dall'altoparlante esterni, impostare "Audio Output" su "ON".
Quando la voce è impostato su "ON" e un monitor schermo o un altoparlante esterni è collegato, l'altoparlante interno viene disattivato automaticamente.

6 PORTA USB (Type-C) [USB]

Collegare a un PC.

7 PRESA ACC [ACC]

Collegare a dispositivi per controllare un'unità esterna o per controllare il ricetrasmittitore.

8 JACK TELECOMANDO CI-V [REMOTE]

Si connette a un PC, amplificatore lineare o a un altro ricetrasmittitore per il controllo esterno.

9 JACK ALTOPARLANTE ESTERNO [EXT-SP]

Collegare un altoparlante esterno da 4 ~ 8 Ω con una spina stereo da 3,5 mm

10 JACK TASTO [KEY]

Collegare a un tasto verticale, a un paddle o a un manipolatore elettronico esterno con una spina stereo da 6,35 mm.

11 JACK DI TRASMISSIONE [SEND]

Connettere per controllare la trasmissione con unità esterne non-Icom.

12 JACK ALC [ALC]

Collegare al jack di uscita ALC di un amplificatore lineare non-Icom.

13 PRESA CONTROLLO SINTONIZZATORE [TUNER]

Collegare il cavo di controllo da un SINTONIZZATORE PER ANTENNA AUTOMATICO AH-730 opzionale o UN'ANTENNA DI SINTONIZZAZIONE AUTOMATICA AH-740.

14 ANTENNA DI RICEZIONE [RX-ANT IN]/[RX-ANT OUT]

Collegare a un'unità esterna, come un preamplificatore o un filtro RF, utilizzando connettori SMA.

① Questa è posizionata tra il circuito di commutazione trasmissione/ricezione e la fase RF del ricevitore.

Display touch screen

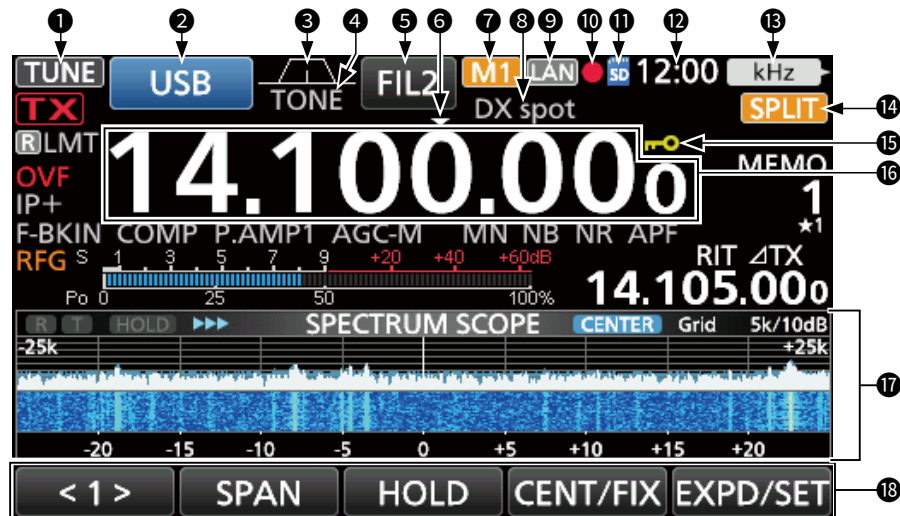

1 ICONA SINTONIZZA **TUNE**

Appare durante la sintonizzazione dell'antenna.

2 INDICATORE MODALITÀ **USB**

Visualizza la modalità di funzionamento selezionata.

3 INDICATORE LARGHEZZA BANDA PASSANTE



Visualizza graficamente la larghezza della banda passante per l'operazione Twin-PBT e la frequenza centrale per l'operazione di deviazione IF.

① Un punto “.” viene visualizzato sull'indicatore quando si modifica la larghezza della banda passante IF.

4 INDICATORE TONO **TONE**

Visualizza il tipo di tono selezionato nella modalità di funzionamento tono.

5 INDICATORE FILTRO IF **FIL2**

Visualizza il numero del filtro IF selezionato.

6 ICONA SINTONIZZAZIONE VELOCE

Appare quando la funzione Passo di Sintonizzazione Veloce è su ON.

7 ICONA M1~M8/T1~T8 **M1** / **T1**

- “M1” ~ “M8” viene visualizzato quando “External Keypad” sulla schermata CONNECTORS è impostato su “ON” e si sta utilizzando la funzione Manipolatore memoria.
- “T1” ~ “T8” viene visualizzato quando si utilizza la Memoria TX voce.

8 LETTURA NOME MEMORIA/

ICONA SINTONIZZAZIONE AUTOMATICA

- Visualizza il nome della memoria, se inserito.
- Visualizzata **AUTOTUNE** quando la funzione Sintonizzazione automatica è attivata.

9 ICONA DI CONTROLLO RETE **LAN**

Visualizzata mentre il ricetrasmittitore e RS-BA1 opzionale sono collegati tramite un cavo LAN per il funzionamento con telecomando.

10 ICONE REGISTRATORE VOCE ●/||

Visualizzato durante la registrazione o la messa in pausa utilizzando il Registratore vocale.

11 ICONA SCHEDA SD **SD**

Visualizzata quando è inserita una scheda SD, e lampeggia durante l'accesso alla scheda SD.

12 LETTURA OROLOGIO **12:00**

Visualizza l'attuale ora locale.

Toccare la lettura per visualizzare sia l'attuale ora locale sia l'ora UTC.

13 INDICATORE FUNZIONE PER CONTROLLO MULTIFUNZIONE **kHz**

Visualizza la funzione assegnata a **MULTI**.

14 ICONA SEPARA **SPLIT**

Visualizzata quando la funzione Separa è attivata.

15 INDICATORE BLOCCO MANOPOLA **1/4**

ICONA **1/4**

- Visualizzato **1/4** quando la funzione Blocco è attivata.
- Visualizzata **1/4** mentre la funzione di Sintonizzazione 1/4 è attivata.

16 LETTURA FREQUENZA

Visualizza la frequenza di funzionamento.

17 DISPLAY FUNZIONI

Visualizzato quando è selezionata una voce che ha un display funzioni. (Esempio: Monitor di spettro)

18 TASTI FUNZIONE

Visualizza i tasti funzione.

① Toccare per azionare il display delle funzioni (17).

1 DESCRIZIONE DEL PANNELLO

Display touch screen

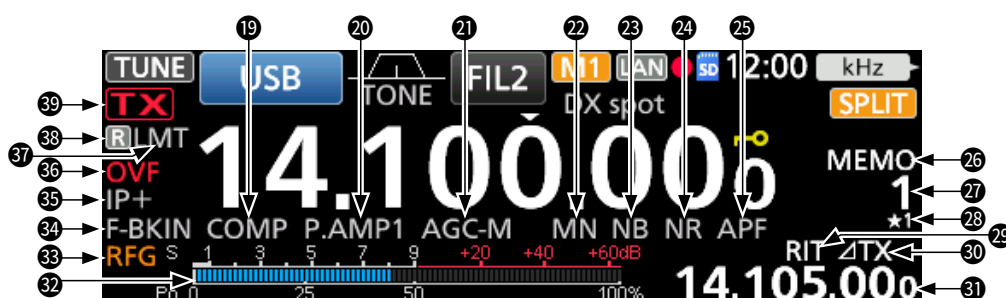

19 ICONA COMPRESSORE VOCALE

Visualizzata quando la funzione Compressore vocale è attivata.

20 ICONE PREAMPLIFICATORE/ATTENUATORE

Visualizzate quando uno dei preamplificatori (P.AMP) o l'attenuatore (ATT) è attivato.

21 ICONA AGC

Visualizzata quando il controllo automatico del guadagno (AGC) è attivato.

22 INDICATORE NOTCH

Visualizza "AN" quando la funzione Notch automatico è attivata, e "MN" viene visualizzato quando la funzione Notch manuale è attivata.

23 INDICATORI SOPPRESSORE DI RUMORE

Visualizza quando la funzione soppressore di rumore è attivata.

24 INDICATORI RIDUZIONE RUMORE

Visualizza "NR" quando la funzione Riduzione rumore è attivata.

25 INDICATORI FILTRO PICCO AUDIO

Visualizzati quando il filtro picco audio (APF) sono attivati.

26 ICONE VFO/MEMORIA

- "VFO A" o "VFO B" viene visualizzato quando viene selezionata la modalità VFO.
- Quando è selezionata la modalità Memoria, viene visualizzato "MEMO".

27 LETTURA CANALE MEMORIA

Visualizza il numero del canale di memoria selezionato.

28 ICONA SELEZIONE CANALE MEMORIA

Indica che il canale di memoria visualizzato è stato assegnato come canale di selezione memoria (★1~★3).

29 ICONA RIT

Visualizzata quando la funzione RIT è attivata.

30 ICONA ΔTX

Visualizzata quando la funzione ΔTX è attivata.

31 LETTURA FREQUENZA DEVIAZIONE

Visualizza la frequenza di deviazione delle funzioni RIT o ΔTX, mentre le funzioni sono su ON.

32 MISURATORE MULTIFUNZIONE

Visualizza varie forze e livelli, a seconda della funzione che si seleziona.

33 ICONA GUADAGNO RF

Visualizzata quando (AF◊RF/SQL) (esterno) è impostato su antiorario rispetto alla posizione delle ore 11. L'icona indica che il guadagno RF è ridotto.

34 INDICATORE BK-IN/F-BKIN/VOX

Appare quando le funzioni Semi Breaki-in (BKIN), Break-in Completo (F-BKIN), o VOX sono su ON.

35 ICONA IP PLUS

Appare quando la funzione IP Plus è su ON.

36 ICONA OVF

Visualizzata quando viene ricevuto un segnale troppo forte.

37 ICONA LMT/INH

- **LMT** appare se la temperatura dell'amplificatore di potenza diventa estremamente alta e la funzione di Protezione viene attivata dopo aver trasmesso in continuazione per lunghi periodi di tempo.
- **INH** appare quando la funzione di blocco del trasmettitore è attivata.

38 INDICATORE RX-ANT

Visualizzato quando [RX-ANT] è attivato.

39 INDICATORE DI STATO TX

Visualizza lo stato di trasmissione.

- **TX** viene visualizzato sulla banda utilizzata per la trasmissione.
- **TX** viene visualizzato durante la trasmissione.
- **TX** (con una linea tratteggiata) viene visualizzato quando la frequenza selezionata è al di fuori dell'intervallo di frequenza limite della banda.
- **TX** (In grigio) viene visualizzato mentre la trasmissione è inibita.

Display touch screen

◇ Schermata MENU

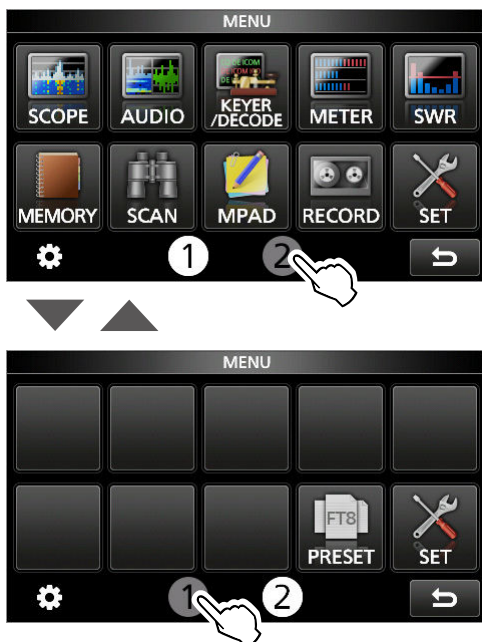

- Premere **MENU** per aprire la schermata MENU nella modalità selezionata.
 - ① Per chiudere la schermata MENU, premere **EXIT**.
 - ① Toccare [①] o [②] nella parte inferiore della schermata per selezionare la schermata MENU 1 o 2.

◇ Schermata MENU SET

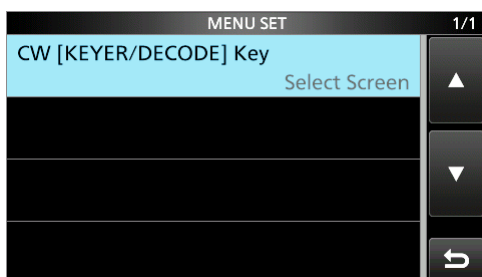

- Nella schermata MENU, toccare per aprire la schermata MENU SET.

◇ Schermata QUICK MENU

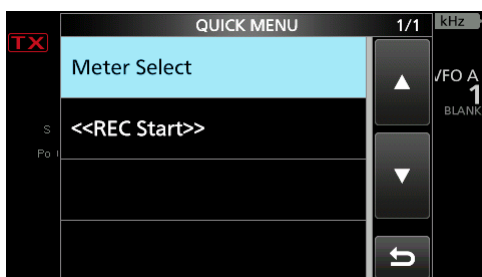

- Premere **QUICK** per aprire la schermata QUICK MENU.

◇ Schermata FUNCTION

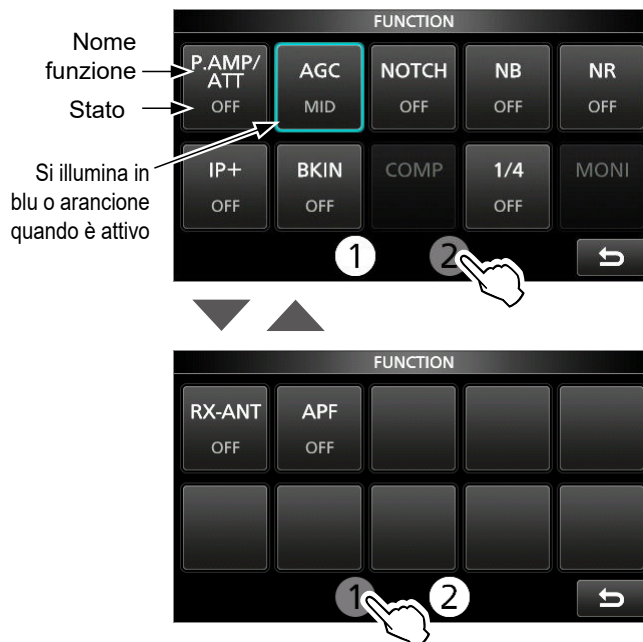

- Premere **FUNCTION** per aprire la schermata FUNCTION nella modalità selezionata.
 - ① Per chiudere la schermata FUNCTION, premere **EXIT**.
 - ① Toccare [①] o [②] nella parte inferiore della schermata per selezionare la schermata FUNCTION 1 o 2.

Voci schermata FUNCTION

*1 Toccare per 1 secondo per selezionare la funzione.

*2 Toccare per 1 secondo per aprire il suo menu funzione.

P.AMP/ATT	AGC^{*2}	NOTCH^{*2}	NB^{*2}
OFF	FAST	OFF	OFF
P.AMP1	MID	AN	ON
P.AMP2	SLOW	MN	
ATT ^{*1}			
NR^{*2}	IP+	VOX^{*2}	BKIN^{*2}
OFF	OFF	OFF	OFF
ON	ON	ON	BKIN
			F-BKIN
COMP^{*2}	TONE^{*2}	TBW	1/4
OFF	OFF	WIDE	OFF
ON	TONE	MID	ON
	TSQL	NAR	
MONI^{*2}	RX-ANT	APF^{*2}	
OFF	OFF	OFF	
ON	ON	ON	

1 DESCRIZIONE DEL PANNELLO

Display touch screen

◇ Menu multifunzione



- Aprire il menu Multifunzione premendo **[MULTI]** (controllo multifunzione).
 - ① È possibile aprire altri menu tenendo premuto **[NB]**, **[NR]**, **[NOTCH]**, o **[VOX/BK-IN]** per 1 secondo, oppure toccando il tasto sulla schermata FUNCTION.
- Quando il menu multifunzione è aperto, toccare l'elemento selezionato e ruotare **[MULTI]** per impostare il valore desiderato.

Elementi menu multifunzione

- *1 Toccare la voce per 1 secondo per regolare ruotando **[MULTI]**, anche quando il menu multifunzione è chiuso.
- *2 Toccare il bordo per attivare o disattivare la funzione, o per regolare la voce selezionata.

SSB	SSB-D	CW	RTTY
RF POWER* ¹	RF POWER* ¹	RF POWER* ¹	RF POWER* ¹
MIC GAIN* ¹	MIC GAIN* ¹	KEY SPEED* ¹	TPF* ²
COMP* ^{1,2}		CW PITCH* ¹	
MONITOR* ^{1,2}	MONITOR* ^{1,2}		MONITOR* ^{1,2}
AM/AM-D	FM/FM-D	NB	NR
RF POWER* ¹	RF POWER* ¹	LEVEL* ¹	LEVEL* ¹
MIC GAIN* ¹	MIC GAIN* ¹	DEPTH* ¹	
		WIDTH* ¹	
MONITOR* ^{1,2}	MONITOR* ^{1,2}		
NOTCH	APF	VOX	BK-IN
POSITION* ¹	POSITION* ¹	GAIN* ¹	DELAY* ¹
WIDTH* ²	WIDTH* ²	ANTI VOX* ¹	
	TYPE* ²	DELAY* ¹	
	AF LEVEL* ¹	VOICE DELAY* ²	

Manopola multifunzione

Quando il menu Multifunzione è chiuso, il controllo **[MULTI]** può essere abilitato per regolare le funzioni premendo **[RIT]** o **[ΔTX]**, o toccando la voce per 1 secondo sui menu Multifunzione. La funzione viene visualizzata nell'angolo in alto a destra dello schermo.

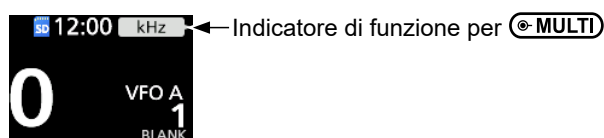

Funzioni dei tasti assegnabili

- *1 Toccare l'indicatore di funzione o tenere premuto **[MULTI]** per 1 secondo per assegnare la funzione al controllo **[MULTI]**, quando la funzione RIT o ΔTX è disattivata.
- *2 Sul menu multifunzione, toccare la voce per 1 secondo per assegnare la funzione al controllo **[MULTI]**.

Indicator	Action	
RIT	Ruotare	Regola la frequenza RIT.
	Tenere premuto	Cancella la frequenza RIT.
ΔTX	Ruotare	Regola la frequenza ΔTX.
	Tenere premuto	Cancella la frequenza ΔTX.
RIT ΔTX	Ruotare	Regola la frequenza RIT ΔTX.
	Tenere premuto	Cancella la frequenza RIT ΔTX.
kHz* ¹	Cambia la frequenza di funzionamento in passi di kHz. (solo modalità VFO) La rotazione rapida di [MULTI] aumenta automaticamente la velocità di sintonizzazione.	
M-CH* ¹	Nella modalità Memoria, seleziona i canali di memoria.	
RF PWR* ²	Regola la potenza di uscita della trasmissione.	
MIC G* ²	Regola il guadagno del microfono.	
COMP* ²	Regola il livello del compressore vocale.	
MONI* ²	Regola il livello audio per la funzione Monitor.	
SPEED* ²	Regola la velocità di digitazione.	
PITCH* ²	Regola il passo CW.	
NB LEV* ²	Regola il livello del Soppressore di rumore.	
NB DEP* ²	Regola DEPTH (livello di attenuazione del rumore).	
NB WID* ²	Regola WIDTH (durata della soppressione).	
NR LEV* ²	Regola il livello di Riduzione del rumore.	
NOTCH* ²	Regola la frequenza del filtro Notch.	
APF* ²	Regola la frequenza di picco dell'APF.	
APF LV* ²	Regola il livello audio dell'APF.	
VOX G* ²	Regola il guadagno VOX.	
A-VOX* ²	Regola il livello ANTI VOX.	
VOX D* ²	Regola il tempo di ritardo del VOX.	
BKIN D* ²	Regola il tempo di ritardo Break-in.	

Selezione di una ubicazione

Selezionare una posizione per il ricetrasmittitore che garantisca un'adeguata circolazione dell'aria e non sia soggetta a calore estremo, freddo o vibrazioni e ad altre sorgenti elettromagnetiche.

Non collocare mai il ricetrasmittitore in aree quali quelle:

- Con temperature inferiori a $-10\text{ }^{\circ}\text{C}$ o superiori a $+60\text{ }^{\circ}\text{C}$.
- In una posizione poco stabile in pendenza o che vibra.
- Alla luce diretta del sole.
- Ambienti con alta temperatura e umidità.
- Ambienti polverosi.
- Ambienti rumorosi.

Utilizzo dei supporti da scrivania

Il ricetrasmittitore dispone di un supporto per l'utilizzo su scrivania.

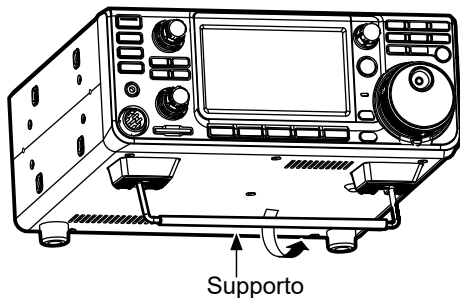

NOTA: **NON** tenere il supporto, le manopole e i comandi quando si trasporta il ricetrasmittitore. Ciò potrebbe danneggiare questi elementi.

Dissipazione del calore

- **MAI** installare il ricetrasmittitore in un luogo privo di adeguata ventilazione. La dissipazione del calore potrebbe ridursi, e il ricetrasmittitore potrebbe subire dei danni.
- **NON** posizionare il ricetrasmittitore contro pareti, né appoggiare oggetti sopra di esso. Farlo potrebbe bloccare il flusso dell'aria e surriscaldare il ricetrasmittitore.
- **NON** toccare il ricetrasmittitore dopo aver trasmesso continuamente per lunghi periodi di tempo. Il ricetrasmittitore potrebbe diventare molto caldo.

Messa a terra

Per prevenire scosse elettriche, interferenze televisive (TVI), interferenze radio (BCI) e altri problemi, collegare a terra il ricetrasmittitore utilizzando il terminale di messa a terra [GND] sul pannello posteriore.

Per i migliori risultati, connettere un cavo o una piattina a sezione spessa a una barra di terra lunga. Rendere la distanza tra il terminale [GND] e la terra la più corta possibile.

AVVERTENZA! **MAI** connettere il terminale [GND] a un tubo del gas o elettrico, poiché la connessione potrebbe causare un'esplosione o una scossa elettrica.

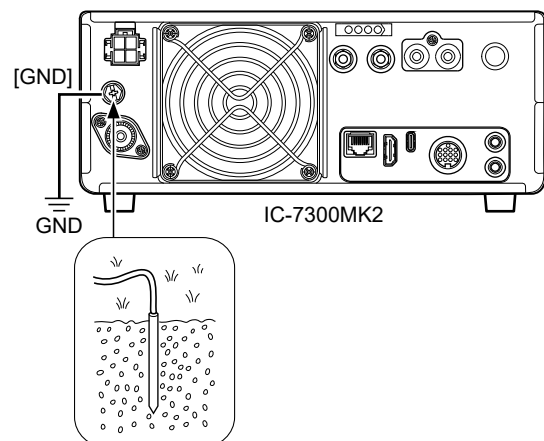

Connessione di una fonte di alimentazione CC esterna

Confermare che il ricetrasmittitore sia spento prima di connettere il cavo di alimentazione CC.

① Quando si connette un cavo di alimentazione CC non-

Icom, il ricetrasmittitore ha bisogno di:

- 13,8 V CC (Capacità: almeno 21 Ampere)
- Un'alimentazione con una linea protetta da sovracorrente e una bassa fluttuazione o ondulazione di tensione.

ATTENZIONE: NON toccare la ventola di raffreddamento o il pannello posteriore del ricetrasmittitore dopo aver trasmesso continuamente per lunghi periodi di tempo. Il ricetrasmittitore potrebbe diventare caldo.

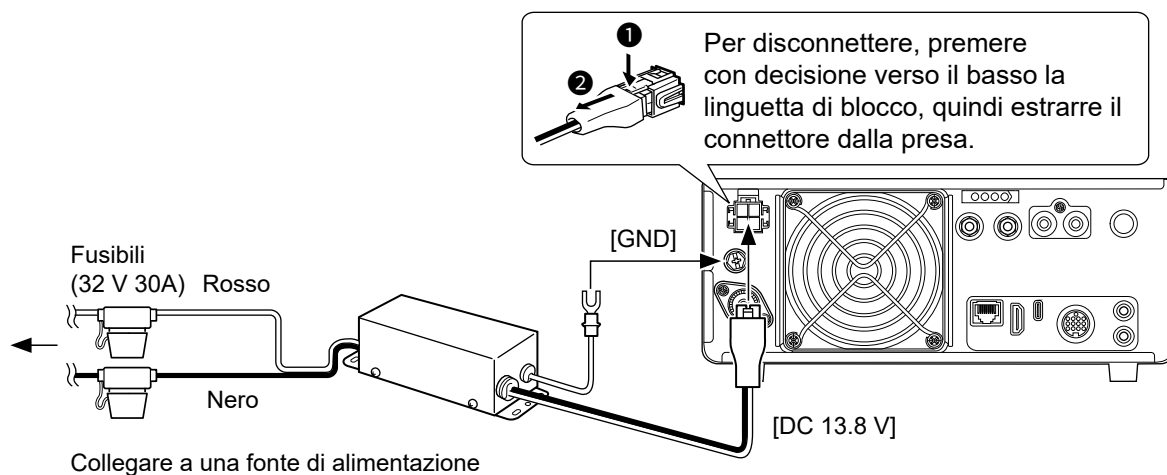

Collegamento del sintonizzatore per antenna

Il SINTONIZZATORE PER ANTENNA AH-730 fornisce una corrispondenza affidabile da 1,8 a 54 MHz quando si utilizza un'antenna da almeno 7 m.

NOTA: Prima di connettere, assicurarsi di spegnere il ricetrasmittitore.

- ① Consultare il manuale di istruzioni dell'AH-730 per i dettagli sull'installazione e la connessione.
- ① Mentre AH-730 è collegato, il sintonizzatore per antenna interno viene disattivato.
- ① Consultare il Manuale avanzato per la connessione dell'ANTENNA DI SINTONIZZAZIONE AUTOMATICA AH-740 opzionali.

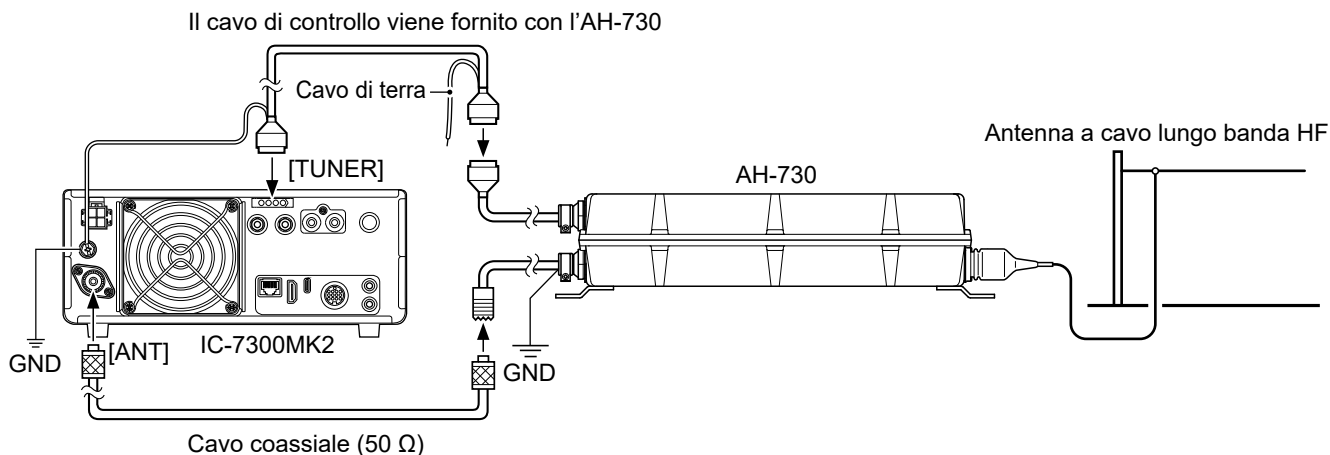

Connessione di un amplificatore lineare

◆ Collegamento di un amplificatore lineare Icom

Vedere la figura sotto per collegare l'IC-PW2 opzionale.

Fare riferimento al manuale di istruzioni dell'amplificatore per il funzionamento.

Esempio: Connessione di IC-PW2 opzionale

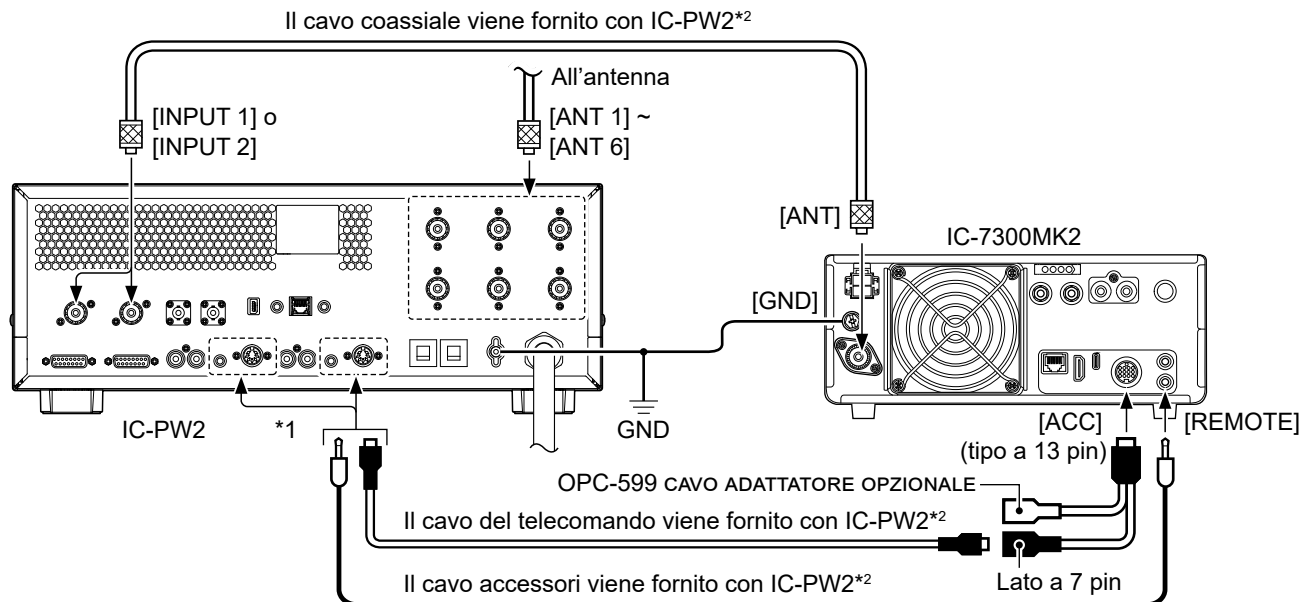

*1 Quando si collega un cavo coassiale a [INPUT 1], collegare a [REMOTE 1] e [ACC 1].

Quando si collega un cavo coassiale a [INPUT 2], collegare a [REMOTE 2] e [ACC 2].

*2 Per collegare un secondo eccitatore Icom, utilizzare il KIT CAVO OPK-5 opzionale.

◆ Collegamento di un amplificatore lineare non Icom

Vedere la figura sotto per collegare un amplificatore lineare non Icom.

ⓘ Si consiglia di utilizzare un amplificatore lineare con una potenza in ingresso specificata di 100 watt o superiore. Se si utilizza un amplificatore con un livello di pilotaggio specificato inferiore a 100 watt, regolare la potenza in uscita dell'IC-7300MK2 al livello specificato prima di effettuare la trasmissione. In caso contrario, l'amplificatore lineare può subire danni.

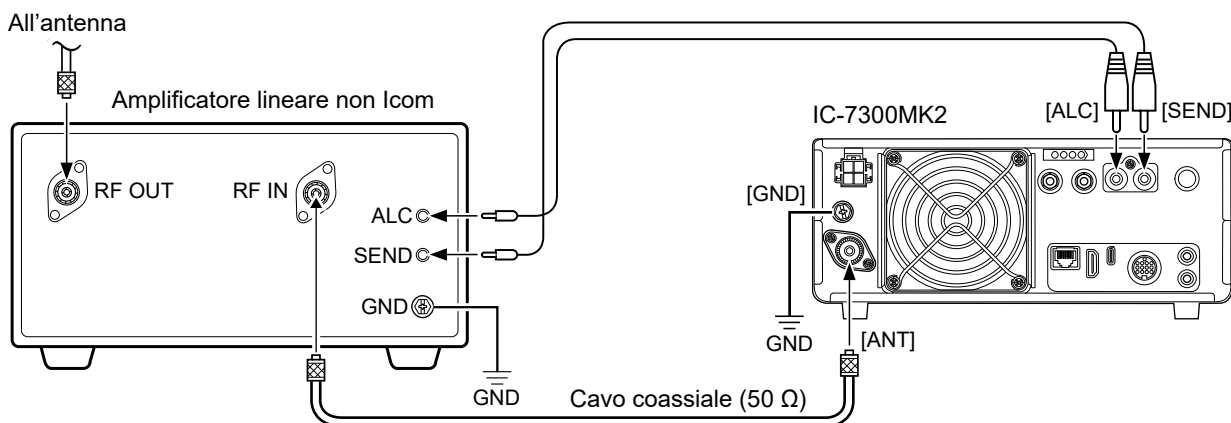

⚠ AVVERTENZA!

- Il livello massimo del segnale del jack [SEND] è 16 V/0,5 A CC. Utilizzare un'unità esterna se l'amplificatore lineare non Icom richiede una tensione e/o una corrente di comando maggiore di quella specificata.
- Il livello di ingresso ALC deve trovarsi all'interno della gamma da 0 a -6 V. Il ricetrasmittente non accetta una tensione positiva. Impostazioni di potenza ALC e RF non abbinate possono surriscaldare oppure danneggiare l'amplificatore lineare.
- Quando si utilizza un amplificatore lineare come IC-PW2, impostare RF POWER nel menu multifunzione per mantenere il misuratore ALC nella zona rossa.

Quando si attiva l'alimentazione per la prima volta

Prima di accendere il ricetrasmittitore per la prima volta, assicurarsi che tutte le connessioni siano state effettuate correttamente.

Dopo che sono state effettuate tutte le connessioni, impostare la manopola nelle posizioni descritte di seguito.

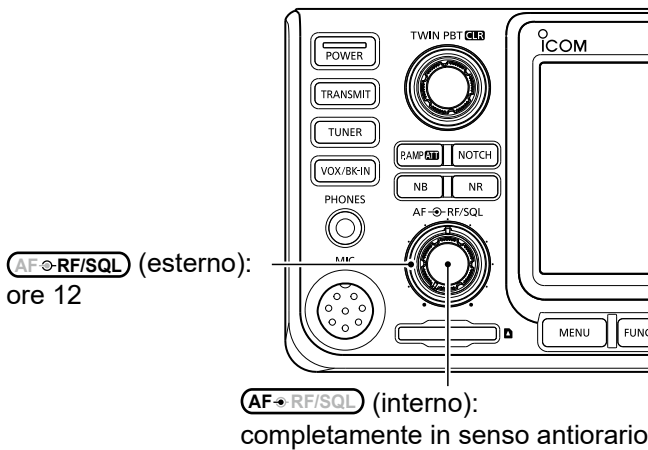

SUGGERIMENTO: quando si spegne il ricetrasmittitore, le attuali impostazioni vengono memorizzate. Perciò, quando si accende nuovamente il ricetrasmittitore, questo si riavvia con le stesse impostazioni.

Accensione e spegnimento dell'unità

- Per accendere il ricetrasmittitore, premere **POWER**.
- Per spegnere il ricetrasmittitore, tenere premuto **POWER** per 1 secondo, finché non viene visualizzato "POWER OFF..."

Regolazione del livello del volume

Ruotare **AF-RF/SQL** (interno) per regolare il livello del volume.

Selezione della modalità

Modalità VFO

Impostare la frequenza desiderata ruotando **MAIN DIAL**.

Modalità Memoria

Inserire i contenuti nel canale desiderato nell'elenco MEMORY.

Selezione della modalità VFO o Memoria

- Premere **V/M** per selezionare la modalità VFO o la modalità Memoria.

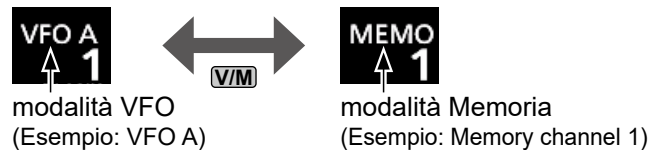

Utilizzo della modalità VFO

L'IC-7300MK2 ha 2 oscillatori di frequenza variabile (VFO), "A" e "B". Avendo 2 VFO, è possibile selezionare rapidamente 2 frequenze o suddividere il funzionamento della frequenza. È possibile utilizzare uno qualsiasi dei due VFO per operare su una frequenza e una modalità.

Selezione di VFO A o VFO B

Premere **A/B** per selezionare VFO A o VFO B.

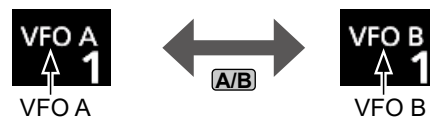

Equalizzazione di VFO A e VFO B

È possibile impostare la frequenza del VFO visualizzato sul VFO che non è visualizzato. Tenere premuto **A/B** finché non suonano 2 brevi beep.

Selezione della banda di funzionamento

Eseguire i seguenti passaggi per modificare la banda di funzionamento.

1. Toccare le cifre dei MHz. (Esempio: 14)

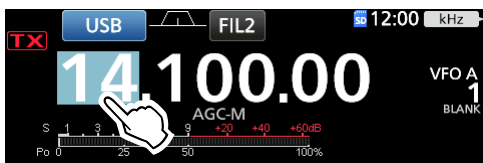

- Apre la schermata BAND STACKING REGISTER.
2. Toccare un tasto di banda. (Esempio: 21)

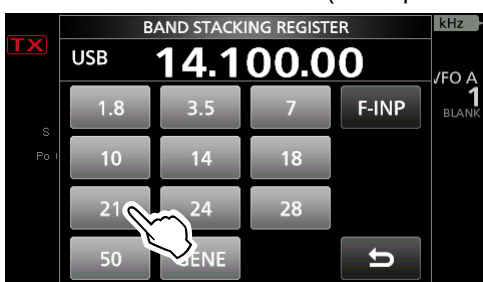

- Visualizza una frequenza di 21 MHz.

SUGGERIMENTO: informazioni sul registro di impilaggio banda

Il registro di impilaggio banda offre 3 memorie per ciascuna banda. Quando si cambia la banda di funzionamento o il registro, la frequenza operativa e la modalità precedenti sono salvate.



Per visualizzare i contenuti del registro di impilaggio banda:

- Toccare il tasto banda per 1 secondo al punto 2.
 - Toccare le cifre dei MHz per 1 secondo sulla schermata di standby.
- ① Toccare **[RECALL]** per ritornare alla schermata precedente.

Selezione della modalità di funzionamento

È possibile selezionare tra le modalità SSB (LSB/USB), dati SSB (LSB-DATA/USB-DATA), CW, CW inverso, RTTY, RTTY inverso, AM, dati AM (AM-DATA), FM e dati FM (FM-DATA).

1. Toccare l'icona modalità. (Esempio: USB)



- Apre la schermata MODE.
2. Nella schermata MODE, toccare il tasto modalità desiderato. (Esempio: CW)



- ① Nelle modalità SSB, AM o FM, il tasto [DATA] è visualizzato.

Elenco selezione modalità di funzionamento

- ① Toccare il tasto modalità per selezionare la modalità di funzionamento.

Pulsante modalità	Modalità di funzionamento	
[SSB]	LSB	USB
[CW]	CW	CW-R
[RTTY]	RTTY	RTTY-R
[AM]	AM	
[FM]	FM	
[DATA]	LSB	LSB-D
	USB	USB-D
	AM	AM-D
	FM	FM-D

Selezione della modalità Dati

È possibile operare le comunicazioni di dati (SSTV, RTTY (AFSK), PSK31, JT65B e FT8).

- ① Quando viene selezionata una modalità dati, è possibile silenziare l'ingresso dal microfono.

[MENU] » **SET > Connectors > MOD Input > DATA MOD**

- ① Nel menu PRESET, è possibile salvare la combinazione delle impostazioni per la modalità dati in modo da modificare rapidamente le impostazioni, a seconda delle proprie esigenze operative. Consultare il Manuale avanzato per i dettagli.

Impostazione della frequenza

◇ Utilizzo della manopola principale

1. Selezionare la banda di funzionamento desiderata.
2. Ruotare (**MAIN DIAL**).
 - La frequenza cambia in base al passo di sintonizzazione selezionato.
 - ① **TX** viene visualizzato quando si seleziona una frequenza radio amatoriale, e **TX** (con una linea tratteggiata) viene visualizzato quando si seleziona una frequenza al di fuori della banda amatoriale, o al di fuori dei Limiti della banda impostata.

◇ Informazioni sulla funzione Passo di sintonizzazione rapida

È possibile impostare il passo di sintonizzazione di (**MAIN DIAL**) per ciascuna modalità di funzionamento.

- Toccare le cifre kHz per attivare o disattivare la funzione Passo di sintonizzazione rapida.
- ① L'icona "▼" della funzione Passo di sintonizzazione rapida viene visualizzata sopra la cifra da 1 kHz.

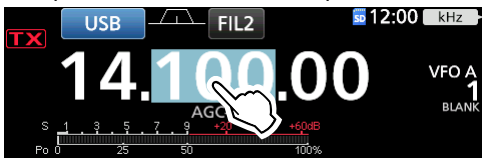

La funzione Passo di sintonizzazione rapida è attiva.

◇ Modifica del Passo di sintonizzazione

Quando la funzione Passo di sintonizzazione è attivata, è possibile modificare i passi di sintonizzazione per ciascuna modalità di funzionamento.

1. Selezionare la modalità di funzionamento desiderata. (Esempio: USB)
2. Toccare la cifra dei kHz per 1 secondo.



- Si apre la schermata TS (SSB).

3. Toccare il passo di sintonizzazione desiderato. (Esempio: 0.1 k)



La funzione Passo di sintonizzazione rapida è attiva.

- Il passo di sintonizzazione viene impostato e si ritorna alla schermata precedente.

◇ Informazioni sulla funzione di

Sintonizzazione precisa passo di 1 Hz

È possibile utilizzare il passo di sintonizzazione minimo di 1 Hz per la sintonizzazione precisa.

Toccare le cifre Hz per 1 secondo per attivare o disattivare la funzione di Sintonizzazione precisa.

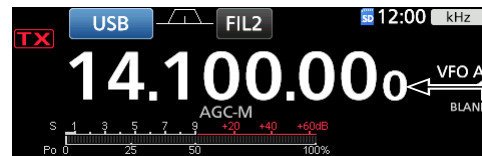
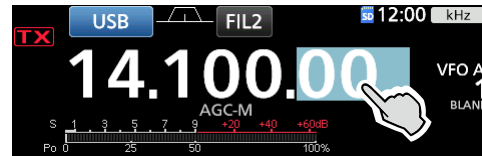

Viene visualizzata la cifra di 1 Hz.

◇ Informazioni sulla funzione di Sintonizzazione 1/4

Modalità SSB-D, CW e RTTY

Con la funzione di Sintonizzazione disattivata, attivare la funzione di Sintonizzazione 1/4 per ridurre la velocità di sintonizzazione a 1/4 della velocità normale, per una sintonizzazione più precisa.

1. Premere (**FUNCTION**).
 - Apre la schermata FUNCTION.
2. Toccare [1/4].

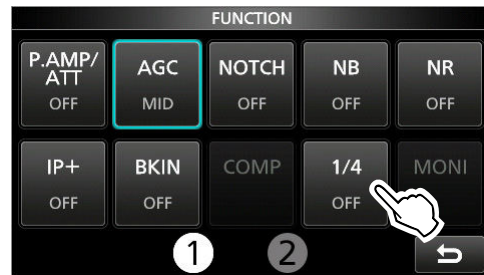

3. Premere (**EXIT**).

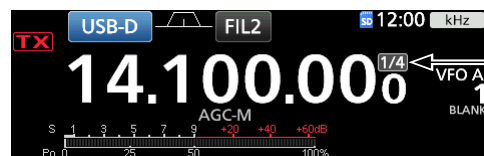

La funzione di Sintonizzazione 1/4 è attiva.

◇ Informazioni sulla funzione Passo di sintonizzazione automatica

Il passo di sintonizzazione varia automaticamente, a seconda della velocità di rotazione di (**MAIN DIAL**).

① È possibile modificare le impostazioni della funzione Passo di Sintonizzazione automatica nel menu seguente.

MENU » **SET > Function > MAIN DIAL Auto TS**

Impostazione della frequenza

◇ Inserimento diretto di una frequenza

È possibile impostare la frequenza senza ruotare (MAIN DIAL), inserendola direttamente tramite la tastiera.

Inserimento della frequenza di funzionamento

1. Toccare le cifre dei MHz. (Esempio: 14)
 - Apre la schermata BAND STACKING REGISTER.
2. Toccare [F-INP].

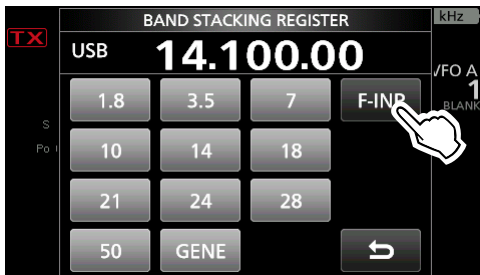

- Apre la schermata F-INP.

3. Avviare l'inserimento con la cifra più significativa.



- ① Per cancellare il dato inserito, toccare [CE].
- ① Per cancellare il dato inserito e ritornare alla schermata precedente, premere [EXIT].

4. Toccare [ENT] per impostare la frequenza inserita. Chiude la schermata F-INP.

- ① Se si tocca [ENT] quando le cifre sotto 100 kHz non sono ancora state inserite, verrà inserito automaticamente "0" nelle cifre vuote.

Esempi di inserimento

- 14,025 MHz: [1], [4], [*(-)], [0], [2], [5], [ENT]
- 18,0725 MHz: [1], [8], [*(-)], [0], [7], [2], [5], [ENT]
- 730 kHz: [0], [*(-)], [7], [3], [ENT]
- 5,1 MHz: [5], [*(-)], [1], [ENT]
- 7 MHz: [7], [ENT]
- Cambio da 21,28 MHz a 21,245 MHz: [*(-)], [2], [4], [5], [ENT]

- ① Toccare [*(-)] per primo inserisce le stesse cifre dei MHz della frequenza di funzionamento.

Inserimento dell'offset di frequenza separata

1. Toccare le cifre dei MHz. (Esempio: 14)
 - Apre la schermata BAND STACKING REGISTER.
2. Toccare [F-INP].

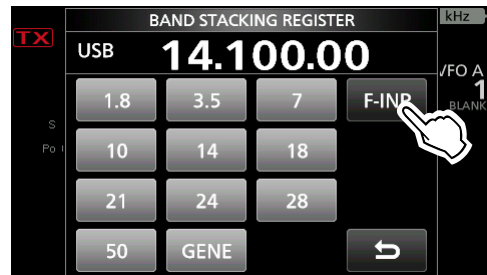

- Apre la schermata F-INP

3. Inserire l'offset di frequenza separata.



[SPLIT] o [-SPLIT] viene visualizzato.

① Informazioni

- Se si desidera la direzione di deviazione negativa, toccare [*(-)].
 - Inserire l'offset tra -9,999 MHz e +9,999 MHz (passi di 1 kHz).
 - Per cancellare il dato inserito, toccare [CE].
 - Per cancellare il dato inserito e ritornare alla schermata precedente, premere [EXIT].
 - Dopo l'inserimento, la funzione Separazione si attiva automaticamente.
4. Per salvare il dato inserito, toccare [SPLIT] o [-SPLIT].
 - Chiude la schermata F-INP.

Esempi di inserimento

- 5 kHz: [5], [SPLIT]
- -10 kHz: [*(-)], [1], [0], [-SPLIT]

NOTA: se la frequenza di funzionamento inserita è al di fuori dell'intervallo di frequenze di una banda amatoriale, la frequenza di trasmissione viene impostata automaticamente sulla frequenza limite della banda.

3 OPERAZIONI DI BASE

Impostazione della frequenza

◇ Inserimento diretto di una frequenza

Selezione di un canale Memoria per numero

1. Selezionare la modalità Memoria.
2. Toccare le cifre dei MHz. (Esempio: 14)

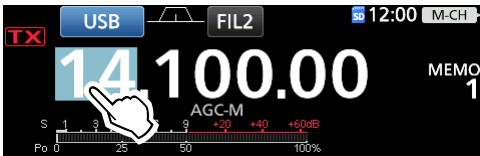

- Apre la schermata BAND STACKING REGISTER.
3. Toccare [F-INP].

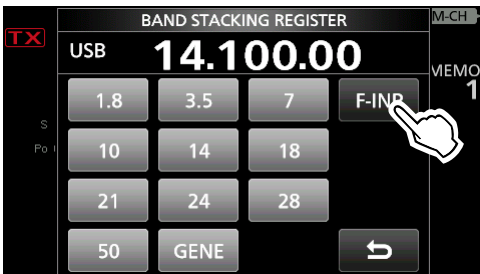

- Apre la schermata F-INP.
4. Inserire un numero di canale Memoria. (Esempio: 2)



5. Toccare [MEMO] per impostare il canale Memoria del numero immesso.
 - ① Se si vuole impostare un numero canale Programma (P1 o P2), inserire "100" per P1 o "101" per P2.
 - Chiude la schermata F-INP.
 - I contenuti del canale Memoria selezionato vengono visualizzati.

Guadagno RF e livello SQL

Ruotare (AF/RF/SQL) (esterno) per regolare il guadagno RF e il livello SQL.

Come impostazione predefinita, ruotando a sinistra (quando è impostato sulla posizione delle ore 12) si regola il guadagno RF, mentre ruotando a destra si regola il livello di squelch, come descritto di seguito.

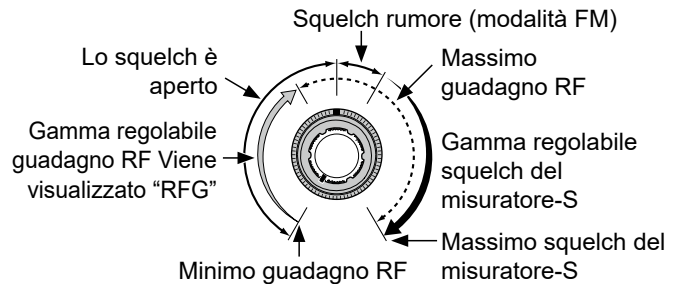

Guadagno RF

È possibile regolare la sensibilità del ricevitore.

Se viene ricevuto un forte segnale di interferenza, ruotare (AF/RF/SQL) (esterno) in senso antiorario per ridurre il guadagno RF.

- ① "RFG" viene visualizzato quando il guadagno RF è ridotto.
- ① Se viene ricevuto un segnale forte e viene visualizzato "OVF" (Eccedenza), ridurre il guadagno RF finché "OVF" non scompare.

Livello di squelch (SQL)

Vi sono 2 tipi di livelli SQL a seconda della modalità di funzionamento.

• Squelch di rumore

Ruotare (AF/RF/SQL) (esterno) finché il rumore non scompare e l'indicatore TX/RX non si disattiva.

- ① Si attiva solo in modalità FM.

• Squelch del misuratore-S

Lo squelch del misuratore-S disabilita l'uscita audio dall'altoparlante e dagli auricolari quando il segnale ricevuto è più debole del livello di squelch del misuratore-S specificato.

Ruotare (AF/RF/SQL) (esterno) in senso orario dalla posizione delle ore 12 per aumentare il livello di soglia del misuratore-S.

- ① È possibile modificare il tipo di controllo (AF/RF/SQL) (esterno) nella seguente impostazione.

MENU » **SET > Function > RF/SQL Control**

Funzione Blocco manopola

La funzione Blocco manopola evita le variazioni di frequenza causate dallo spostamento accidentale di **(MAIN DIAL)**.

① Questa funzione blocca elettronicamente la manopola.

Tenere premuto **(SPEECH PRO)** per 1 secondo per attivare o disattivare la funzione Blocco manopola.

• **(Po)** è visualizzato quando la funzione è attivata.

① È possibile selezionare il Blocco manopola o il Blocco pannello.

(MENU) » **SET > Function > Lock Function**

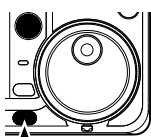

Tenere premuto **(SPEECH PRO)** per 1 secondo.

Trasmissione di base

1. Tenere premuto [PTT] (o premere **(TRANSMIT)**) per trasmettere.
 - L'indicatore TX/RX si accende in rosso e **(TX)** viene visualizzato.
2. Rilasciare [PTT] (o premere di nuovo **(TRANSMIT)**).
 - Ritorna alla ricezione.

Regolazione del guadagno del microfono

1. Impostare la banda e la modalità di funzionamento su SSB, AM o FM.
2. Premere **(MULTI)** per aprire il menu multifunzione.
3. Tenere premuto [PTT] sul microfono.
 - L'indicatore TX/RX si accende in rosso e **(TX)** viene visualizzato.
4. Toccare [MIC GAIN], quindi ruotare **(MULTI)** per regolare il guadagno del microfono.



① Informazioni

- Tenere il microfono da 5 a 10 cm dalla bocca, quindi tenere premuto [PTT] sul microfono e parlare con un livello di voce normale.
 - In modalità SSB, visualizzare il misuratore ALC e ruotare per regolare il guadagno del microfono finché la lettura del misuratore non oscilla tra il 30 e il 50% della scala ALC.
 - Nella modalità AM o FM, controllare la chiarezza dell'audio con un'altra stazione, o utilizzare la funzione Monitor.
5. Rilasciare [PTT].
 - Ritorna alla ricezione.

Regolazione della potenza in uscita della trasmissione

Prima di trasmettere, controllare la frequenza di funzionamento selezionata per assicurarsi di non causare interferenza ad altre stazioni con la stessa frequenza. È una buona pratica da amatori quella di ascoltare prima e poi, anche se non si è sentito niente, chiedere una o due volte se la frequenza è in uso, prima di iniziare a utilizzarla.

1. Selezionare la modalità di funzionamento. (Esempio: USB)
2. Toccare il misuratore, quindi toccare [Po] per visualizzare il misuratore [Po].



Misuratore Po

3. Premere **(MULTI)** per aprire il menu multifunzione.
4. Tenere premuto [PTT] sul microfono.
 - L'indicatore TX/RX si accende in rosso e **(TX)** viene visualizzato.
 - Il livello del misuratore Po varia a seconda del livello della propria voce nella modalità SSB. Diventa il misuratore-S durante la ricezione.
5. Toccare [RF POWER], quindi ruotare **(MULTI)** per regolare la potenza di uscita della trasmissione tra 0 e 100% (in passi di 1%).



• Il misuratore Po visualizza la potenza in uscita RF in percentuale. Diventa il misuratore-S durante la ricezione.

① Nella modalità AM, la massima potenza di trasmissione è un quarto della potenza delle altre modalità.

6. Rilasciare [PTT].
 - Ritorna alla ricezione.

Display misuratore

◆ Selezione display misuratore

È possibile visualizzare uno dei 6 diversi parametri di trasmissione (Po, SWR, ALC, COMP, Vd e Id) a seconda della propria comodità.

1. Toccare il parametro visualizzato.

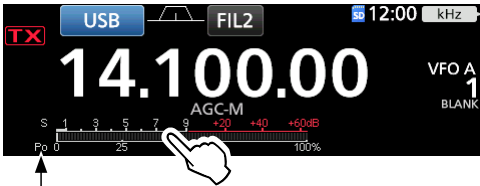

L'icona del misuratore selezionato viene visualizzata.

- Apre la schermata METER.

2. Toccare il tasto per visualizzare uno dei misuratori. (Esempio: SWR).

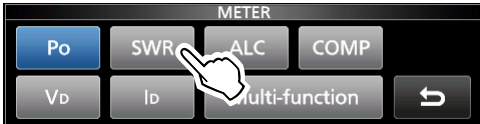

- ① Toccando [Multi-function] viene visualizzato il misuratore multifunzione.
- ① È anche possibile selezionare il parametro visualizzato sulla schermata QUICK MENU.

◆ Misuratore multifunzione

È possibile visualizzare contemporaneamente tutti i parametri.

- ① Anche il misuratore TEMP viene visualizzato sul misuratore multifunzione.

Toccare il parametro attualmente visualizzato per 1 secondo per visualizzare il misuratore multifunzione.

- ① Per chiudere la schermata MULTI-FUNCTION METER screen, premere [EXIT].

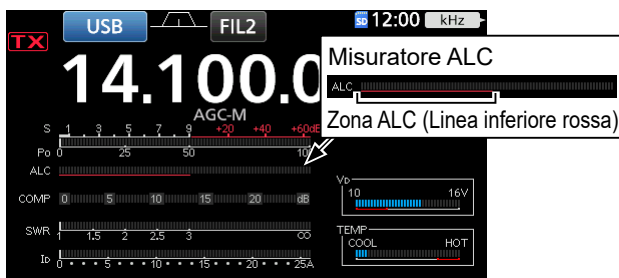

Quando il misuratore Vd indica una lettura sulla linea inferiore rossa o più sotto, la potenza di uscita potrebbe diminuire o il ricetrasmittitore potrebbe spegnersi.



Zona blocco TX
Visualizza la temperatura degli amplificatori finali MOS-FET.

- S:** visualizza il livello di potenza del segnale di ricezione.
- Po:** visualizza la potenza di uscita RF relativa.
- SWR:** visualizza SWR dell'antenna alla frequenza selezionata.
- ALC:** visualizza il livello ALC. Quando il movimento del misuratore indica che il livello del segnale di ingresso eccede il livello consentito, ALC limita la potenza RF. In questo caso, diminuire il livello di guadagno del microfono.
- COMP:** visualizza il livello di compressione quando è utilizzato il compressore vocale.
- Vd:** visualizza il voltaggio di scarico degli amplificatori finali MOS-FET.
- Id:** visualizza la corrente di drenaggio degli amplificatori finali MOS-FET.
- TEMP:** visualizza la temperatura degli amplificatori finali MOS-FET.

Commutazione dei connettori dell'antenna di ricezione

È possibile selezionare se utilizzare i connettori dell'antenna di ricezione ([RX-ANT IN] e [RX-ANT OUT]).

1. Premere [FUNCTION].
 - Apre la schermata FUNCTION.
2. Toccare [2] nella parte inferiore della schermata per selezionare la schermata FUNCTION 2.
3. Toccare [RX-ANT].
 - ① Toccare [RX-ANT] per attivare o disattivare i connettori dell'antenna di ricezione ([RX-ANT IN] e [RX-ANT OUT]).

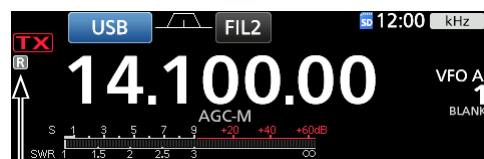

Visualizzato quando [RX-ANT] è attivato.

- OFF: Collegare il connettore dell'antenna al ricevitore.
 - ON: Collegare il connettore dell'antenna a [RX-ANT OUT] e [RX-ANT IN] al ricevitore.
4. Per chiudere la schermata FUNCTION, premere [EXIT].

Preamplificatori

I preamplificatori amplificano i segnali ricevuti sul lato anteriore del ricevitore per migliorare il rapporto segnale-rumore e la sensibilità. Un preamplificatore viene utilizzato quando si ricevono segnali deboli.

① Ciascuna banda memorizza l'impostazione del preamplificatore.

- Premere **P.AMPATT** (P.AMP).

① Ciascuna pressione modifica l'impostazione da "P.AMP1" a "P.AMP2" a OFF (nessuna icona).

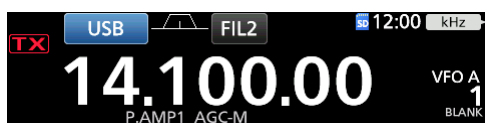

Visualizzato quando il preamplificatore è in uso. (Esempio: P.AMP1)

P.AMP1	<p>Preamplificatore a intervallo dinamico largo. È particolarmente efficace per le bande basse HF.</p> <ul style="list-style-type: none"> • Il guadagno è di circa 12 dB.
P.AMP2	<p>Preamplificatore ad alto guadagno. È particolarmente efficace per le bande più alte.</p> <ul style="list-style-type: none"> • Il guadagno è di circa 20 dB.

NOTA: se si utilizza il preamplificatore per la ricezione di segnali forti, il segnale di ricezione potrebbe essere distorto. Se ciò accade, spegnere il preamplificatore.

Attenuatore

L'attenuatore previene la distorsione di un determinato segnale quando un segnale molto forte è vicino alla frequenza, o quando un campo elettrico molto forte, come quello di una stazione radio, si trova nelle vicinanze.

① Ciascuna banda memorizza l'impostazione dell'attenuatore.

- Tenere premuto **P.AMPATT** (ATT) per 1 secondo per attivare l'Attenuatore.

① Premendo **P.AMPATT** su spegne l'Attenuatore (nessuna icona).

① Se viene ricevuto un segnale forte e viene visualizzato "OVF" (Eccedenza), accendere l'attenuatore, o ridurre il guadagno RF finché "OVF" non scompare.



Visualizzato quando l'Attenuatore è attivato.

Funzione RIT

La funzione RIT (Sintonizzazione incrementale ricevitore) compensa le differenze nelle frequenze di altre stazioni. La funzione modifica la frequenza di ricezione fino a $\pm 9,99$ kHz senza modificare la frequenza di trasmissione.

1. Premere **RIT**.

- La funzione RIT si attiva.

① Quando si utilizza la funzione Sintonizzazione precisa, la frequenza RIT viene visualizzata in 4 cifre, invece che in 3.

① Premendo **RIT** si attiva o disattiva la funzione RIT.



Frequenza RIT (3 cifre)

2. Ruotare **MULTI** per impostare la frequenza RIT in modo da corrispondere alla frequenza di trasmissione della stazione ricevuta.

① È possibile ripristinare la frequenza RIT su "0.00" tenendo premuto **CLEAR** per 1 secondo.

① È possibile aggiungere deviazione di frequenza alla frequenza di funzionamento tenendo premuto **RIT** per 1 secondo.

3. Dopo la comunicazione, premere **RIT** per disattivare la funzione RIT.

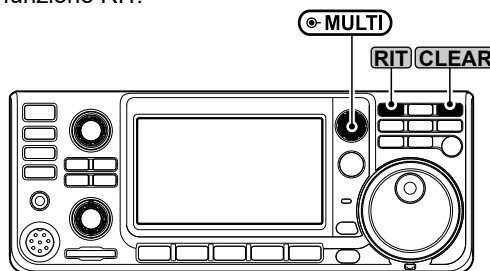

① È possibile modificare l'operazione **CLEAR**.

MENU » SET > Function > Quick RIT/ Δ TX Clear

◇ Funzione monitor RIT

Quando la funzione RIT è attivata, è possibile monitorare direttamente la frequenza di funzionamento tenendo premuto **XFC**.

① Durante il monitoraggio:

- L'indicatore TX/RX si illumina in verde.
- La funzione RIT e le impostazioni di riduzione del rumore, filtro Notch e PBT doppio sono temporaneamente disattivate.

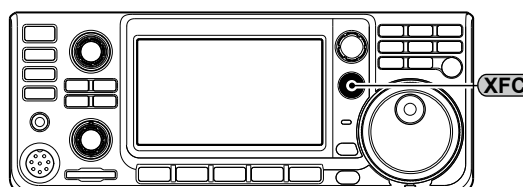

Controllo funzione AGC

Modalità SSB, CW, RTTY e AM

La funzione AGC (Controllo automatico guadagno) controlla il guadagno del ricevitore per produrre un livello di uscita audio costante, anche quando la potenza del segnale ricevuto varia di molto.

① Ciascuna modalità e banda memorizza l'impostazione AGC.

◆ Selezione del valore preimpostato costante nel tempo AGC

Il ricetrasmittitore ha le impostazioni AGC preimpostate FAST, MID e SLOW per tutte le modalità, tranne che per le modalità FM.

1. Selezionare la banda di funzionamento e la modalità.
(Esempio: SSB, 14 MHz band)
2. Premere **FUNCTION**.
• Apre la schermata FUNCTION.
3. Toccare [AGC] per selezionare la costante di tempo desiderata.

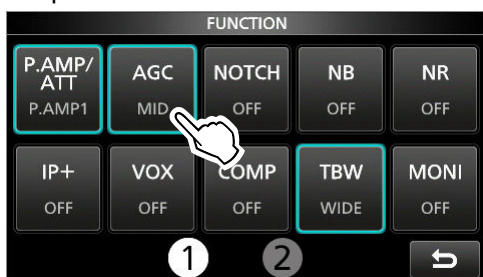

① Toccando [AGC] si seleziona FAST, MID o SLOW.
② Per le modalità FM, FAST è fisso.

4. Per chiudere la schermata FUNCTION, premere **EXIT**.

◆ Impostazione della costante di tempo AGC

È possibile impostare la costante di tempo AGC preimpostata su un valore desiderato.

1. Selezionare la banda di funzionamento e la modalità.
(Esempio: SSB, 14 MHz band)
2. Premere **FUNCTION**.
• Apre la schermata FUNCTION.
3. Toccare [AGC] per 1 secondo.

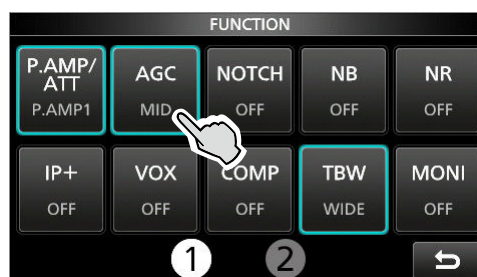

4. Toccare FAST, MID o SLOW. (Esempio: MID)

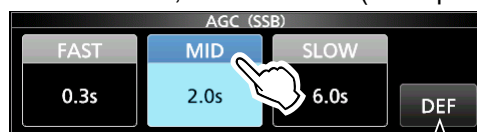

È possibile ripristinare all'impostazione predefinita toccando questo tasto per 1 secondo.

5. Ruotare **MAIN DIAL** per impostare la costante di tempo.
6. Per chiudere la schermata AGC (SSB), premere **EXIT**.

Costante di tempo AGC selezionabile (unità: secondi)

Modalità	Predefinito	Costante di tempo regolabile
LSB USB	0,3 (FAST)	OFF, 0,1, 0,2, 0,3, 0,5, 0,8,
	2,0 (MID)	1,2, 1,6, 2,0, 2,5, 3,0, 4,0,
	6,0 (SLOW)	5,0 o 6,0
CW/ RTTY	0,1 (FAST)	OFF, 0,1, 0,2, 0,3, 0,5, 0,8,
	0,5 (MID)	1,2, 1,6, 2,0, 2,5, 3,0, 4,0,
	1,2 (SLOW)	5,0 o 6,0
AM	3,0 (FAST)	OFF, 0,3, 0,5, 0,8, 1,2, 1,6,
	5,0 (MID)	2,0, 5,0, 2,5, 3,0, 4,0, 5,0,
	7,0 (SLOW)	6,0, 7,0 o 8,0
FM	0,1 (FAST)	Fisso

NOTA: quando si ricevono segnali deboli, e viene ricevuto momentaneamente un segnale forte, la funzione AGC riduce rapidamente il guadagno del ricevitore. Quando il segnale scompare, il ricetrasmittitore potrebbe non ricevere il segnale debole a causa dell'azione dell'AGC. In questo caso, selezionare FAST o toccare [AGC] per 1 secondo per aprire la schermata AGC, quindi selezionare OFF.

Impostazione del Compressore vocale

Modalità SSB

Il compressore vocale aumenta la potenza media di uscita RF, migliorando la leggibilità alla stazione di ricezione. Questa funzione comprime l'ingresso audio del trasmettitore per aumentare il livello medio di uscita audio.

① La funzione è efficace per la comunicazione a lunga distanza o quando le condizioni di propagazione sono scadenti.

◇ Impostazione prima di utilizzare la funzione Compressore vocale

1. Selezionare la modalità SSB. (Esempio: USB)
2. Premere **FUNCTION**.
 - Apre la schermata FUNCTION.
3. Assicurarsi che il Compressore vocale sia disattivato.
 - ① Se il Compressore vocale è attivato, toccare [COMP] per disattivarlo.



4. Premere **EXIT** per chiudere la schermata FUNCTION.
5. Toccare il misuratore, quindi toccare [ALC] per visualizzare il misuratore ALC.

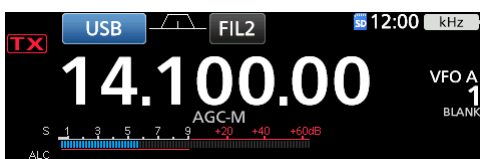

Misuratore ALC

6. Premere **MULTI** per aprire il menu Multifunzione.
7. Toccare [MIC GAIN], quindi ruotare **MULTI** per regolarlo parlando nel microfono fino al punto in cui il misuratore ALC legge all'interno della gamma da 30 a 50% della zona ALC.

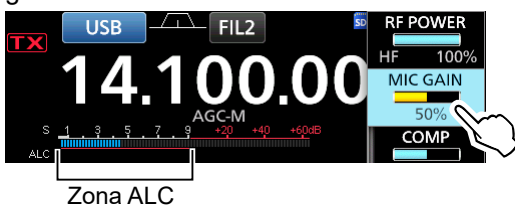

Zona ALC

◇ Utilizzo della funzione Compressore vocale

1. Touch il misuratore, quindi toccare [COMP] per visualizzare il misuratore COMP.
2. Premere **FUNCTION**.
 - Apre la schermata FUNCTION.
3. Toccare [COMP] per 1 secondo.

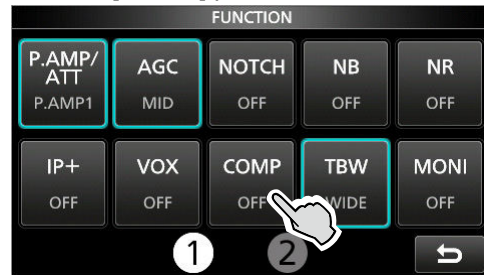

- Attiva la funzione Compressore vocale e apre il menu Multifunzione.
4. Mentre si parla nel microfono al proprio normale livello di voce, ruotare **MULTI** per regolare il livello del Compressore vocale sul punto in cui il misuratore COMP legge all'interno della zona COMP (intervallo da 10 a 20 dB).
 - ① Se i picchi del misuratore COMP superano la zona COMP, la voce trasmessa potrebbe essere distorta.

Il compressore vocale è attivato



Zona COMP

5. Per chiudere il menu Multifunzione, premere **MULTI**.

Uso di PBT doppio digitale

Modalità SSB, CW, RTTY e AM

Per rifiutare le interferenze, il PBT (sintonizzazione banda passante doppia digitale) restringe la larghezza della banda passante IF spostando elettronicamente la frequenza IF leggermente al di sopra o al di sotto della frequenza centrale IF.

The IC-7300MK2 utilizza la funzione digitale tramite il metodo di filtraggio DSP (Processore di segnale digitale).

① Ciascuna banda memorizza l'impostazione PBT.

- Ruotare **TWIN PBT CLR** interno (PBT1) ed esterno (PBT2) per regolare il valore di spostamento.

- La larghezza della banda passante e il valore di deviazione vengono visualizzati.

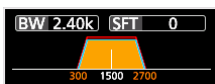

- ① Tenere premuto **TWIN PBT CLR** per 1 secondo per cancellare l'impostazione PBT.

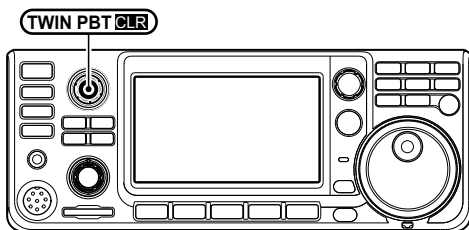

Information

- Per restringere la larghezza della banda passante IF, spostare "PBT1" e "PBT2" nella direzione opposta l'uno dall'altro, in modo da restringere l'area sovrapposta.
- Per utilizzare come funzione deviazione IF, impostare "PBT1" e "PBT2" sullo stesso valore.
- Il PBT è regolabile in passi di 50 Hz nelle modalità SSB, CW, e RTTY, e di 200 Hz nella modalità AM. Il valore centrale di deviazione varia a passi di 25 Hz nelle modalità SSB, CW, e RTTY, e di 100 Hz nella modalità AM.

NOTA: mentre si ruota **TWIN PBT CLR**, si potrebbe udire del rumore. Questo proviene da DSP e non indica un malfunzionamento dell'apparecchiatura.

SUGGERIMENTO:

- Un punto "." viene visualizzato sulla Indicatore larghezza banda passante quando si modifica la larghezza della banda passante IF utilizzando il PBT doppio digitale.

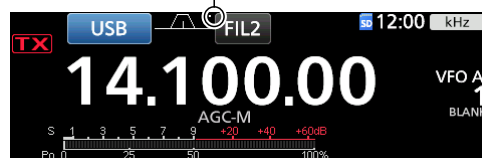

- Toccare l'indicatore filtro IF per 1 secondo per visualizzare la larghezza attuale della banda passante e il valore di deviazione. Si apre la schermata FILTER.

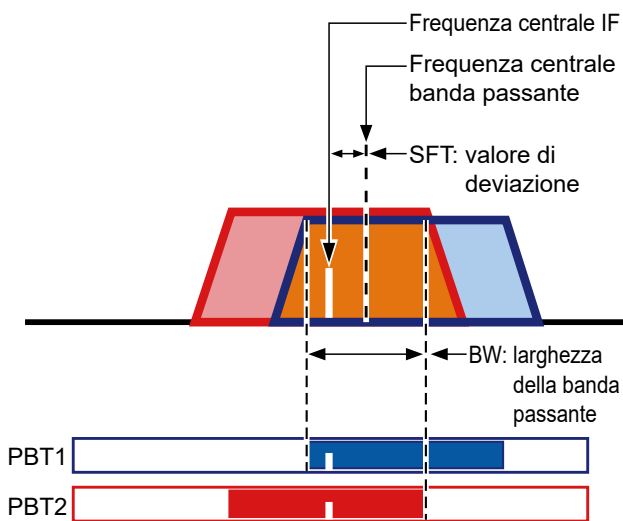

PBT è OFF

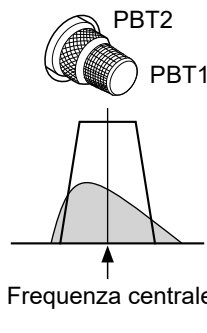

Taglio della banda passante inferiore

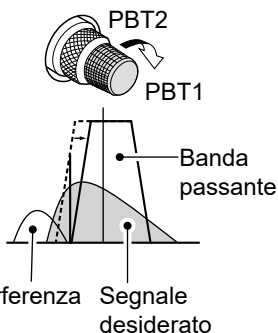

Taglio delle bande passanti superiore e inferiore

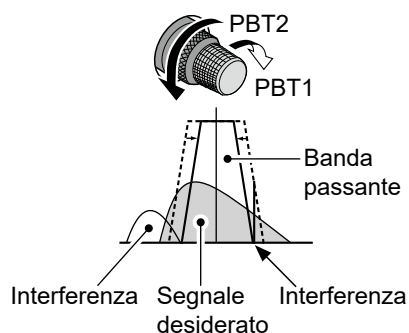

Selezione del filtro IF

Modalità SSB, CW, RTTY e AM

The IC-7300MK2 ha 3 larghezze di banda passante per il filtro IF per ciascuna modalità, ed è possibile selezionarle sulla schermata FILTER.

È possibile impostare il filtro IF su largo (FIL 1), medio (FIL 2) o stretto (FIL 3).

1. Selezionare la modalità di funzionamento. (Esempio: USB)
2. Toccare l'indicatore filtro IF per 1 secondo.

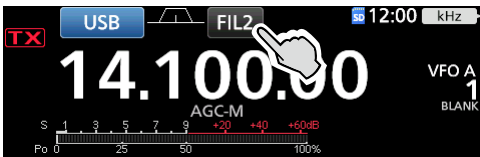

3. Toccare l'indicatore filtro IF varie volte per selezionare FIL 1 (largo), FIL 2 (medio) o FIL 3 (stretto).
4. Toccare [BW].
 - Seleziona la modalità di larghezza della banda passante.

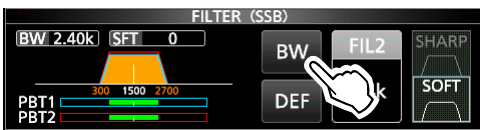

È possibile ripristinare ai valori predefiniti toccando questo tasto per 1 secondo.

5. Ruotare **MAIN DIAL** per selezionare la larghezza della banda passante.
 - ① Non è possibile modificare la larghezza della banda passante nelle modalità FM o FM-D.
 - ① Quando si modifica la larghezza della banda passante, il valore di impostazione del PBT doppio digitale viene ripristinato alla posizione centrale.
 - ① "BPF" viene visualizzato quando una larghezza di banda è impostata su 500 Hz o meno nella modalità SSB, CW o RTTY.
6. Per chiudere la schermata FILTER, premere **EXIT**.

SUGGERIMENTO: se si imposta il filtro IF su FIL2 o FIL3 in modalità FM, il ricetrasmittitore trasmetterà in modalità FM stretta.

Modalità	Filtro IF	Intervallo selezionabile (passi)
SSB	FIL 1 (3,0 kHz)	Da 50 Hz a 500 Hz (50 Hz)/ Da 600 Hz a 3,6 kHz (100 Hz)
	FIL 2 (2,4 kHz)	
	FIL 3 (1,8 kHz)	
SSB-D	FIL 1 (3,0 kHz)	Da 50 Hz a 500 Hz (50 Hz)/ Da 600 Hz a 3,6 kHz (100 Hz)
	FIL 2 (1,2 kHz)	
	FIL 3 (500 Hz)	
CW	FIL 1 (1,2 kHz)	Da 50 Hz a 500 Hz (50 Hz)/ Da 600 Hz a 3,6 kHz (100 Hz)
	FIL 2 (500 Hz)	
	FIL 3 (250 Hz)	
RTTY	FIL 1 (2,4 kHz)	Da 50 Hz a 500 Hz (50 Hz)/ Da 600 Hz a 2,7 kHz (100 Hz)
	FIL 2 (500 Hz)	
	FIL 3 (250 Hz)	
AM AM-D	FIL 1 (9,0 kHz)	Da 200 Hz a 10,0 kHz (200 Hz)
	FIL 2 (6,0 kHz)	
	FIL 3 (3,0 kHz)	
FM FM-D	FIL 1 (15 kHz)	Fisso
	FIL 2 (10 kHz)	
	FIL 3 (7,0 kHz)	

Selezione della forma del filtro IF

Modalità SSB e CW

È possibile impostare la forma del filtro IF per ciascuna modalità.

1. Selezionare la modalità di funzionamento. (Esempio: USB)
2. Toccare l'icona del filtro per 1 secondo.
 - Si apre la schermata FILTER (SSB).
3. Toccare [SHARP] o [SOFT].

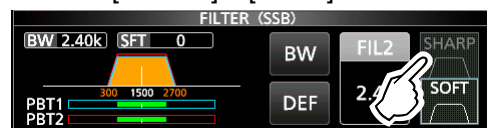

4. Per chiudere la schermata FILTER, premere **EXIT**.

• SHARP

Questa selezione serve a enfatizzare la larghezza della banda passante del filtro. Il filtro ha una fattore di forma quasi ideale. I segnali che provengono dalla banda passante vengono estremamente filtrati e ciò conferisce una migliore qualità all'audio.

• SOFT

Le spalle del filtro sono rotonde come nei filtri analogici. Ciò diminuisce i componenti di rumore nelle frequenze alte e basse della banda passante del filtro e incrementa S/N del segnale obiettivo. Queste caratteristiche giocano un ruolo efficace nel prelevare segnali molto deboli. Il fattore forma viene mantenuto, e la nitidezza della banda passante è eccellente.

Soppressore di rumore

Modalità SSB, CW, RTTY e AM

Il Soppressore di rumore elimina il rumore di tipo pulsante, come il rumore proveniente dalle accensioni delle automobili.

- Premere **NB**.
 - ① Premendo **NB** si attiva o disattiva questa funzione.
 - ① È inoltre possibile attivare o disattivare la funzione Soppressore di rumore nella schermata FUNCTION.

NOTA: quando si utilizza il Soppressore di rumore, i segnali ricevuti potrebbero essere distorti se sono eccessivamente forti o se il rumore non è di tipo pulsante. In questo caso, disattivare il soppressore di rumore o ridurre DEPTH nel menu NB. Vedere la descrizione di seguito per i dettagli.

◇ Regolazione del livello e della durata NB

Per trattare vari tipi di rumore, è possibile regolare il livello di attenuazione e la profondità e la larghezza di soppressione nel menu NB.

1. Tenere premuto **NB** per 1 secondo.
 - Attiva il Soppressore di rumore e apre il menu NB.
2. Toccare l'elemento da regolare. (Esempio: DEPTH)

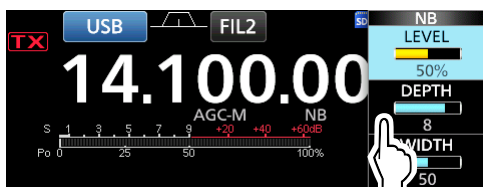

3. Ruotare **MULTI** per regolare la voce. (Esempio: 8)
4. Per chiudere il menu NB, premere **MULTI**.

LEVEL (Predefinito: 50%)

Regola il livello in modo tale che il Soppressore di rumore si attivi tra 0 e 100%.

DEPTH (Predefinito: 8)

Regola il livello di attenuazione del rumore tra 1 e 10.

WIDTH (Predefinito: 50)

Regola la durata della soppressione tra 1 e 100.

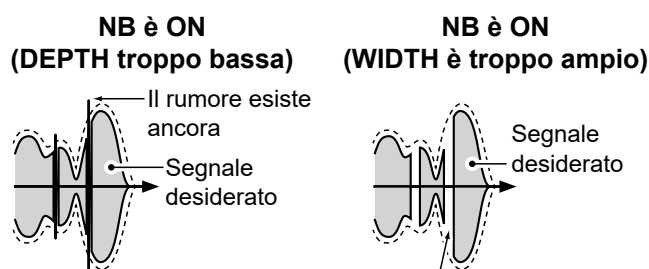
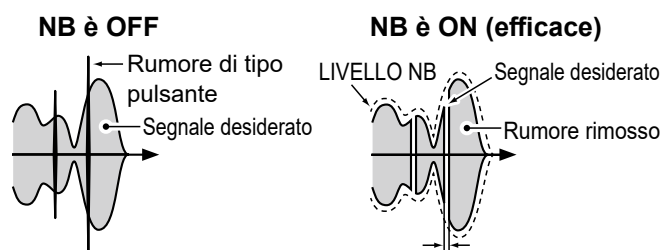

Anche una parte del segnale desiderato viene rimossa.

Riduzione del rumore

La funzione Riduzione del rumore riduce le componenti casuali del rumore e rinforza l'audio del segnale.

- Premere **NR**.
 - ① Premendo **NR** si attiva o disattiva questa funzione.
 - ① È inoltre possibile attivare o disattivare la funzione Riduzione del rumore nella schermata FUNCTION.

◇ Regolazione del livello di riduzione del rumore

Regolare il livello di riduzione del rumore su un punto in cui il rumore sia ridotto ma il segnale ricevuto non sia distorto.

1. Tenere premuto **NR** per 1 secondo.
 - Attiva la funzione Riduzione del rumore e apre il menu NR.
2. Ruotare **MULTI** per regolare il livello di Riduzione del rumore tra 0 e 15.



① Regolare su un livello più alto per aumentare il livello di riduzione, su un livello più basso per diminuirlo.

3. Per chiudere il menu NR, premere **MULTI**.

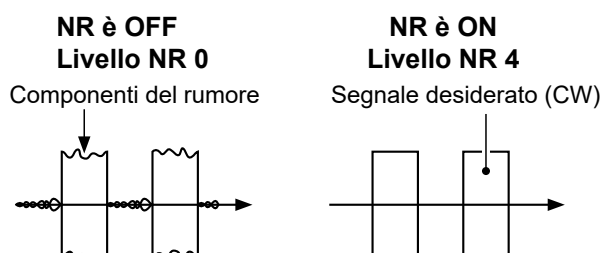

Filtro Notch

The IC-7300MK2 ha le funzioni Notch automatico e Notch manuale.

Il Notch automatico attenua automaticamente i toni del ritmo, i segnali di sintonizzazione e così via. Può essere usato nelle modalità SSB, AM e FM.

Il Notch manuale attenua i toni del ritmo, i segnali di sintonizzazione e così via, regolando manualmente la frequenza di filtraggio. Può essere usato nelle modalità SSB, CW, RTTY e AM.

◇ Selezione del tipo di filtro Notch

- Premere **[NOTCH]**.

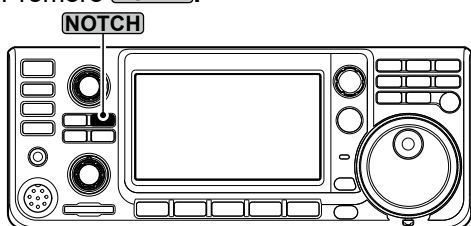

- ① Premendo **[NOTCH]** si commuta tra "AN (Auto Notch)", "MN (Manual Notch)" e OFF.
- ① È anche possibile selezionare il tipo di filtro Notch nella schermata FUNCTION.

Visualizzato quando è selezionato Notch automatico.



◇ Impostazione del filtro Notch manuale

Quando è selezionato Notch manuale, regolare la frequenza filtrata.

1. Tenere premuto **[NOTCH]** per 1 secondo.
 - Si apre il menu NOTCH.
 - Il Notch manuale viene selezionato automaticamente e viene visualizzato "MN".
2. Toccare **[WIDTH]** varie volte per selezionare l'ampiezza del filtro Notch manuale su "WIDE", "MID" e "NAR".

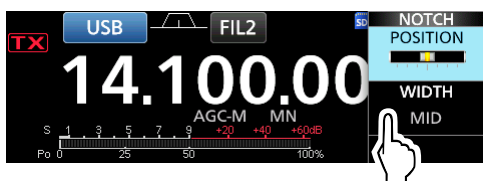

3. Ruotare **[MULTI]** lentamente per attenuare manualmente la frequenza.
4. Per chiudere il menu NOTCH, premere **[MULTI]**.

NOTA: durante la regolazione, si potrebbe udire del rumore. Questo proviene da DSP e non indica un malfunzionamento dell'apparecchiatura.

Impostazione della larghezza del filtro di trasmissione

Modalità SSB

La larghezza del filtro di trasmissione per le modalità SSB e SSB-D può essere impostata. WIDE (largo), MID (medio) o NAR (stretto) possono essere selezionati solo nella modalità SSB.

Per cambiare la larghezza del filtro nella modalità SSB:

1. Impostare la modalità di funzionamento su USB o LSB.
2. Premere **[FUNCTION]**.
 - Si apre la schermata FUNCTION.
3. Toccare **[TBW]**.

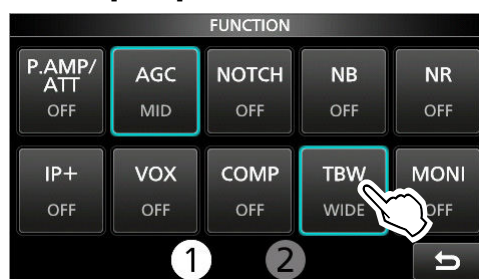

- ① Toccando **[TBW]** si cambia la larghezza del filtro tra WIDE, MID e NAR.

Le larghezze del filtro di trasmissione sono impostate sui seguenti valori predefiniti.

- SSB (WIDE): da 100 Hz a 2900 Hz
- SSB (MID): da 300 Hz a 2700 Hz
- SSB (NAR): da 500 Hz a 2500 Hz
- SSB-D: da 300 Hz a 2700 Hz

- ① È possibile modificare i valori della larghezza del filtro nelle seguenti impostazioni.

[MENU] »	SET > Tone Control/TBW > TX > SSB > TBW (WIDE)
[MENU] »	SET > Tone Control/TBW > TX > SSB > TBW (MID)
[MENU] »	SET > Tone Control/TBW > TX > SSB > TBW (NAR)
[MENU] »	SET > Tone Control/TBW > TX > SSB-D > TBW

Funzionamento a frequenza separata

Il funzionamento a frequenza separata consente di trasmettere e ricevere su frequenze diverse sulla stessa banda o su bande diverse.

Vi sono 2 modi di utilizzare il funzionamento a frequenza separata.

- Utilizzare la funzione Separazione rapida.
- Utilizzare le frequenze di ricezione e trasmissione impostate su VFO A e VFO B.

Un'altra stazione		La mia stazione	
Frequenza di trasmissione	USB mode 21,29000 MHz	VFO A Frequenza di ricezione	
Frequenza di ricezione	USB mode 21,29500 MHz	VFO B Frequenza di trasmissione	

◇ Utilizzo della funzione Separazione rapida

La funzione Separazione rapida consente di equalizzare automaticamente la frequenza e la modalità dei VFO sul VFO visualizzato e di attivare la funzione Separazione.

1. Impostare la frequenza di ricezione e la modalità di funzionamento di VFO A.
(Esempio: 21,29000 MHz nella modalità USB)
2. Tenere premuto **[SPLIT]** per 1 secondo.
 - La funzione Separazione rapida si attiva e le impostazioni di VFO A vengono impostate su VFO B.



3. Mentre si tiene premuto **[XFC]**, impostare l'offset della frequenza di funzionamento tra trasmissione e ricezione.
(Esempio: 5,00 kHz)



◇ Utilizzo delle frequenze di ricezione e trasmissione impostate su VFO A e VFO B

1. Impostare la frequenza di ricezione e la modalità di funzionamento di VFO A.
(Esempio: 21,29000 MHz nella modalità USB)



2. Premere **[A/B]** per selezionare VFO B, quindi impostare la frequenza di ricezione e la modalità di funzionamento.
(Esempio: 21.29500 MHz nella modalità USB)



3. Premere **[SPLIT]**.
 - Premendo **[SPLIT]** si attiva o disattiva la funzione Separa.



4. Premere **[A/B]** per ritornare a VFO A.
① Il funzionamento della frequenza Separata è pronto.

Funzione Blocco separato

Per evitare la modifica accidentale della frequenza di ricezione rilasciando (XFC) mentre si ruota (MAIN DIAL), utilizzare la funzione Blocco separato. Utilizzare sia questa funzione sia la funzione Blocco manopola consente di modificare solo la frequenza di trasmissione.

1. Attivare la funzione Blocco separato.
[MENU] » **SET > Function > SPLIT > SPLIT LOCK**
2. Attivare la funzione Separa.
3. Tenere premuto (SPEECH ECO) per 1 secondo per attivare la funzione Blocco manopola.
4. Mentre si tiene premuto (XFC), impostare la frequenza di trasmissione.



Visualizzato quando la funzione Blocco manopola è attivata.

Funzione IP Plus

La funzione IP Plus migliora la qualità della distorsione dell'intermodulazione (IMD) sfruttando le prestazioni del sistema di campionamento diretto. Questa funzione ottimizza il convertitore analogico/digitale (ADC) contro la distorsione quando si riceve un forte segnale in ingresso. Inoltre migliora il punto di intercettazione di terzo ordine (IP3) mentre minimizza la riduzione della sensibilità di ricezione.

1. Premere **[FUNCTION]**.
 • Si apre la schermata FUNCTION.
2. Toccare **[IP+]**.
 ① Toccare **[IP+]** per attivare o disattivare la funzione IP Plus.
 ② Selezionare ON per dare la priorità alla qualità IP, OFF per dare la priorità alla sensibilità di ricezione.

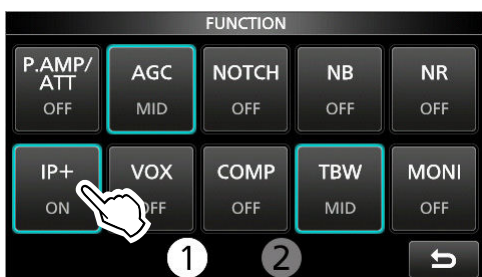

3. Per chiudere la schermata FUNCTION, premere **[EXIT]**.

Funzione Monitor

Modalità SSB, CW, RTTY, AM e FM

La funzione Monitor permette di monitorare la trasmissione audio. Utilizzare questa funzione per controllare le caratteristiche della voce durante la regolazione dei parametri audio della trasmissione.

① È possibile udire i suoni laterali CW a prescindere dall'impostazione della funzione Monitor.

1. Selezionare la modalità di funzionamento che si vuole monitorare. (Esempio: SSB)
2. Premere **[FUNCTION]**.
 • Si apre la schermata FUNCTION.
3. Toccare **[MONI]** per attivare la funzione Monitor.

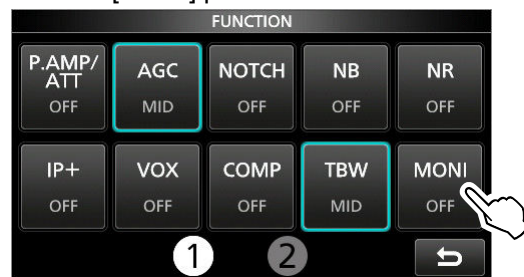

① Toccando **[MONI]** si accende e spegne la funzione Monitor.

4. Se si desidera regolare l'uscita audio del monitor, toccare **[MONI]** per 1 secondo.

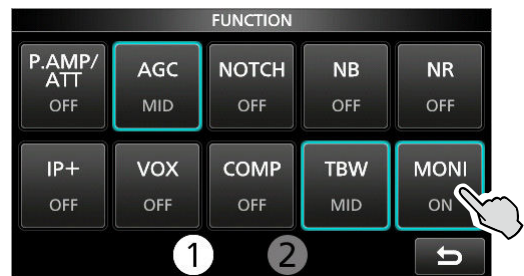

5. Ruotare (MULTI) per regolare MONITOR sulla migliore uscita audio tra 0% e 100%, continuando a parlare al proprio livello di voce normale.



6. Per chiudere il menu multifunzione, premere (MULTI).

NOTA: quando si utilizza la funzione VOX, disattivare la funzione Monitor. Altrimenti l'audio trasmesso sarà soggetto a eco.

Utilizzo di CW

◇ Impostazione del controllo di passo CW

È possibile impostare il passo audio CW ricevuto e il tono laterale CW per adattarli alle proprie preferenze, senza modificare la frequenza di funzionamento.

1. Selezionare la modalità CW.
2. Premere **[MULTI]** per aprire il menu multifunzione.
3. Toccare [CW PITCH].

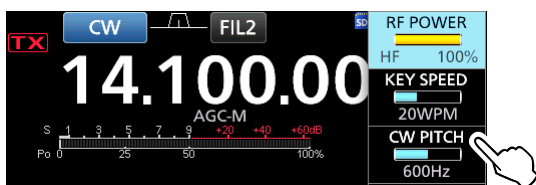

4. Ruotare **[MULTI]** per impostare il passo CW su un valore tra 300 e 900 Hz (in passi di 5 Hz).
5. Per chiudere il menu multifunzione, premere **[MULTI]**.

SUGGERIMENTO: per visualizzare graficamente il passo CW, aprire la schermata FILTER toccando l'indicatore IF Filter per 1 secondo.

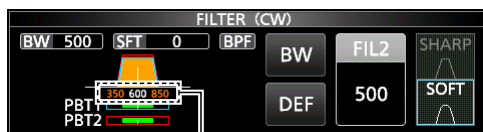

Frequenza di passo CW

Quando il filtro IF selezionato è:

- Al di sotto di 500 Hz, la frequenza del passo CW viene modificata graficamente in passi di 5 Hz.
- Al di sopra di 600 Hz, la frequenza del passo CW viene modificata graficamente in passi di 25 Hz.

◇ Impostazione della velocità dei tasti

È possibile impostare la velocità di digitazione del manipolatore elettronico interno.

1. Selezionare la modalità CW.
2. Premere **[MULTI]** per aprire il menu multifunzione.
3. Toccare [KEY SPEED].



4. Ruotare **[MULTI]** per impostare la velocità dei tasti tra 6 e 48 parole al minuto (WPM).
5. Per chiudere il menu multifunzione, premere **[MULTI]**.

◇ Utilizzo della funzione Break-in

Utilizzare la funzione Break-in in modalità CW per commutare automaticamente tra trasmissione e ricezione durante la digitazione. IC-7300MK2 è in grado di operare nelle modalità Semi Break-in e Full Break-in.

SUGGERIMENTO: "Key Type" è impostato su "Paddle" come valore predefinito. È possibile selezionare il tipo di manipolatore nella voce seguente.

[MENU] » **SET > CW-KEY Set > Key Type**

Funzionamento Semi Break-in

Nella modalità Semi Break-in, il ricetrasmittitore trasmette durante la digitazione, e poi ritorna automaticamente a ricevere dopo un tempo preimpostato dall'interruzione della digitazione.

1. Selezionare la modalità CW.
2. Premere **[VOX/BK-IN]** diverse volte per selezionare "BKIN".

[VOX/BK-IN]

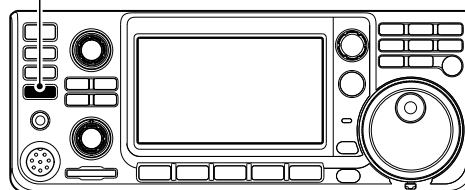

- Viene visualizzata l'icona "BKIN".
- ① Premendo **[VOX/BK-IN]** si seleziona "BKIN (Semi Break-in)", "F-BKIN (Full Break-in)" o OFF (nessuna indicazione).

3. Per regolare il tempo di ritardo del Break-in, tenere premuto **[VOX/BK-IN]** per 1 secondo.
 - Si apre il menu BKIN.
4. Ruotare **[MULTI]** per impostare il tempo di ritardo del Break-in in un punto in cui il ricetrasmittitore ritorna alla ricezione dopo il tempo di ritardo desiderato dopo aver interrotto la digitazione.

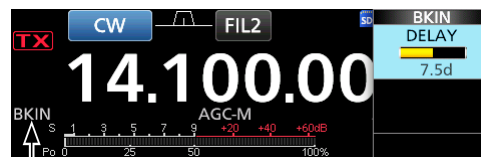

La modalità selezionata (Semi Break-in) viene visualizzata.

- ① Quando si utilizza un paddle, premere **[MULTI]** per aprire il menu multifunzione, quindi regolare KEY SPEED mentre si aziona il paddle.
5. Per chiudere il menu BKIN, premere **[MULTI]**.

Utilizzo di CW

Funzionamento Break-in completo

In modalità Break-in completo, il ricetrasmittitore trasmette automaticamente durante la digitazione in basso, quindi ritorna immediatamente a ricevere dopo la digitazione in alto.

1. Selezionare la modalità CW.
2. Premere **VOX/BK-IN** diverse volte per selezionare "F-BKIN".



La modalità selezionata (Full Break-in) viene visualizzata.

- Viene visualizzata l'icona "F-BKIN".
- ① Premendo **VOX/BK-IN** si seleziona "BKIN (Semi Break-in)", "F-BKIN (Full Break-in)" o OFF (nessuna indicazione).
3. Utilizzare un tasto verticale o un paddle.
 - ① In modalità Full Break-in, il ricetrasmittitore ritorna automaticamente alla ricezione immediatamente dopo la digitazione in alto. Il ricetrasmittitore riceve durante la digitazione in alto.

Monitoraggio del tono laterale CW

Quando il ricetrasmittitore è in standby e la funzione Break-in è disattivata, è possibile ascoltare il tono laterale CW senza effettivamente trasmettere.

Informazioni

- Ciò permette di allineare la frequenza di trasmissione esattamente a quella di un'altra stazione mediante l'allineamento del tono audio.
- È anche possibile utilizzare il tono laterale CW (assicurarsi che la funzione Break-in sia disattivata) per praticare l'invio CW.
- È possibile regolare il livello del tono laterale CW nella seguente voce.

MENU » **SET > CW-KEY Set > Side Tone Level**

Funzione di Sintonizzazione automatica CW

È possibile sintonizzare un CW segnale che si sta ricevendo mediante la funzione di Sintonizzazione automatica. È possibile sintonizzare automaticamente il segnale nella larghezza della banda passante IF in modalità CW.

1. Selezionare la modalità CW.
2. Premere **AUTO TUNE** per avviare la Sintonizzazione automatica.
 - ① Quando si utilizza la funzione RIT, la frequenza RIT viene sintonizzata automaticamente da questa funzione.



Visualizzato durante la sintonizzazione.

NOTA: quando si riceve un segnale debole o un segnale con interferenza, la funzione di Sintonizzazione automatica potrebbe sintonizzare il ricevitore su un segnale indesiderato, o potrebbe non iniziare la sintonizzazione. In questo caso, verrà emesso un beep di avvertenza.

Funzionamento del filtro picco audio (APF)

APF consente di impostare un'ottima selettività in modalità CW. È possibile impostare la selettività tra le 3 larghezze della banda passante APF.

1. Selezionare la modalità CW.
2. Premere **FUNCTION**.
 - Si apre la schermata FUNCTION.
3. Toccare [2] nella parte inferiore della schermata per selezionare la schermata FUNCTION 2.
4. Toccare [APF] per attivare il Filtro picco audio.

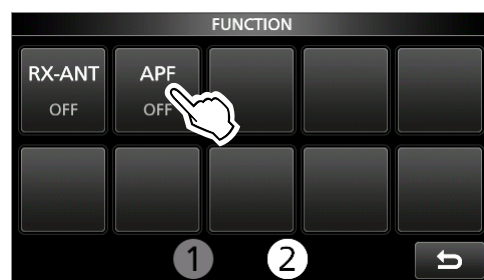

5. Tenere premuto [APF] per 1 secondo.
 - Si apre il menu APF.



6. Toccare per selezionare la voce, quindi impostare la posizione del filtro audio, la larghezza della banda passante e il livello dell'audio.



7. Per chiudere il menu APF, premere **(MULTI)**.

Utilizzo di CW

◇ Funzionamento del filtro picco audio (APF)

POSITION

Sposta la frequenza di picco dell'APF. Questa funzione consente di evitare le interferenze provenienti da frequenze adiacenti.

WIDTH (Predefinito: WIDE)

Seleziona la larghezza della banda passante APF.

- Quando "TYPE" è impostato su "SOFT", selezionare WIDE, MID o NAR.
- Quando "TYPE" è impostato su "SHARP", selezionare 320 Hz, 160 Hz, o 80 Hz.

TYPE (Predefinito: SOFT)

Seleziona il tipo di filtro audio (suono morbido o suono nitido).

AF LEVEL (Predefinito: 0 dB)

Imposta il livello audio tra 0 dB e +6 dB in passi di 1 dB.

◇ Informazioni sulla funzione Manipolatore elettronico

È possibile impostare le impostazioni della funzione Manipolatore memoria, le impostazioni di polarità del paddle e così via del Manipolatore elettronico.

1. Selezionare la modalità CW.
2. Premere **MENU**.
 - Apre la schermata MENU.
3. Toccare [KEYER/DECODE].



- Apre la finestra di dialogo KEYER/CW DECODE.
 - ① È possibile modificare l'azione di [KEYER/DECODE] nella schermata MENU SET. Consultare il Manuale avanzato per i dettagli.
4. Toccare [KEYER].



- Apre la schermata KEYER.
5. Toccare [EDIT/SET].



- Opens the EDIT/SET screen.

6. Selezionare l'elemento desiderato da impostare.

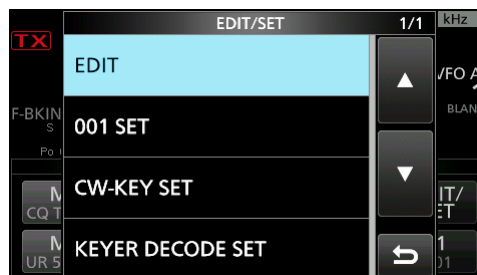

- **EDIT:** apre il menu di modifica KEYSER MEMORY ed è possibile modificare le memorie Manipolatore da M1 a M8.

- **001 SET:** apre il menu numero contesto KEYSER 001 ed è possibile impostare le seguenti voci.
 - Number Style
 - Count Up Trigger
 - Present Number

- **CW-KEY SET:** apre il menu CW-KEY SET ed è possibile impostare le seguenti voci.

- Side Tone Level
- Side Tone Level Limit
- Keyer Repeat Time
- Dot/Dash Ratio
- Rise Time
- Paddle Polarity
- Key Type
- MIC Up/Down Keyer
- ① È inoltre possibile impostare le stesse voci in modalità Impostazione.

MENU » **SET > CW-KEY Set**

- **KEYER DECODE SET:** apre il menu KEYER DECODE SET ed è possibile impostare le seguenti voci.

- Decode Display
- Japanese Morse Decode*
- * Visualizzato solo quando "System Language" è impostato su "Japanese".

MENU » **SET > Display > System Language**

7. Per chiudere la schermata KEYER, premere **EXIT** diverse volte.

Schermata Monitor di spettro

Til monitor di spettro consente di visualizzare l'attività sulla banda selezionata, e le intensità relative dei vari segnali in quella banda.

Il ricetrasmittitore dispone di tre modalità di monitor di spettro, la modalità Centrale, la modalità Fissa e la modalità Scorrimento.

È anche possibile impostare il display a cascata su ON o su OFF.

Inoltre, è possibile selezionare il monitor Mini per visualizzarlo in una dimensione più piccola sullo schermo.

• Center mode screen

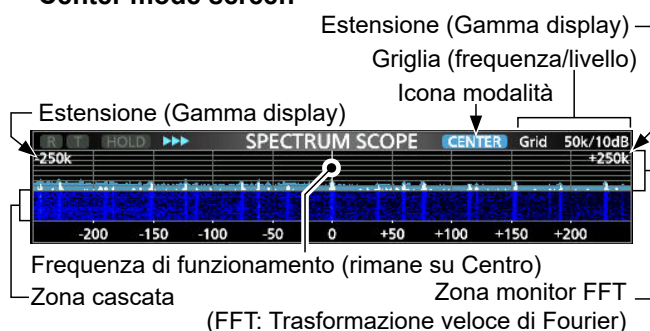

• Schermata modalità Fissa

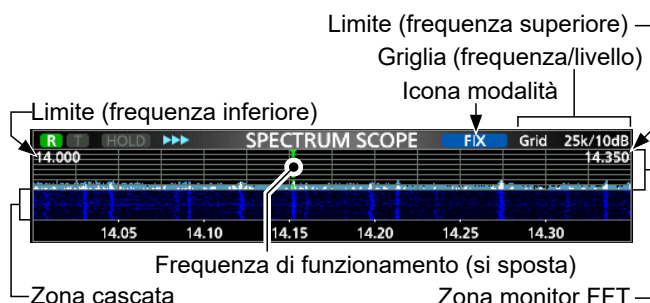

• Schermata modalità Scorrimento

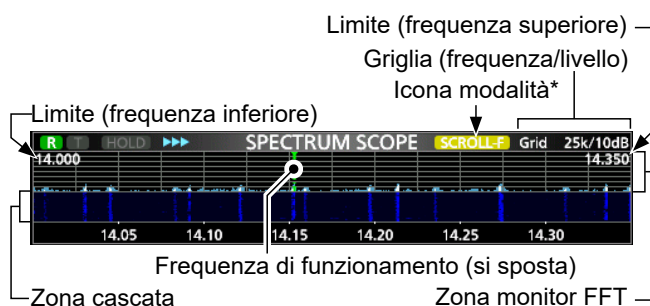

* Quando si è in modalità SCROLL-C, viene visualizzato **SCROLL-C**.

◊ Utilizzo del monitor di spettro

Visualizzare la schermata SPECTRUM SCOPE.

MENU » **SCOPE**

MENU 1: Modalità Centro/Scorrimento-C

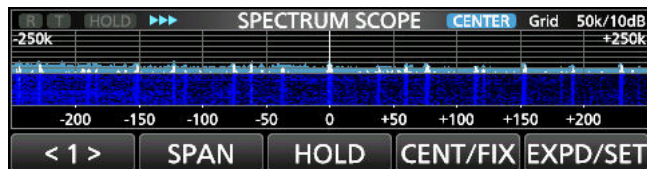

MENU 1: Modalità Fissa/Scorrimento-F



MENU 2: Modalità Centro/Fissa/Scorrimento-C/
Scorrimento-F



Pulsante	Azione	
< 1 > / < 2 >	Seleziona i menu Funzione.	
SPAN	Toccare	In modalità Centro o in modalità Scorrimento-C, seleziona l'intervallo di monitoraggio. <ul style="list-style-type: none"> • Intervalli: $\pm 2,5$, 5,0, 10, 25, 50, 100, 250, and 500 kHz
	Toccare per 1 secondo	Ripristina all'intervallo $\pm 2,5$ kHz.
EDGE	In modalità Fissa e in modalità Scorrimento-F, seleziona le frequenze Limite. ① È possibile impostare le frequenze limite superiore e inferiore nella voce "Fixed Edges" sulla schermata SCOPE SET toccando [EXPD/SET] per 1 secondo.	
HOLD	Toccare	Attiva o disattiva la funzione Trattieni. <ul style="list-style-type: none"> • [HOLD] e il marcatore vengono visualizzati. Blocca lo spettro attuale.
	Toccare per 1 secondo	Cancella il livello di Ritenzione picco.
CENT/FIX	Toccare	Seleziona la modalità Centro o Fissa.
	Toccare per 1 secondo	Seleziona la modalità Scorrimento.
EXPD/SET	Toccare	Seleziona la schermata Espansa o Normale.
	Toccare per 1 secondo	Visualizza la schermata SCOPE SET. ① Consultare il Manuale avanzato per i dettagli.
REF	Apre la finestra di "REF Level". ① Ruotare [MAIN DIAL] per regolare il livello di riferimento. ① Toccare nuovamente per chiudere la finestra.	
SPEED	Seleziona la velocità di scansione. <ul style="list-style-type: none"> • "▶▶▶" (FAST), "▶▶" (MID) o "▶" (SLOW). 	
MARKER	Seleziona diversi marcatori.	

Schermata Monitor di spettro

◇ Modalità Centro

Visualizza segnali attorno alla frequenza di funzionamento entro l'intervallo selezionato. La frequenza di funzionamento viene sempre visualizzata nel centro dello schermo.

1. Aprire la schermata SPECTRUM SCOPE.

MENU » **SCOPE**

2. Toccare [CENT/FIX].

① Toccare [CENT/FIX] per commutare tra modalità Centro e modalità Fissa.

3. Toccare [SPAN] diverse volte per selezionare l'intervallo di monitoraggio.

• $\pm 2,5$, 5,0, 10, 25, 50, 100, 250 e 500 kHz

① Toccare [SPAN] per 1 secondo per selezionare l'intervallo di $\pm 2,5$ kHz.

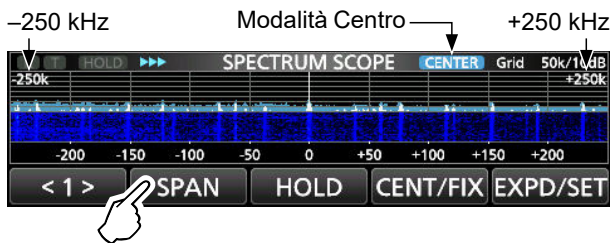

◇ Modalità Fissa

Visualizza i segnali all'interno di un intervallo di frequenza specificato. L'attività della banda di frequenza selezionata può essere facilmente osservata in questa modalità.

Quattro bande a Limite Fisso possono essere impostate per ciascuna banda di frequenza amatoriale coperta dal ricetrasmittitore nella schermata SCOPE SET.

1. Visualizzare la schermata SPECTRUM SCOPE.

MENU » **SCOPE**

2. Toccare [CENT/FIX].

① Toccare [CENT/FIX] per commutare tra modalità Centro e modalità Fissa.

3. Toccare [EDGE] diverse volte per selezionare la frequenza Limite.

① Quando la frequenza di funzionamento si sposta fuori dalla frequenza limite superiore o inferiore, ">>" o "<<" viene visualizzato negli angoli laterali superiori della schermata SPECTRUM SCOPE.

>>: La frequenza ha oltrepassato il limite superiore.

<<: La frequenza ha oltrepassato il limite inferiore.

Se la frequenza si allontana ulteriormente, viene visualizzato "Scope Out of Range".

① Quando si scorre fuori o nuovamente dentro i Limiti fissi selezionati, viene emesso un segnale acustico.

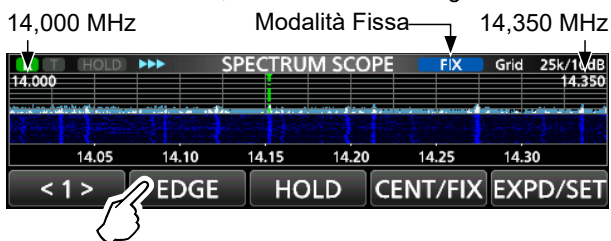

◇ Modalità Scorrimento

Visualizza i segnali all'interno di un intervallo selezionato. Quando la frequenza di funzionamento si sposta al di fuori della schermata, l'intervallo di frequenza visualizzato scorre automaticamente.

1. Aprire la schermata SPECTRUM SCOPE.

MENU » **SCOPE**

2. Toccare [CENT/FIX] per 1 secondo per selezionare la modalità Scorrimento.

• Quando si passa dalla modalità Centro alla modalità Scorrimento, viene visualizzato "SCROLL-C".

È possibile modificare l'intervallo di monitoraggio toccando [SPAN].

• Quando si passa dalla modalità Fissa alla modalità Scorrimento, viene visualizzato "SCROLL-F".

È possibile modificare le frequenze Limite toccando [EDGE].

3. Toccare [CENT/FIX] per tornare alla modalità precedente.

• Quando si ritorna alla modalità Centro, l'intervallo di monitoraggio non ritorna all'impostazione precedente.

• Quando si ritorna alla modalità Fissa, le frequenze Limite tornano agli ultimi "Fixed Edges" selezionati. Quando la frequenza di funzionamento è superiore alla frequenza Limite superiore o inferiore alla frequenza Limite inferiore, ">>" o "<<" viene visualizzato negli angoli laterali superiori della schermata SPECTRUM SCOPE.

◇ Marcatore

Il marcatore visualizza la frequenza di funzionamento nella schermata SPECTRUM SCOPE.

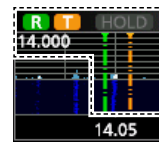

R: Il marcatore RX

• Indica la frequenza di ricezione.

T: Il marcatore TX

• Indica la frequenza di trasmissione

• Informazioni sul marcatore RX

In modalità Fissa o modalità Scorrimento, il marcatore RX visualizza la frequenza di funzionamento entro una gamma di frequenze specificata. Così il ricetrasmittitore visualizza sempre il marcatore RX nella schermata monitor.

In modalità Centro, la frequenza di funzionamento rimane al Centro dello schermo. Così, il ricetrasmittitore non visualizza il marcatore RX.

① Quando la funzione Trattieni è attivata, il marcatore RX viene visualizzato per indicare la posizione della frequenza di funzionamento.

Schermata Monitor di spettro

◇ **Funzionamento del touch screen**

Quando si tocca la zona monitor FFT o la zona cascata nella schermata SPECTRUM SCOPE, l'area viene ingrandita. Toccando il segnale nell'area ingrandita, è possibile sintonizzare direttamente la propria frequenza sul segnale nella schermata SPECTRUM SCOPE.

① Mentre si tiene premuto (XFC), la frequenza di trasmissione cambia.

1. Visualizzare la schermata SPECTRUM SCOPE.

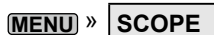

2. Toccare la schermata Monitor.
 - L'area attorno al punto toccato viene ingrandita.

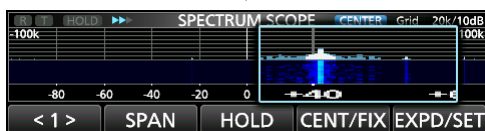
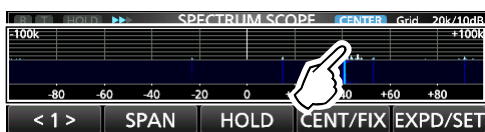

3. Toccare il segnale nell'area ingrandita.

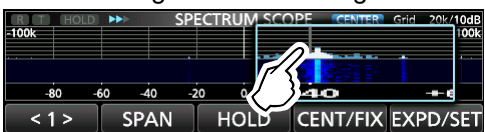

① **Informazioni**

- In modalità Centro, la frequenza di funzionamento cambia al punto toccato, e il punto si sposta al centro della schermata.
- In modalità Fissa, la frequenza di funzionamento e il marcatore cambiano al punto toccato.
- Toccare un punto fuori dall'area ingrandita per chiudere la finestra dello zoom.

◇ **Mini scope screen**

La schermata monitor Mini può essere visualizzata simultaneamente con i display di un'altra funzione, come la schermata CW DECODE, la schermata RTTY DECODE, la schermata AUDIO SCOPE o la schermata FUNCTION.

- Premere (M.SCOPE) per attivare e disattivare la schermata monitor Mini.

① Tenere premuto (M.SCOPE) per 1 secondo per visualizzare la schermata SPECTRUM SCOPE.

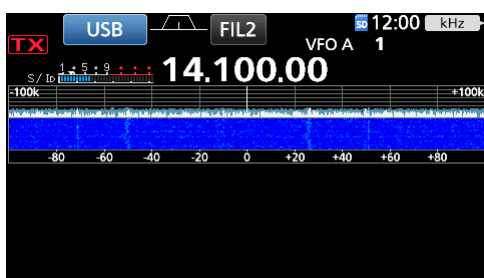

Schermata monitor audio

Questo monitor audio permette di visualizzare la componente della frequenza del segnale ricevuto sul monitor FFT, e le sue componenti di forma d'onda sull'oscilloscopio. Anche il monitor FFT ha una cascata.

• **Schermata AUDIO SCOPE**

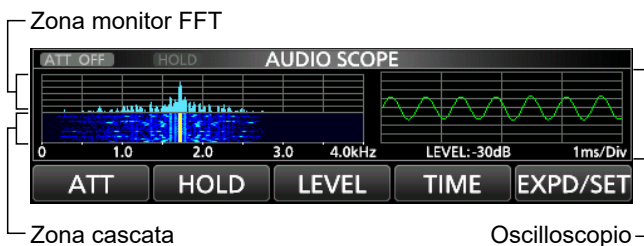

◇ **Utilizzo del monitor audio**

Visualizzare la schermata AUDIO SCOPE.

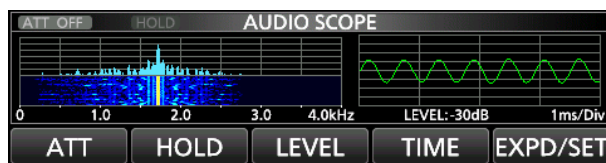

Pulsante	Azione	
ATT	Toccare	Seleziona l'attenuatore per il monitor FFT. • 0 (disattivato), 10, 20 o 30 dB
	Toccare per 1 secondo	Spegne l'attenuatore. (0 dB)
HOLD	Attiva o disattiva la funzione Trattieni. • (HOLD) viene visualizzato e blocca lo spettro audio attuale.	
LEVEL	Seleziona il livello dell'oscilloscopio. • 0, -10, -20 o -30 dB	
TIME	Seleziona il tempo di scansione dell'oscilloscopio • 1, 3, 10, 30, 100 o 300 ms/Div	
EXPD/SET	Toccare	Seleziona la schermata Espansa o Normale.
	Toccare per 1 secondo	Visualizza la schermata AUDIO SCOPE SET. ① Consultare il Manuale avanzato per i dettagli.

Le schede SD, le schede SDHC e le schede SDXC sono fornite dall'utente.

SUGGERIMENTO: Icom raccomanda di salvare i dati predefiniti di fabbrica del ricetrasmittitore per il backup.

Informazioni sulle schede SD

È possibile utilizzare una scheda SD di un massimo di 2 GB, una SDHC di un massimo di 32 GB o una SDXC di un massimo di 256 GB. Icom ha controllato la compatibilità delle seguenti schede.

(Dati di settembre 2025)

Marca	Tipo	Capacità
SanDisk®	SD	2 GB
	SDHC	4/8/16/32 GB
	SDXC	64/128/256 GB

- ① L'elenco sopra riportato non garantisce le prestazioni della scheda.
- ① Nel resto di questo documento, le schede SD, le schede SDHC e le schede SDXC verranno semplicemente chiamate schede SD o schede.

NOTA:

- Prima di utilizzare la scheda SD, leggere tutte le istruzioni della scheda.
- Se si verifica una delle seguenti situazioni, i dati della scheda potrebbero essere corrotti o cancellati.
 - Si rimuove la scheda dal ricetrasmittitore mentre è ancora in corso l'accesso alla scheda.
 - Mentre si sta accedendo alla scheda, si verifica un'interruzione di corrente o il cavo di alimentazione viene scollegato.
 - La scheda è soggetta a caduta, urti o vibrazioni.
- Non toccare i contatti della scheda.
- Il ricetrasmittitore potrebbe richiedere un tempo più lungo per riconoscere una scheda a elevata capacità.
- La scheda ha una certa durata, quindi la lettura e la scrittura dei dati potrebbero non essere più possibili dopo l'uso per un lungo periodo di tempo. Se ciò accade, utilizzarne una nuova. Si consiglia di effettuare un backup dei dati su un altro dispositivo.
- Icom non è responsabile per qualsiasi danno causato dalla corruzione di dati su una scheda.

Salvataggio dei dati

È possibile salvare i seguenti dati sulla scheda.

- Le impostazioni del ricetrasmittitore
- Registri e contenuti di comunicazione/ricezione
- Audio vocale per la funzione TX voce
- Registro di decodifica RTTY
- Schermate catturate

Inserimento

Inserire la scheda SD come mostrato di seguito.

- ① Inserire la scheda SD nell'alloggiamento finché non si blocca in posizione con un suono di 'clic'.
- ① Assicurarsi di controllare l'orientamento della scheda prima dell'inserimento.

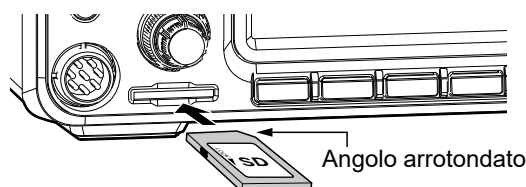

NOTA: Prima di utilizzare una scheda SD per la prima volta, formattarla nel ricetrasmittitore.

- Formattando una scheda si cancellano tutti i dati. Prima di formattare una scheda usata, effettuare il backup dei dati su un altro dispositivo.
- Dopo l'inserimento o la formattazione, viene creata una speciale cartella sulla scheda, necessaria per operazioni come l'aggiornamento del firmware.

IMPORTANTE: anche dopo aver formattato la scheda SD, alcuni dati potrebbero rimanere nella scheda. Quando si smaltisce la scheda, assicurarsi di distruggerla fisicamente, per evitare l'accesso non autorizzato ai dati residui.

Formattazione

Prima di utilizzare una scheda SD, formattarla per essere utilizzata con il ricetrasmittitore tramite la seguente procedura.

1. Aprire la schermata SD CARD.

MENU » **SET > SD CARD**

2. Toccare "Format".

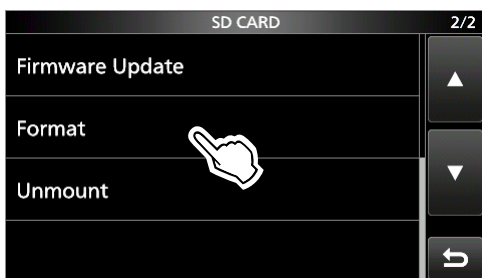

3. Toccare [YES] per iniziare la formattazione.

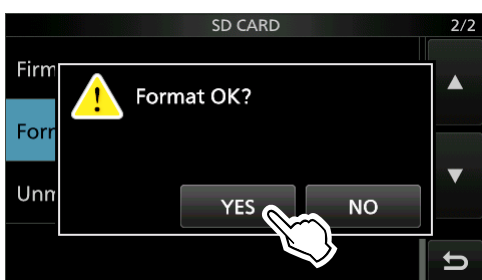

- Dopo la formattazione, si ritorna alla schermata SD CARD.

ⓘ Per annullare la formattazione, toccare [NO].

4. Per chiudere la schermata SD CARD, premere

EXIT diverse volte.

Smontaggio

Prima di rimuovere una scheda con il ricetrasmittitore su ON, assicurarsi di smontarla elettricamente, come indicato sotto.

Altrimenti i dati potrebbero essere corrotti o cancellati.

1. Aprire la schermata SD CARD.

MENU » **SET > SD CARD**

2. Toccare "Unmount".

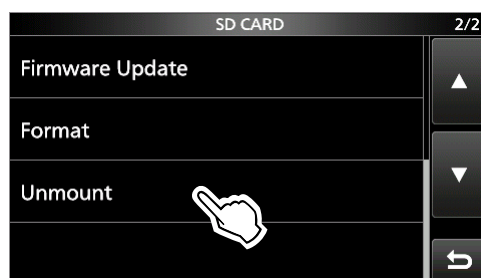

3. Toccare [YES] per smontare.

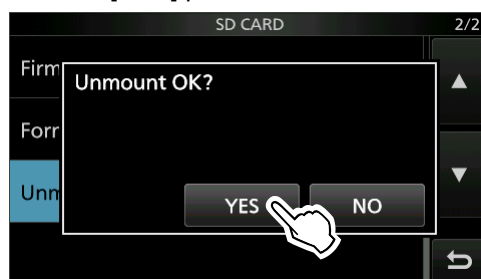

- Dopo lo smontaggio, si ritorna alla schermata SD CARD.

ⓘ Per annullare lo smontaggio, toccare [NO].

4. Rimuovere la scheda dal ricetrasmittitore.

- Premere all'interno la scheda finché non si sente un suono di 'clic' per sbloccare la scheda e quindi estrarla.

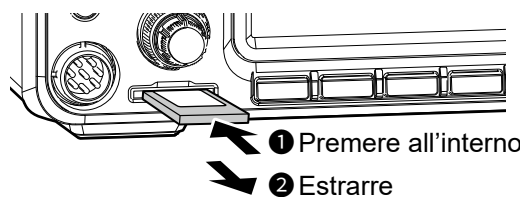

5. Per chiudere la schermata SD CARD, premere

EXIT diverse volte.

Quando il ricetrasmittitore è spento

È possibile rimuovere la scheda a partire dal passaggio 4 della procedura sopra descritta.

Informazioni sul sintonizzatore interno per antenna

Il sintonizzatore interno automatico per antenna fa corrispondere automaticamente il ricetrasmittitore all'antenna all'interno della gamma di 16,7 ~ 150 Ω (SWR di meno di 3:1).

Dopo che il sintonizzatore ha abbinato un'antenna, le combinazioni dei relè di aggancio vengono memorizzate come un punto preimpostato per ciascuna frequenza. Di conseguenza, quando si cambia la frequenza, le combinazioni dei relè di aggancio vengono automaticamente impostate sul punto memorizzato.

① Quando si installa una nuova antenna, o si vuole cambiare le impostazioni dell'antenna, è possibile cancellare tutti i punti preimpostati interni del sintonizzatore interno per antenna mediante la voce "<<Preset Memory Clear>>" sulla schermata di impostazione TUNER.

MENU » SET > Function > Tuner >
 <<Preset Memory Clear>>

NOTA:

- Se l'SWR è superiore a circa 1,5:1, tenere premuto **TUNER** per 1 secondo per avviare la sintonizzazione manuale.
- Quando il ricetrasmittitore riceve un forte impatto fisico, i relè di blocco interni potrebbero tornare a una condizione sbloccata. In questo caso, premere **TUNER** per spegnere il sintonizzatore, quindi accenderlo nuovamente per ripristinare tutti i relè di blocco.

◇ Utilizzo del sintonizzatore interno per antenna

1. Premere **TUNER** per attivare il sintonizzatore interno per antenna.
 - Viene visualizzata **TUNE**.

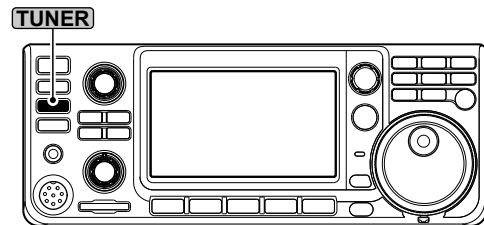

2. Far corrispondere l'antenna.
 - ① Per sintonizzare l'antenna, vedere "Manual tuning" o "PTT Tuner start" di seguito.

◇ Sintonizzazione manuale

È possibile far corrispondere manualmente l'antenna prima di trasmettere per la prima volta.

1. Tenere premuto **TUNER** per 1 secondo per avviare la sintonizzazione manuale.
 - Il sintonizzatore riduce l'SWR a meno di 1,5:1 dopo 2 ~ 3 secondi di sintonizzazione.
 - ① Durante la sintonizzazione, **TUNE** lampeggia in rosso.
2. Dopo la messa in corrispondenza, viene visualizzata **TUNE**.
 - ① Se il sintonizzatore non riesce a sintonizzare, il circuito di sintonizzazione viene automaticamente bypassato e **TUNE** (lampeggia in rosso) si spegne.

◇ Avvio sintonizzatore PTT

Il sintonizzatore è sempre attivato quando [PTT] viene premuto dopo la modifica della frequenza (più dell'1% dall'ultima frequenza sintonizzata). Questa funzione fa corrispondere l'antenna per la prima trasmissione su una nuova frequenza.

① È possibile disattivare questa funzione nella voce "PTT Start" sulla schermata TUNER.

MENU » SET > Function > Tuner > PTT Start

SUGGERIMENTO: se il sintonizzatore non può allinearsi con l'antenna

Anche se il sintonizzatore non è in grado di allinearsi con l'antenna al primo tentativo, potrebbe avere successo ripetendo la sintonizzazione diverse volte.

Informazioni sul sintonizzatore esterno per antenna

Il SINTONIZZATORE DELL'ANTENNA AH-730 opzionale abbina IC-7300MK2 a un'antenna con filo lungo più di 7 m (utilizzabile tra 1,8 e 54 MHz).

L'antenna di sintonizzazione automatica AH-740 opzionale copre la gamma da 2,5 a 30 MHz con l'antenna a stilo fornita con AH-740.

⚠ PERICOLO ALTA TENSIONE! MAI toccare un elemento dell'antenna durante la sintonizzazione o la trasmissione. Installare sempre in un luogo sicuro.

MAI utilizzare AH-730 o AH-740 senza collegare un'antenna. Il sintonizzatore e il ricetrasmittitore subirebbero dei danni.

◇ Utilizzo di AH-730 o AH-740

1. Accendere il ricetrasmittitore.
2. Premere **TUNER** per avviare la sintonizzazione.
 - Il sintonizzatore riduce SWR a meno di 2:1 dopo 2~3 secondi.
 - ① Durante la sintonizzazione, si sente un tono laterale e l'indicatore su **TUNE** lampeggia in rosso.
 - ① Se il sintonizzatore non riesce a ridurre SWR a meno di 2:1 dopo 15 secondi di sintonizzazione, **TUNE** (lampeggia in rosso) si spegne.
3. Dopo l'abbinamento, viene visualizzato **TUNE** e AH-730 o AH-740 viene attivato.
 - ① Quando l'antenna con cavo lungo non può essere abbinata, **TUNE** si spegne. In questo caso, AH-730 viene bypassato e il cavo viene collegato direttamente.
4. Per avviare la sintonizzazione manuale mentre è visualizzato **TUNE**, tenere premuto **TUNER** per 1 secondo.
5. Per disattivare (bypassare) AH-730 o AH-740, premere **TUNER**.

NOTA: quando l'antenna cablata non può essere abbinata, controllare la lunghezza e il collegamento del cavo.

Si noti che AH-730 non può abbinare un cavo che è lungo $\frac{1}{2}\lambda$ o un multiplo di quella frequenza.

◇ Utilizzo di IC-PW2

Quando si utilizza il sintonizzatore interno per antenna di IC-PW2, assicurarsi di spegnere il sintonizzatore interno per antenna di IC-7300MK2 prima di collegarlo.

Per sintonizzarsi sulla frequenza di funzionamento desiderata, utilizzare la sintonizzazione manuale su IC-PW2.

- Per sintonizzarsi sulla frequenza operativa selezionata, è necessaria l'operazione di sintonizzazione manuale collegata a IC-PW2. Tenendo premuto **TUNER** su IC-PW2 per 1 secondo, il ricetrasmittitore inizia automaticamente a trasmettere per eseguire la sintonizzazione manuale collegata.
- ① Durante la sintonizzazione manuale collegata, la lettura del misuratore del ricetrasmittitore può essere modificata.
- ① Per annullare la sintonizzazione manuale collegata, premere **TUNER** sul ricetrasmittitore. Quando la sintonizzazione manuale collegata viene annullata, l'indicatore su **TUNE** (lampeggia in rosso) si spegne.
- ① Per i dettagli, consultare il manuale di istruzioni di IC-PW2.

◇ Utilizzo di un sintonizzatore esterno per antenna

Quando si utilizza un sintonizzatore esterno per antenna non Icom, assicurarsi di spegnere il sintonizzatore interno per antenna prima di collegarlo. In caso contrario, la sintonizzazione potrebbe non riuscire perché entrambi i sintonizzatori per antenna (interno ed esterno) inizieranno simultaneamente la sintonizzazione.

Vedere il manuale di istruzioni del sintonizzatore per antenna per i dettagli.

NOTA: accertarsi di non collegare il sintonizzatore per antenna senza un'antenna collegata. Ciò potrebbe danneggiare il ricetrasmittitore o il sintonizzatore esterno per antenna.

SUGGERIMENTO: se SWR non viene ridotto a 2:1 dopo la nuova sintonizzazione, vedere "Se il sintonizzatore non può allinearsi con l'antenna" per i dettagli.

Modalità di emergenza (sintonizzatore)

La modalità di emergenza (sintonizzatore) consente di utilizzare il sintonizzatore interno dell'antenna in una situazione di emergenza, ma limita la potenza massima di uscita a 50 W.

In una situazione di emergenza, in cui l'unica antenna posseduta ha un alto SWR, è possibile utilizzare il sintonizzatore dell'antenna anche se SWR è superiore a 3:1.

1. Visualizzare la schermata EMERGENCY.

MENU » **SET > Others > Emergency**

2. Toccare "Tuner".



3. Toccare [OK].

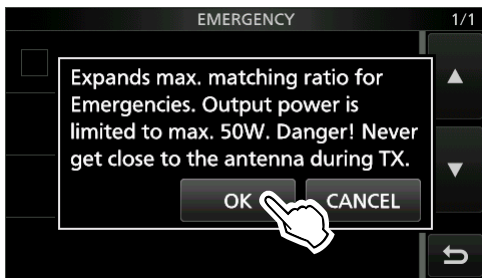

4. Toccare "<<Restart to SET>>" per riavviare il ricetrasmittitore.

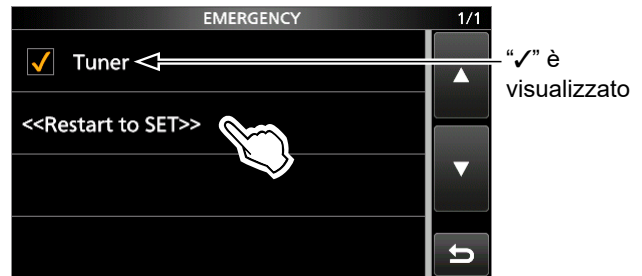

- Il ricetrasmittitore entra in modalità Emergenza (sintonizzatore).

- E**: visualizzato in arancione quando il sintonizzatore per antenna interno è disattivato.
- E-TUN**: lampeggia in rosso durante la sintonizzazione.
- E-TUN**: visualizzato in arancione quando il sintonizzatore per antenna interno è attivato.

ⓘ Quando ci si trova in modalità Emergenza (sintonizzatore), non è possibile attivare o disattivare il sintonizzatore premendo **TUNER**.

SUGGERIMENTO: per uscire dalla modalità Emergenza:

Toccare di nuovo "Tuner" sulla schermata EMERGENCY per cancellare "✓" dalla casella di controllo Sintonizzatore, quindi toccare "<<Restart to SET>>" per riavviare il ricetrasmittitore.

Descrizione della modalità di impostazione

È possibile utilizzare la modalità di impostazione per impostare valori o funzioni raramente modificati.

1. Premere **MENU**.

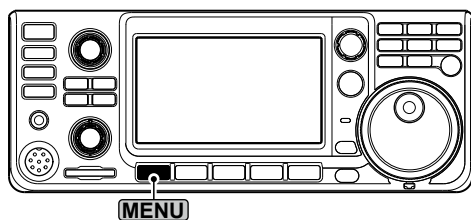

2. Toccare [SET].



3. Toccare la categoria che si desidera selezionare.

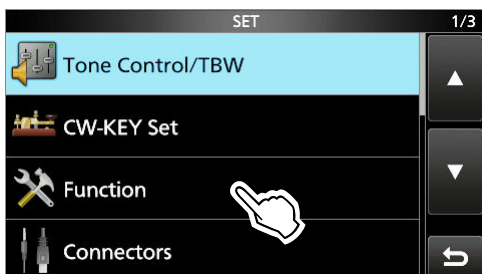

4. Toccare [▲] o [▼] per scorrere tra le voci.

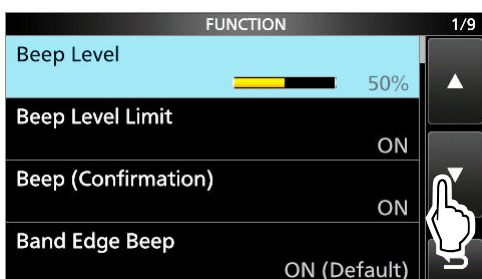

① È possibile inoltre ruotare **MULTI** per scorrere tra le voci.

SUGGERIMENTO: la modalità di impostazione è costituita da una struttura ad albero. È possibile andare al livello successivo dell'albero o tornare indietro di un livello, a seconda della voce selezionata.

5. Toccare la voce per aprire la schermata di impostazione della voce o per aprire il livello successivo della struttura ad albero.

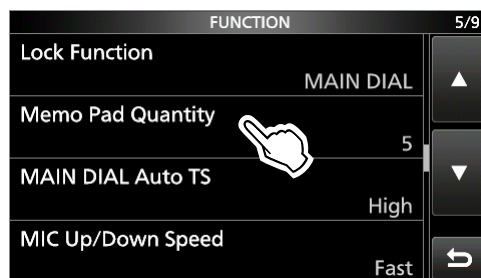

① Ripetere i passaggi 4 e 5 per aprire la schermata di impostazione della voce desiderata.

① Per tornare indietro di un livello nella struttura ad albero, premere **EXIT**.

6. Toccare per selezionare o per impostare l'opzione.

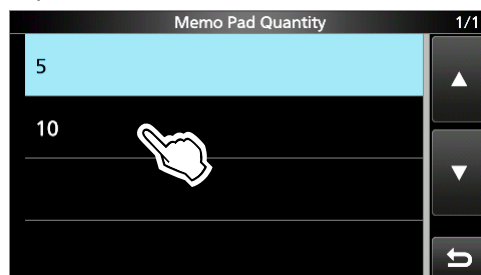

• L'opzione selezionata viene salvata e si ritorna alla schermata precedente.

7. Per chiudere la schermata SET, premere **EXIT** diverse volte.

SUGGERIMENTO: ripristino all'impostazione predefinita

1. Premere **QUICK** per visualizzare la schermata QUICK MENU.
2. Toccare "Default" per ripristinare all'impostazione predefinita.

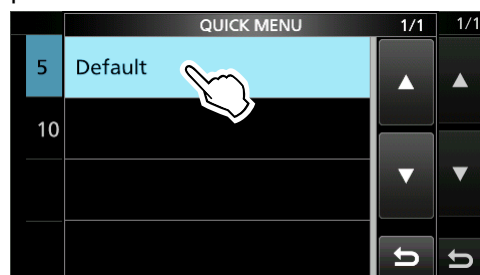

① Per chiudere la schermata QUICK MENU, premere **EXIT**.

NOTA: le impostazioni predefinite indicate di seguito si riferiscono alla versione USA del ricetrasmittitore. Le impostazioni predefinite potrebbero essere diverse, a seconda della versione del ricetrasmittitore.

Tone Control/TBW

MENU » SET > Tone Control/TBW > **RX**

SSB, AM, FM, CW, RTTY

RX HPF/LPF (Predefinito: - - - - -)

SSB, AM, FM

RX Bass (Predefinito: 0)
RX Treble (Predefinito: 0)

MENU » SET > Tone Control/TBW > **TX**

SSB, AM, FM

TX Bass (Predefinito: 0)
TX Treble (Predefinito: 0)

SSB

TBW (WIDE) (Predefinito: 100 – 2900)
TBW (MID) (Predefinito: 300 – 2700)
TBW (NAR) (Predefinito: 500 – 2500)

SSB-D

TBW (Predefinito: 300 – 2700)

CW-KEY Set

MENU » SET > CW-KEY Set

Side Tone Level (Predefinito: 50%)

Side Tone Level Limit (Predefinito: ON)

Keyer Repeat Time (Predefinito: 2sec)

Dot/Dash Ratio (Predefinito: 1:1:3.0)

Rise Time (Predefinito: 4ms)

Paddle Polarity (Predefinito: Normal)

Key Type (Predefinito: Paddle)

MIC Up/Down Keyer (Predefinito: OFF)

Function

MENU » SET > **Function**

Beep Level (Predefinito: 50%)

Beep Level Limit (Predefinito: ON)

Beep (Confirmation) (Predefinito: ON)

Band Edge Beep (Predefinito: ON (Default))

RF/SQL Control (Predefinito: RF+SQL)

Cancel CI-V Remote Set Levels
(Predefinito: All Volume Levels)

MF Band ATT (Predefinito: ON)

MENU » SET > Function > **TX Delay**

HF (Predefinito: OFF)
50M (Predefinito: OFF)
70M* (Predefinito: OFF)

* Questa voce potrebbe non essere visualizzata, a seconda della versione del ricetrasmittitore.

MENU » SET > **Function**

Time-Out Timer (CI-V) (Predefinito: OFF)

MENU » SET > Function > **SPLIT**

Quick SPLIT (Predefinito: ON)

FM SPLIT Offset (HF) (Predefinito: -0.100 MHz)
FM SPLIT Offset (50M) (Predefinito: -0.500 MHz)

SPLIT LOCK (Predefinito: OFF)

Function

[MENU] » SET > Function > **Tuner**

[Tuner] Switch (Predefinito: Auto)

PTT Start (Predefinito: OFF)

<<Preset Memory Clear>>

[MENU] » SET > Function

RTTY Mark Frequency (Predefinito: 2125)

RTTY Shift Width (Predefinito: 170)

RTTY Keying Polarity (Predefinito: Normal)

[MENU] » SET > Function > **SPEECH**

SPEECH Language (Predefinito: English)

SPEECH Speed (Predefinito: Fast)

S-Level SPEECH (Predefinito: ON)

MODE SPEECH (Predefinito: OFF)

SPEECH Level (Predefinito: 50%)

[MENU] » SET > Function

[SPEECH/LOCK] Switch (Predefinito: SPEECH/LOCK)

Lock Function (Predefinito: MAIN DIAL)

Memo Pad Quantity (Predefinito: 5)

MAIN DIAL Auto TS (Predefinito: High)

MIC Up/Down Speed (Predefinito: Fast)

Quick RIT/ Δ TX Clear (Predefinito: OFF)

[NOTCH] Switch (SSB) (Predefinito: Auto/Manual)

[NOTCH] Switch (AM) (Predefinito: Auto/Manual)

SSB/CW Synchronous Tuning (Predefinito: OFF)

CW Normal Side (Predefinito: LSB)

[MENU] » SET > Function > **Front Key Customize**

[VOX/BK-IN] (Predefinito: VOX/BK-IN)

[AUTOTUNE] (Predefinito: AUTOTUNE)

[Δ] (Predefinito: M-CH UP)

[∇] (Predefinito: M-CH DOWN)

[MENU] » SET > Function > **MIC Key Customize**

[UP] (Predefinito: UP (VFO: kHz))

[DN] (Predefinito: DOWN (VFO: kHz))

[MENU] » SET > Function

Screen Capture [POWER] SW (Predefinito: OFF)

Screen Capture File Type (Predefinito: PNG)

Keyboard Type (Predefinito: Full Keyboard)

Full Keyboard Layout (Predefinito: English)

Calibration Marker (Predefinito: OFF)

REF Adjust

NOTA: L'impostazione predefinita di "REF Adjust" potrebbe differire leggermente, a seconda di ciascun ricetrasmittitore.

Connectors

MENU » SET > Connectors > **USB AF/IF Output**

Output Select (Predefinito: AF)

AF Output Level (Predefinito: 50%)

AF SQL (Predefinito: OFF (Open))

AF Beep/Speech... Output (Predefinito: OFF)

IF Output Level (Predefinito: 50%)

MENU » SET > Connectors > **ACC AF/IF Output**

Output Select (Predefinito: AF)

AF Output Level (Predefinito: 50%)

AF SQL (Predefinito: OFF (Open))

AF Beep/Speech... Output (Predefinito: OFF)

IF Output Level (Predefinito: 50%)

MENU » SET > Connectors > **LAN AF/IF Output**

Output Select (Predefinito: AF)

AF SQL (Predefinito: ON)

MENU » SET > Connectors > **MOD Input**

USB MOD Level (Predefinito: 50%)

ACC MOD Level (Predefinito: 50%)

LAN MOD Level (Predefinito: 50%)

DATA OFF MOD (Predefinito: MIC,USB)

DATA MOD (Predefinito: USB)

MENU » SET > Connectors > **External Keypad**

VOICE (Predefinito: OFF)

KEYER (Predefinito: OFF)

RTTY (Predefinito: OFF)

MENU » SET > Connectors > **CI-V**

CI-V Baud Rate (Predefinito: Auto)

CI-V Address (Predefinito: B6h)

CI-V Transceive (Predefinito: ON)

USB/LAN→REMOTE Transceive Address
(Predefinito: 00h)

CI-V Output (for ANT) (Predefinito: OFF)

CI-V USB (A) Echo Back (Predefinito: OFF)

CI-V USB (B) Echo Back (Predefinito: OFF)

MENU » SET > Connectors

USB (B) Function (Predefinito: RTTY Decode)

SEND Relay Output (Predefinito: OFF)

MENU » SET > Connectors > **USB SEND/Keying**

USB SEND (Predefinito: OFF)

USB Keying (CW) (Predefinito: OFF)

USB Keying (RTTY) (Predefinito: OFF)

MENU » SET > Connectors

PTT Port Function (Predefinito: PTT Input)

Network

* Questa impostazione è valida dopo il riavvio del ricetrasmittitore.

MENU » SET > Network

DHCP* (Predefinito: ON)

IP Address* (Predefinito: 192.168.0.10)

Subnet Mask* (Predefinito: 255.255.255.0(24 bit))

Default Gateway* (Predefinito:)

Primary DNS Server* (Predefinito:)

Secondary DNS Server* (Predefinito:)

Network Name

MENU » SET > Network > Remote Settings

Network Control* (Predefinito: OFF)

Power OFF Setting (for Remote Control)*
(Predefinito: Only Shutdown)

Control Port (UDP)* (Predefinito: 50001)

Serial Port (UDP)* (Predefinito: 50002)

Audio Port (UDP)* (Predefinito: 50003)

Internet Access Line* (Predefinito: FTTH)

MENU » SET > Network > Remote Settings > Network User1

MENU » SET > Network > Remote Settings > Network User2

Network User1 ID

Network User2 ID

Network User1 Password

Network User2 Password

Network User1 Administrator (Predefinito: NO)

Network User2 Administrator (Predefinito: NO)

MENU » SET > Network > Remote Settings

Network Radio Name (Predefinito: IC-7300MK2)

Display

MENU » SET > Display

LCD Backlight (Predefinito: 50%)

Display Type (Predefinito: A)

Display Font (Predefinito: Round)

Meter Peak Hold (Predefinito: ON)

Memory Name (Predefinito: ON)

MN-Q Popup (MN OFF→ON) (Predefinito: ON)

BW Popup (PBT) (Predefinito: ON)

BW Popup (FIL) (Predefinito: ON)

Screen Saver (Predefinito: 60min)

MENU » SET > Display > External Display

External Display (Predefinito: ON)

External Display Resolution (Predefinito: 1280x720)

Audio Output (Predefinito: OFF)

MENU » SET > Display

Opening Message (Predefinito: ON)

My Call

Power ON Check (Predefinito: ON)

Display Language (Predefinito: English)

① Questa voce viene visualizzata solo quando "System Language" è impostato su "Japanese".

System Language (Predefinito: English)

Quando si imposta la lingua di sistema del ricetrasmittitore su giapponese, il ricetrasmittitore è in grado di visualizzare sia caratteri inglesi sia quelli giapponesi. TUTTAVIA, se si seleziona il giapponese, tutte le voci di menu in tutto il sistema del ricetrasmittitore verranno visualizzate solo in caratteri giapponesi. Non ci saranno nomi di elementi in inglese. A meno che non si sia esperti nella lettura dei caratteri giapponesi, utilizzare questa funzione con estrema attenzione. Se la lingua del ricetrasmittitore è stata cambiata a giapponese e non si comprende il sistema di menu nella nuova impostazione, sarà necessario cambiare la lingua a inglese eseguendo un ripristino parziale della CPU del ricetrasmittitore. Un ripristino parziale non cancellerà i database degli indicativi di chiamata. Per eseguire un ripristino parziale della CPU, procedere come segue:

1. Premere **MENU**.
2. Toccare [SET].
3. Toccare la voce (con l'icona "etc") indicata di seguito.



4. Toccare la voce indicata di seguito.



5. Toccare la voce superiore mostrata di seguito.



6. Toccare la voce a sinistra.

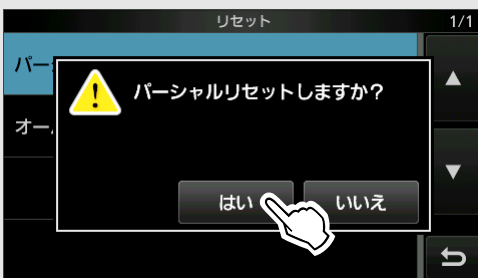

- The transceiver displays "PARTIAL RESET," then the partial reset is completed.

Time Set

MENU » SET > Time Set > Date/Time

Date

Time

<<NTP TIME SYNC>>

NTP Function (Predefinito: ON)

NTP Server Address (Predefinito: time.nist.gov)

MENU » SET > Time Set

UTC Offset (Predefinito: ±0:00)

SD Card

MENU » SET > SD Card

Load Setting

Save Setting

SD Card Info

Screen Capture View

Firmware Update

Format

Unmount

Others

MENU » SET > Others > Information

Version

MAC Address

MENU » SET > Others

Touch Screen Calibration

MENU » SET > Others > Reset

Partial Reset

All Reset

MENU » SET > Others

Emergency

Impostazione di data e ora

◇ Impostazione della data

1. Aprire la schermata "Date".

MENU » SET > Time Set > Date/Time > Date

2. Toccare [+] o [-] per impostare la data.
3. Toccare [SET] per salvare la data.

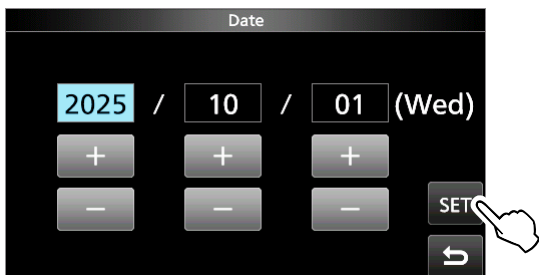

- Ritorna alla schermata precedente.
- ① Per annullare la modifica, toccare ↩.

4. Per chiudere la schermata DATE/TIME, premere **EXIT** diverse volte.

◇ Impostazione dell'ora attuale

1. Aprire la schermata "Time".

MENU » SET > Time Set > Date/Time > Time

2. Toccare [+] o [-] per impostare l'ora attuale.
3. Toccare [SET] per salvare l'ora.

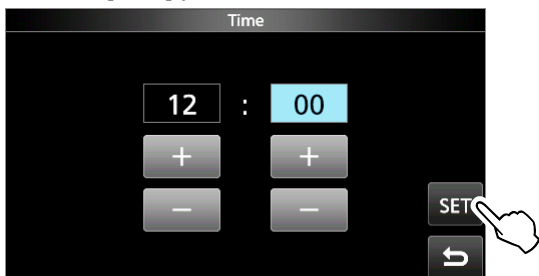

- Ritorna alla schermata precedente.
- ① Per annullare la modifica, toccare ↩.

4. Per chiudere la schermata DATE/TIME, premere **EXIT** diverse volte.

NOTA: la batteria di riserva dell'orologio interno

L'IC-7300MK2 è dotato di una batteria al litio ricaricabile come riserva per l'orologio interno. Se si collega il ricetrasmittitore a una fonte di alimentazione, la batteria viene caricata e mantiene la corretta impostazione dell'orologio.

Tuttavia, se non si collega il ricetrasmittitore a una fonte di alimentazione per un lungo periodo di tempo, la batteria si scaricherà. In tal caso, il ricetrasmittitore ripristina l'orologio interno.

Se non si usa il ricetrasmittitore per un lungo periodo di tempo, si consiglia di collegare il ricetrasmittitore a una fonte di alimentazione almeno una volta al mese. Il periodo di carica è di due giorni sia che l'alimentazione del ricetrasmittitore è accesa o spenta.

◇ Impostazione dell'offset UTC

1. Aprire la schermata "UTC Offset".

MENU » SET > Time Set > UTC Offset

2. Toccare [+] o [-] per impostare l'offset UTC.
3. Toccare ↩ per salvare l'offset UTC.

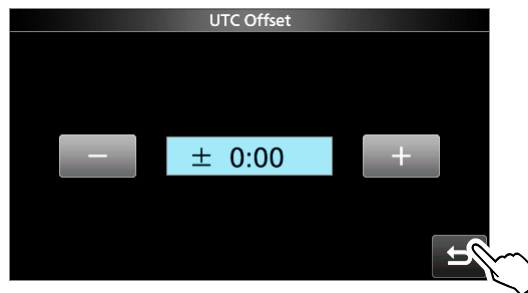

- Ritorna alla schermata precedente.

4. Per chiudere la schermata TIME SET, premere **EXIT** diverse volte.

Pulizia



NON utilizzare solventi aggressivi come benzina o alcol per la pulizia, poiché danneggeranno le superfici del ricetrasmittitore.



Se il ricetrasmittitore è polveroso o sporco, pulirlo con un panno asciutto e morbido.

Sostituzione del fusibile

Se un fusibile si brucia, o il ricetrasmittitore smette di funzionare, trovare e riparare la causa del problema. Quindi sostituire il fusibile danneggiato con un fusibile nuovo, di capacità nominale corretta.

① I fusibili di ricambio sono in dotazione con il ricetrasmittitore.

I fusibili sono installati nel cavo di alimentazione CC e nei circuiti interni per proteggere il ricetrasmittitore.

- Fusibili per cavo di alimentazione CC.. ATC 32 V 30 A
- Fusibile circuiti.....APS 58 V 5 A

⚠ AVVERTENZA!

- Scollegare il cavo di alimentazione CC dal ricetrasmittitore prima di sostituire il fusibile.
- **MAI** utilizzare fusibili che non sono specificati.

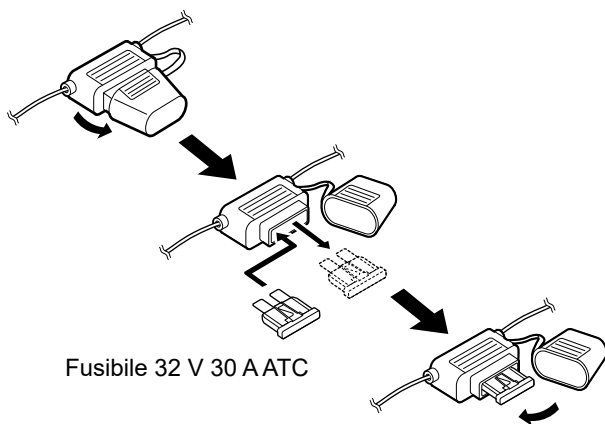

Spiegazione della codifica dei fusibili per le versioni europee

Codifica fusibili: FUSE 32 V 30 A
Tensione nominale fusibile: 32 Volt
Corrente nominale fusibile: 30 Ampere

1. Rimuovere le 14 viti, quindi rimuovere il coperchio.

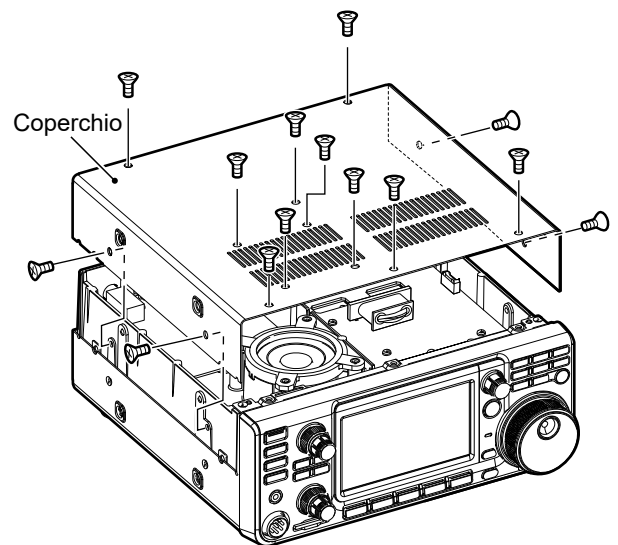

2. Sostituire il fusibile dei circuiti come indicato sotto.

ATTENZIONE: Quando si rimuove un fusibile, usare pinze a becchi lunghi per proteggere le dita e i supporti fusibili.

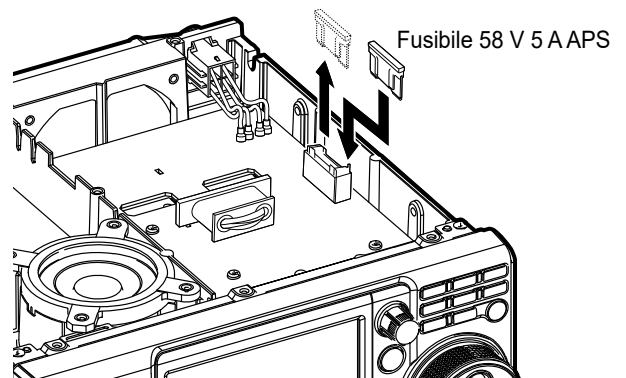

3. Riposizionare il coperchio e le viti.

Ripristino

Occasionalmente potrebbero essere visualizzate informazioni errate. Ciò potrebbe essere causato dall'elettricità statica o da altri fattori. Se questo problema si verifica, spegnere il ricetrasmittitore. Dopo aver atteso qualche secondo, accendere nuovamente il ricetrasmittitore. Se il problema persiste, eseguire un **Ripristino parziale** come descritto a destra.

Se il problema persiste anche dopo un ripristino parziale, eseguire un **Ripristino totale**, anche questo descritto a destra.

NOTA: Un ripristino totale cancella tutti i dati e riporta tutte le impostazioni ai valori predefiniti di fabbrica. Salvare il contenuto del canale memoria, lo stato di impostazione e così via su una scheda SD prima di eseguire un ripristino totale.

Dopo l'esecuzione di un Ripristino parziale

Un Ripristino parziale ripristina le impostazioni di funzionamento ai valori predefiniti (frequenza VFO, impostazioni VFO, contenuti menu) senza cancellare le voci indicate di seguito:

- Contenuti della canale di memoria/Memoria manipolatore/Memoria RTTY/Memoria preimpostata
- Punti preimpostati del sintonizzatore interno dell'antenna
- Impostazioni di rete
- Regolazione REF
- My Call
- Limiti banda utente
- Limiti fissi

Dopo l'esecuzione di un Ripristino totale

Un Ripristino totale cancella tutti i dati e riporta tutte le impostazioni ai valori predefiniti di fabbrica. I contenuti del canale di memoria, le impostazioni del filtro e così via saranno tutti cancellati, e le impostazioni di funzionamento dovranno essere riscritte, a meno che non sia stato fatto un backup.

① I punti preimpostati del sintonizzatore interno per antenna non vengono cancellati. È possibile cancellarli nella seguente voce.

MENU » SET > Function > Tuner >
<<Preset Memory Clear>>

Se non si può accedere alla modalità Impostazione

Se si verifica un errore di funzionamento o un funzionamento inaspettato del touch screen, non è possibile accedere alla modalità Impostazione. In questo caso, eseguire un Ripristino totale come descritto di seguito:

1. Spegnere il ricetrasmittitore.
2. Tenendo premuti **CLEAR** e **V/M**, premere **POWER**.
 ① Se non è possibile accendere o spegnere il ricetrasmittitore utilizzando **POWER** eseguire un Ripristino totale collegando una fonte di alimentazione esterna mentre si tengono premuti **CLEAR** e **V/M**.

◇ Ripristino parziale

1. Aprire la schermata RESET.

MENU » SET > Others > **Reset**

2. Toccare "Partial reset".

• The confirmation screen is displayed.



3. Toccare [YES].

① Dopo il ripristino, viene visualizzata la schermata predefinita della modalità VFO.

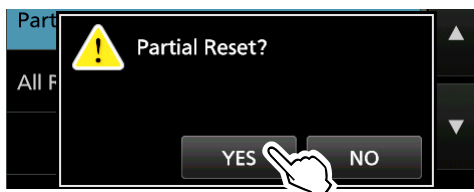

◇ Ripristino totale

1. Aprire la schermata RESET.

MENU » SET > Others > **Reset**

2. Toccare "All reset".

• Viene visualizzata la schermata di conferma.

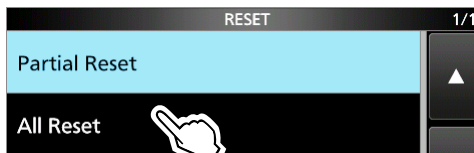

3. Toccare [NEXT].



4. Dopo aver letto attentamente il messaggio visualizzato, toccare [YES] per eseguire il Ripristino totale.

① Dopo il ripristino, viene visualizzata la schermata predefinita della modalità VFO.



Risoluzione dei problemi

La tabella che segue è progettata per aiutare l'utente a correggere problemi che non sono malfunzionamenti dell'apparecchio.





Se non si riesce a individuare la causa del problema o a risolverlo mediante l'uso di questa tabella, rivolgersi al più vicino rivenditore o centro di assistenza Icom.

Problema	Causa possibile	Soluzione
● L'alimentazione del ricetrasmittitore		
L'alimentazione non si accende quando viene premuto POWER .	Il cavo di alimentazione CC non è collegato correttamente.	Ricollegare il cavo di alimentazione CC correttamente.
	La fonte di alimentazione esterna è spenta.	Accendere la fonte di alimentazione esterna.
	I fusibili del cavo di alimentazione CC o il fusibile dei circuiti si sono bruciati.	Trovare e riparare la causa del problema, quindi sostituire il fusibile danneggiato con uno nuovo.
● Ricezione		
Non si sente alcun suono dall'altoparlante.	Il livello audio è troppo basso.	Ruotare (AF-RF/SQL) in senso orario (interno) per ottenere un adeguato livello di ascolto.
	Lo squelch è chiuso.	Ruotare (AF-RF/SQL) (esterno) alla posizione delle ore 12 per aprire lo squelch.
	Sono collegati gli auricolari.	Scollegare gli auricolari.
	Quando un display esterno con altoparlanti interni è collegato al ricetrasmittitore, l'uscita audio viene commutata sugli altoparlanti del display esterno.	Selezionare "OFF" nella voce "Uscita audio".
	In modalità FM, la funzione Squelch tono è attivata.	Disattivare la funzione Squelch tono.
	Il cavo dell'altoparlante esterno è difettoso.	Controllare il cavo dell'altoparlante esterno e ripararlo.
	Il ricetrasmittitore passa in trasmissione. (L'indicatore TX/RX si accende in rosso e TX viene visualizzato.)	Rilasciare [PTT] o premere di nuovo TRANSMIT per tornare alla ricezione.
La sensibilità è troppo bassa e solo i segnali forti vengono sentiti.	L'attenuatore è attivato.	Spegnere l'attenuatore.
	Il controllo guadagno RF è impostato su un valore troppo basso. ("RFG" viene visualizzato.)	Impostare il guadagno RF più alto finché RFG non si spegne.
	Lo squelch è chiuso.	Ruotare (AF-RF/SQL) (esterno) alla posizione delle ore 12 per aprire lo squelch.
	L'antenna o il cavo coassiale è difettoso.	Riparare il problema, quindi ricollegare l'antenna.
	Si sta utilizzando un'antenna non adatta per la banda selezionata.	Collegare un'antenna adatta per la banda di funzionamento.
	Un'antenna è collegata al connettore errato.	Controllare il connettore dell'antenna.
	È stato selezionato il connettore errato.	Disattivare i connettori dell'antenna di ricezione ([RX-ANT IN] e [RX-ANT OUT]).
Il ricetrasmittitore passa automaticamente alla trasmissione durante la ricezione.	La funzione VOX è attivata.	Premere VOX/BK-IN per disattivare la funzione VOX.
	Il guadagno VOX è impostato troppo alto.	Regolare il guadagno VOX.
	Il ricetrasmittitore riceve il segnale SEND dal software sul PC.	Confermare l'impostazione "USB SEND".

Risoluzione dei problemi

Problema	Causa possibile	Soluzione
L'audio ricevuto nella modalità SSB è poco nitido o distorto.	È selezionata la banda laterale errata.	Commutare tra USB e LSB.
	La funzione PBT è attivata.	Tenere premuto (TWIN PBT CLR) per 1 secondo per cancellare le impostazioni PBT.
"OVF" viene visualizzato.	Viene ricevuto un segnale eccessivamente forte.	Impostare il guadagno RF più basso. ("RFG" viene visualizzato.)
		Accendere l'attenuatore.
		Spegnere il preamplificatore.
La sensibilità del monitor di spettro è troppo bassa e solo i segnali forti sono visualizzati.	Il livello di riferimento è troppo basso.	Impostare il livello di riferimento su un livello più alto.
L'audio è intermittente.	La frequenza di riferimento interna è cambiata.	Regolare la frequenza di riferimento interna in "REF Adjust".
● Trasmissione		
Il ricetrasmittitore non può passare alla trasmissione.	La frequenza di funzionamento è al di fuori della banda amatoriale.	Impostare la frequenza su una banda amatoriale.
	In modalità CW, la funzione Break-in è disattivata.	Attivare la funzione prima di avviare la digitazione.
Nessuna potenza di uscita o la potenza di uscita è troppo bassa.	La frequenza di funzionamento è al di fuori della banda amatoriale.	Impostare la frequenza su una banda amatoriale.
	La potenza di uscita di trasmissione è impostata su un livello troppo basso.	Regolare RF-POWER nel menu multifunzione.
	Il livello di modulazione del segnale di ingresso è impostato su un livello troppo basso.	Regolare il livello MIC GAIN nel menu multifunzione.
	Il microfono funziona male o il jack [MIC] è in cortocircuito o difettoso.	Testare il microfono e controllare il jack [MIC].
	L'antenna non è correttamente sintonizzata.	Tenere premuto (TUNER) per 1 secondo per sintonizzare l'antenna.
	SWR dell'antenna è superiore a 3:1.	Regolare l'antenna per un SWR inferiore a 3:1.
Il segnale di trasmissione è poco nitido o distorto nella modalità SSB.	Il guadagno del microfono del ricetrasmittitore è troppo alto.	Regolare il livello di MIC GAIN in modo che la lettura del misuratore oscilli tra 30 e 50% della scala ALC.
Si verifica una sottomodulazione.	In modalità AM o FM, il guadagno del microfono del ricetrasmittitore è troppo basso.	Regolare il livello MIC GAIN nel menu multifunzione.
Impossibile entrare in contatto con un'altra stazione, anche se ricezione e trasmissione sembrano normali.	La funzione Separa è attivata e le frequenze di trasmissione e ricezione sono diverse. ((SPLIT) è visualizzato.)	Premere (SPLIT) per disattivare la funzione Separa.
	La funzione RIT o ΔTX è attivata e le frequenze di trasmissione e ricezione sono diverse. ("RIT" o "ΔTX" viene visualizzato.)	Premere (RIT) o (ΔTX) per disattivare la funzione.
Impossibile trasmettere memorie vocali.	"DATA OFF MOD" è impostato su "USB", "ACC" o "LAN" tramite controllo da un dispositivo esterno e così via.	Impostare "DATA OFF MOD" su "MIC, USB" (predefinito), "MIC" o "MIC, ACC".
L'antenna SWR è troppo alta.	L'antenna non è correttamente sintonizzata.	Regolare l'antenna SWR. SWR dell'antenna deve essere inferiore a 3.
	Il cavo coassiale non è adatto o è danneggiato.	Sostituirlo con un cavo coassiale in buone condizioni con impedenza caratteristica di 50 Ω.
● Modalità VFO		
Una Scansione programmata non si avvia.	La modalità VFO non è selezionata.	Selezionare la modalità VFO.
	Le stesse frequenze sono state impostate nei canali di memoria limite scansione P1 e P2.	Impostare frequenze diverse nei canali di memoria limite scansione P1 e P2.

Risoluzione dei problemi

Problema	Causa possibile	Soluzione
● Modalità Memoria		
Una scansione Memoria non si avvia.	La modalità Memoria non è selezionata.	Selezionare la modalità Memoria.
	Nessun canale o solo 1 canale di Memoria è impostato.	Impostare almeno 2 canali di memoria.
La scansione Selezione memoria non si avvia.	Nessun canale o solo 1 canale di Memoria è stato assegnato come Canale di selezione.	Assegnare almeno 2 canali di Memoria come Canali di selezione per la scansione.
Durante il funzionamento in modalità Memoria, la frequenza di funzionamento, la modalità e così via sono state cambiate, ma i contenuti del canale di Memoria selezionato non sono stati modificati.	Non erano già stati sovrascritti nella memoria selezionata.	Quando si desidera salvare le impostazioni modificate, toccare [MW] per 1 secondo per scriverle nel canale di memoria sulla schermata VFO/MEMORY.
● Ora		
L'ora attuale viene ripristinata.	Il ricetrasmittitore non è stato utilizzato per un lungo periodo di tempo con il cavo di alimentazione CC scollegato.	Collegare il ricetrasmittitore all'alimentazione per 2 giorni (circa) per caricare la batteria di backup dell'orologio interno.
Anche quando si attiva la funzione NTP, l'orologio non è impostato automaticamente.	Il ricetrasmittitore non è connesso a una rete.	Confermare la connessione alla porta [LAN].
	L'indirizzo IP del ricetrasmittitore è errato.	Confermare le impostazioni di rete. Attivare la funzione DHCP per ottenere automaticamente l'indirizzo IP, o impostare l'indirizzo IP corretto.
● Scheda SD		
"No SD card is found." viene visualizzato.	Una scheda SD non viene riconosciuta.	Confermare che sia stata inserita una scheda SD.
		Reinserire una scheda SD.
		Sostituire con una nuova scheda SD.
"– No File –" viene visualizzato sulla schermata FIRMWARE UPDATE.	Il file firmware è in una cartella non corretta.	Copiare il file del firmware nella cartella IC-7300MK2.
	Il nome del file firmware è diverso.	Scaricare di nuovo il file firmware.
	La scheda SD non sono formattate.	Formattare la scheda SD.
Impossibile salvare le cronologie TX/RX o i dati audio.	Non è inserita una scheda SD.	Inserire una scheda SD.
● Altri		
La frequenza di funzionamento non cambia quando si ruota (MAIN DIAL).	La funzione Blocco manopola è attivata.	Tenere premuto  per 1 secondo per disattivare la funzione Blocco manopola.
Anche toccando "<<REC Start>>", viene visualizzato  .	Non viene ricevuto alcun segnale oppure [AF RF/SQL] (esterno) è ruotato completamente in senso orario.	Ruotare [AF RF/SQL] (esterno) verso le ore 12 per ricevere segnali deboli.
Il display si spegne.	La funzione Salvaschermo è attivata. (L'indicatore su  lampeggia in blu.)	Azionare qualcosa (premere un tasto e così via) per ripristinare il tempo di avvio del salvaschermo.
Impossibile sentire il parlato dopo aver premuto  .	Il livello del parlato è troppo basso.	Regolare "SPEECH Level" nell'impostazione Parlato.
Il touch screen non funziona correttamente.	Il punto toccato e il punto rilevato potrebbero essere diversi.	Calibrare il touch screen nella schermata OTHERS.

11 SPECIFICHE

◇ Generali

- Copertura di frequenza (unità: MHz):
 - Ricevitore 0,030000 ~ 74,800000*
 - Trasmittitore 1,800000 ~ 1,999999*
 - 3,500000 ~ 3,999999*
 - 5,255000 ~ 5,405000
 - 7,000000 ~ 7,300000*
 - 10,100000 ~ 10,150000
 - 14,000000 ~ 14,350000
 - 18,068000 ~ 18,168000
 - 21,000000 ~ 21,450000
 - 24,890000 ~ 24,990000
 - 28,000000 ~ 29,700000
 - 50,000000 ~ 54,000000*
 - 70,000000 ~ 70,500000* (Solo nella versione europea)
- * La copertura delle frequenze e le gamme garantite sono diverse in base alle versioni del ricetrasmittitore.
- Modalità operative: USB/LSB (J3E), CW (A1A), RTTY (F1B), AM (A3E) e FM (F3E)
- Numero di canali di memoria: 101 (inclusi 2 limiti di scansione)
- Impedenza antenna: 50 Ω non bilanciata
- Connettore antenna: SO-239 × 1 (per la banda HF/50 MHz/70 MHz)
SMA × 1 (per la banda HF/50 MHz/70 MHz band, solo RX)
- Requisiti di alimentazione: 13,8 V CC (±15%)
- Intervallo di temperatura di funzionamento: -10°C ~ +60°C
- Stabilità di frequenza: ±0,5 ppm o meno (-10°C ~ +60°C)
- Risoluzione frequenza: 1 Hz
- Consumo energetico:
 - Ricezione Standby 0,7 A (tipico)
 - Audio massimo 1,25 A
 - Trasmissione Potenza massima 21,0 A
- Dimensioni (sporgenze escluse): 240 (L) × 94 (A) × 237,6 (P) mm
- Peso (approssimativo): 4,1 kg

◇ Trasmittitore

- Potenza di uscita trasmissione:
 - Bande HF e 50 MHz
 - SSB/CW/RTTY/FM 0,6 W ~ 100 W
 - AM 0,125 W ~ 25 W
 - Banda 70 MHz*
 - SSB/CW/RTTY/FM 0,3 W ~ 50 W
 - AM 0,075 W ~ 12,5 W
- * Ciò dipende dalla versione del ricetrasmittitore.
- Sistema di modulazione:
 - SSB Modulazione PSN digitale
 - FM Modulazione reattanza digitale
 - AM Modulazione digitale a bassa potenza
- Emissioni spurie:
 - Armoniche
 - 50 dB o meno (1,8 ~ 28 MHz)
 - 63 dB o meno (banda 50 MHz)
 - 60 dB o meno (banda 70 MHz)
 - Emissione fuori banda
 - 40 dB o meno (1,8 ~ 28 MHz)
 - 60 dB o meno (banda 50 MHz)
 - 60 dB o meno (banda 70 MHz)
- Soppressione vettore: 50 dB o più
- Soppressione banda laterale indesiderata: 50 dB o più
- Impedenza microfono: 600 Ω

◇ Ricevitore

- Sistema di ricezione: super eterodina campionamento diretto
- Frequenza intermedia: 1^a 12 kHz
- Sensibilità (Filtro: SOFT):
 - SSB/CW (BW=2,4 kHz, 10 dB S/N)
 - 1,8 ~ 29.999999 MHz -16 dB μ V (0,16 μ V) o meno
 - Banda 50 MHz -18 dB μ V (0,13 μ V) o meno
 - Banda 70 MHz* -16 dB μ V (0,16 μ V) o meno
 - AM (BW=6 kHz, 10 dB S/N)
 - 0,5 ~ 1,8 MHz +22 dB μ V (12,6 μ V) o meno
 - 1,8 ~ 29.999999 MHz +6 dB μ V (2,0 μ V) o meno
 - Bande 50 MHz e 70 MHz 0 dB μ V (1,0 μ V) o meno
 - FM (BW=15 kHz, 12 dB SINAD)
 - 28,0 ~ 29,7 MHz -6 dB μ V (0,5 μ V) o meno
 - Bande 50 MHz e 70 MHz -12 dB μ V (0,25 μ V) o meno
- ① P.AMP1 è ON nella banda HF e P.AMP2 è ON nella bande 50 MHz e 70 MHz.
- Sensibilità per la versione europea (Filtro: SOFT)
 - SSB (BW=2,4 kHz, 12 dB SINAD)
 - 1,8 ~ 2,999999 MHz +10 dB μ V emf o meno
 - 3,0 ~ 29,999999 MHz 0 dB μ V emf o meno
 - Bande 50 MHz e 70 MHz -6 dB μ V emf o meno
 - AM (BW=4 kHz, 60% modulazione, 12 dB SINAD)
 - 1,8 ~ 2,999999 MHz +16 dB μ V emf o meno
 - 3,0 ~ 29,999999 MHz +6 dB μ V emf o meno
 - Bande 50 MHz e 70 MHz 0 dB μ V emf o meno
 - FM (BW=7 kHz, 60% modulazione, 12 dB SINAD)
 - 28,0 ~ 29,7 MHz 0 dB μ V emf o meno
 - Bande 50 MHz e 70 MHz -6 dB μ V emf o meno
- ① P.AMP1 è ON nella banda HF e P.AMP2 è ON nella bande 50 MHz e 70 MHz.
- Sensibilità squelch (soglia):
 - SSB +15 dB μ V (5,6 μ V) o meno
 - FM -10 dB μ V (0,3 μ V) o meno
- ① P.AMP1 è ON nella banda HF e P.AMP2 è ON nella bande 50 MHz e 70 MHz.
- Selettività (Filtro: SHARP):
 - SSB (BW=2,4 kHz)
 - 2,4 kHz o più/-6 dB
 - 3,4 kHz o meno/-40 dB
 - CW (BW=500 Hz)
 - 500 Hz o più/-6 dB
 - 700 Hz o meno/-40 dB
 - RTTY (BW=500 Hz)
 - 500 Hz o più/-6 dB
 - 800 Hz o meno/-40 dB
 - AM (BW=6 kHz)
 - 6,0 kHz o più/-6 dB
 - 10 kHz o meno/-40 dB
 - FM (BW=15 kHz)
 - 12,0 kHz o più/-6 dB
 - 22 kHz o meno/-40 dB
- Rifiuto spurio e di immagine:
 - SSB/CW/AM/FM
 - Banda HF 70 dB o più
 - Bande 50 MHz e 70 MHz 70 dB o più (tranne per aliasing ADC: frequenza 124,032 MHz – RX)
- Potenza di uscita audio: 2.5 W o più (carico 8 Ω , 1 kHz, distorsione 10%)
- Impedenza d'uscita AF: 8 Ω
- Intervallo variabile RIT: \pm 9,999 kHz

◇ Sintonizzatore per antenna

- Intervallo di impedenza sintonizzabile: 16,7 ~ 150 Ω (non bilanciata) (3:1 VSWR o meno)
- Precisione di sintonizzazione: 1,5:1 VSWR o meno
- Tempo di sintonizzazione (approssimativo): 2 ~ 3 secondi (medio)
15 secondi (massimo)

① Tutte le specifiche sono tipiche e possono variare senza alcun avviso o obbligo.

Opzioni

(Dati di settembre 2025)

IC-PW2 AMPLIFICATORE LINEARE



Amplificatore lineare HF/50 MHz tutta banda 1 kW con sintonizzatore per antenna automatico incluso. Un OPC-599 opzionale è necessario per la connessione.

AH-730

SINTONIZZATORE AUTOMATICO PER ANTENNA



Sintonizzatore automatico per antenna per sintonizzare un'antenna a cavo lungo per operazioni HF/50 MHz di base, portatili o mobili.

AH-740

ANTENNA DI SINTONIZZAZIONE AUTOMATICA

Antenna di sintonizzazione automatica ad alta velocità ed elevate prestazioni.

È disponibile l'NVIS KIT opzionale dell'AH-5NV.



HM-219

MICROFONO



Uguale a quello in dotazione.

SM-30

MICROFONO DA TAVOLO



Microfono da tavolo con una funzione di taglio bassa frequenza.

SM-50

MICROFONO DA TAVOLO



Microfono dinamico con interruttori [UP]/[DOWN].

SP-41

ALTOPARLANTE ESTERNO



Progettato per il funzionamento della stazione di base.

- **AH-710** ANTENNA PIEGATA A DIPOLO
Copre una gamma di frequenza larga da 2 a 30 MHz.
Lunghezza elemento: 24,5 m
Cavo coassiale (in dotazione): 30 m
- **MB-118** STAFFA DI MONTAGGIO
Per montare il ricetrasmittitore dentro un veicolo.
- **MB-123** MANIGLIA DI TRASPORTO
- **OPC-599** CAVO ADATTATORE
Adattatore connettore ACC da 13-poli per connettori ACC da 7-poli + 8-poli.
- **RS-BA1 Versione 2** SOFTWARE TELECOMANDO IP

NOTA: per controllare da remoto i ricetrasmittitori mediante il RS-BA1, ASSICURARSI di rispettare le normative locali..

- **SP-33** ALTOPARLANTE ESTERNO
Progettato per il funzionamento della stazione di base.
- **SP-35** ALTOPARLANTE ESTERNO
Progettato per il funzionamento mobile.
Lunghezza cavo: 2 m
- **SP-35L** ALTOPARLANTE ESTERNO
Progettato per il funzionamento mobile.
Lunghezza cavo: 6 m
- **SP-38** ALTOPARLANTE ESTERNO
Progettato per abbinarsi all'IC-7300MK2.

Montaggio dell'MB-118

Montare LA STAFFA DI MONTAGGIO MB-118 in un luogo dove possa essere fissata fermamente.

① Raccomandiamo di controllare periodicamente se le viti sono allentate, specialmente dopo lunghi periodi di utilizzo.

NOTA:

- Prima di montare l'MB-118, leggere attentamente le PRECAUZIONI e decidere il luogo di montaggio.
- **NON** utilizzare bulloni diversi da quelli in dotazione con l'MB-118. Altri bulloni (più lunghi di 8 mm) potrebbero danneggiare le unità interne.

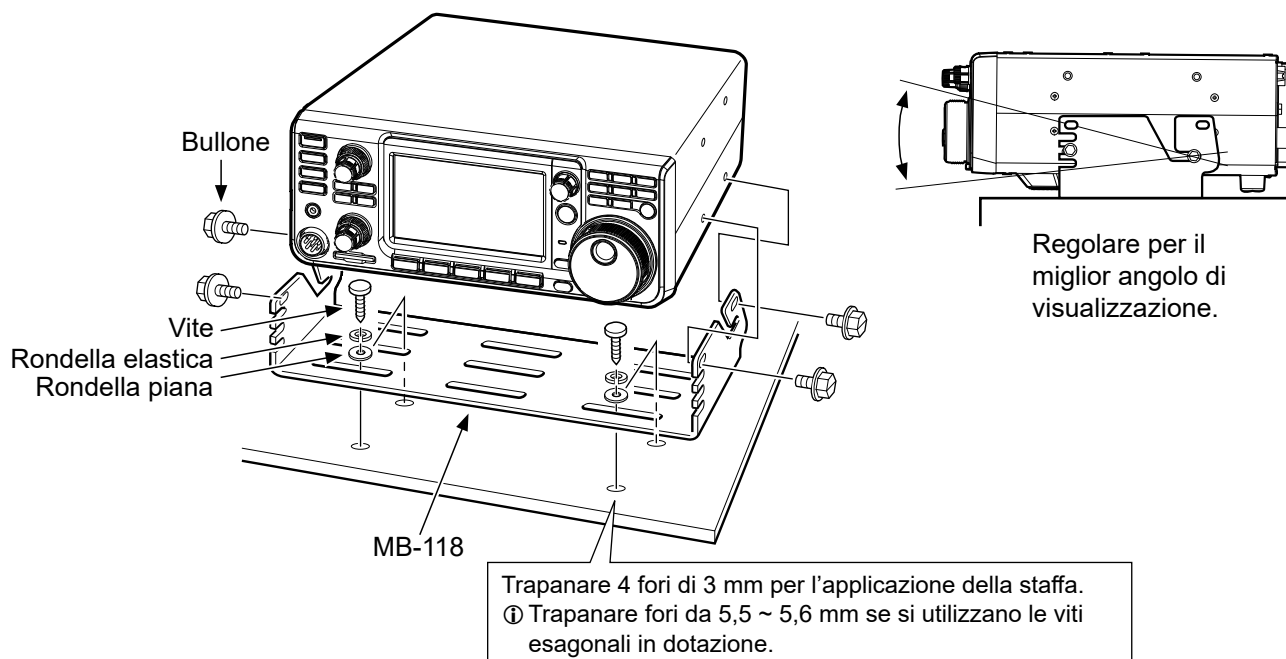

12

Fissaggio di MB-123

La MANIGLIA DI TRASPORTO MB-123 opzionale con i piedini in gomma è utile per il trasporto del ricetrasmittitore.

1. Fissare i piedini in gomma in dotazione con MB-123 al ricetrasmittitore.
① Per fissare saldamente, spingere all'interno la parte centrale dei piedini in gomma.
2. Fissare la maniglia di trasporto usando le viti in dotazione, come mostrato a destra.

NOTA: **NON** utilizzare viti diverse da quelle in dotazione con MB-123.

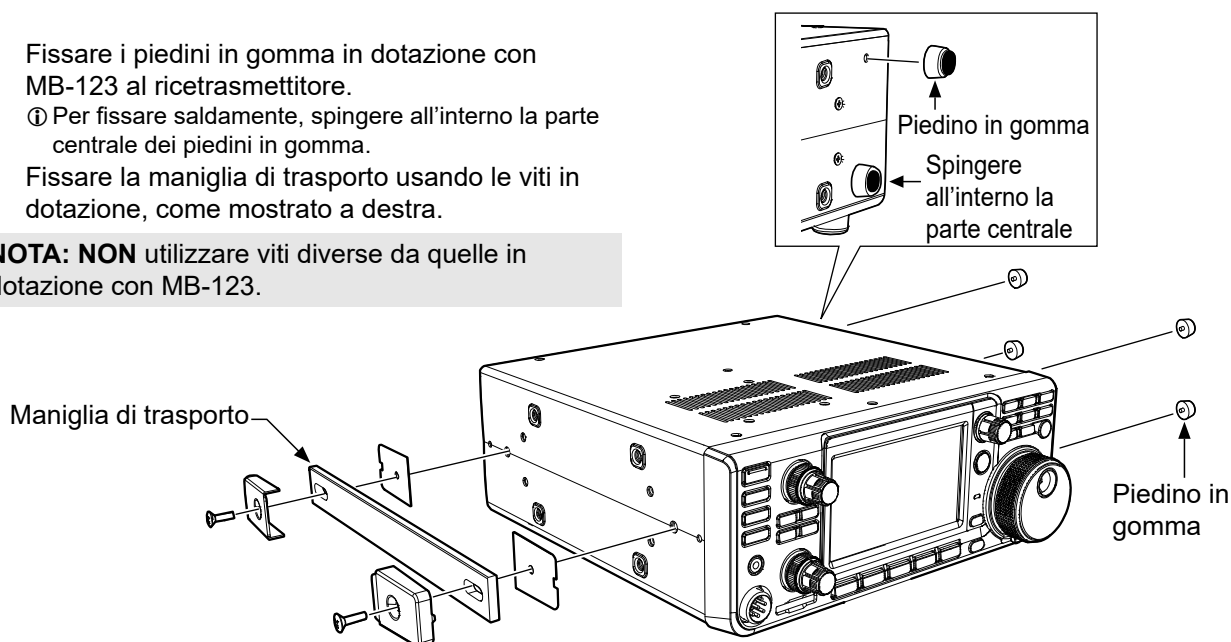

13 INFORMAZIONI SUI CONNETTORI

[ACC]

Collegare a dispositivi per controllare un'unità esterna o per controllare il ricetrasmittitore.

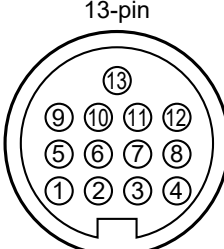
ACC	N. pin	Nome	Descrizione	Specifiche
 <p>Vista pannello posteriore</p> <p>① marrone ⑧ grigio ② rosso ⑨ bianco ③ arancione ⑩ nero ④ giallo ⑪ rosa ⑤ verde ⑫ blu ⑥ blu chiaro ⑦ porpora ⑬ verde chiaro</p> <p>① Il colore si riferisce ai fili del cavo in dotazione.</p>	1	8 V	Uscita da 8 V regolata. (Utilizzato come voltaggio di riferimento per il voltaggio di banda.)	Tensione di uscita: 8 V \pm 0,3 V Corrente di uscita: Meno di 10 mA
	2	GND	Si collega a terra.	—
	3	SEND*1	Pin di ingresso/uscita. Un'unità esterna controlla il ricetrasmittitore. Quando il perno va a terra, il ricetrasmittitore trasmette. Il pin si abbassa quando il ricetrasmittitore trasmette.	Voltaggio di ingresso (RX): 2,0 ~ 20,0 V Voltaggio di ingresso (TX): -0,5 ~ +0,8 V Flusso di corrente: Massimo 20 mA
	4	BDT	Non utilizzato.	—
	5	BAND	Uscita tensione banda. (Varia con la banda amatoriale selezionata)	Tensione di uscita: 0 ~ 8,0 V
	6	ALC	Ingresso voltaggio ALC.	Livello di ingresso: -6 ~ 0 V Impedenza ingresso: Più di 3,3 k Ω
	7	NC	—	—
	8	13.8 V	Uscita da 13,8 V quando l'unità è accesa	Corrente di uscita: Massimo 1 A
	9	TKEY	Non utilizzato.	—
	10	FSKK	Controlla la digitazione RTTY.	Livello alto: Più di 2,4 V Livello basso: Meno di 0,6 V Corrente di uscita: Meno di 2 mA
	11	MOD	Ingresso modulatore.	Impedenza di ingresso: 10 k Ω Livello di uscita: 100 mV rms*2
	12	AF/IF (IF=12 kHz)*3	Rilevatore AF fisso o uscita segnale IF di ricezione (12 kHz).	Impedenza d'uscita: 4,7 k Ω Livello di uscita: 100 ~ 300 mV rms*4
	13	SQL S	Uscita squelch. Collegato a terra quando lo squelch si apre.	SQL aperto: Meno di 0,3 V/5 mA SQL chiuso: Più di 6,0 V/100 μ A

*1 Quando il terminale SEND controlla un carico induttivo, come un relè, una forza contro-elettromotrice può funzionare male o danneggiare il ricetrasmittitore. Per evitare che ciò succeda, si raccomanda di aggiungere un diodo di commutazione, come un 1SS133, sul lato di carico del circuito, per assorbire la forza contro-elettromotrice.

① Se viene aggiunto il diodo, potrebbe verificarsi un ritardo nella commutazione del relè. Assicurarsi di controllare l'operazione di commutazione prima dell'utilizzo.

Esempio: Presa ACC

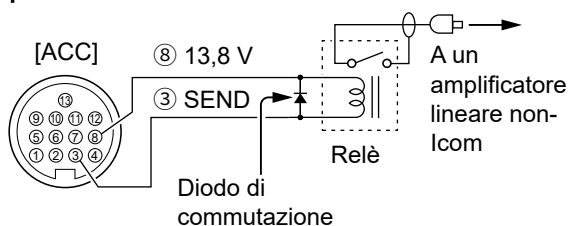

*2 È possibile modificare il livello di ingresso MOD.
① 100 mV rms è al 50% come valore predefinito.

MENU » SET > Connectors > MOD Input > **ACC MOD Level**

*3 È possibile modificare le impostazioni AF/IF (IF=12 kHz) per l'emissione di un segnale IF da 12 kHz. In questo caso, è possibile ascoltare la comunicazione DRM con il ricevitore software dell'applicazione installato sul PC.

MENU » SET > Connectors > ACC AF/IF Output > **Output Select**

*4 È possibile modificare il livello di uscita AF/IF (IF=12 kHz).
① Circa 200 mV rms è al 50% come valore predefinito.

MENU » SET > Connectors > **ACC AF/IF Output**

[ACC]

◇ **Assegnazioni pin cavo di conversione ACC OPC-599**

Il cavo di conversione ACC dell'OPC-599 si connette a prese da 13-poli [ACC], e a prese da 7-poli e 8-poli.

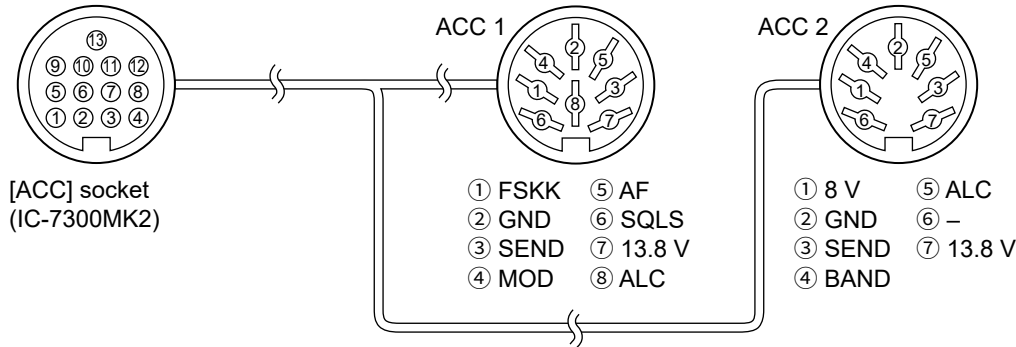

[MIC]

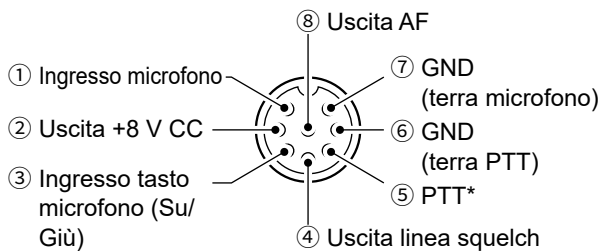

N. PIN	DESCRIZIONE
①	Ingresso microfono (Impedenza: 600 Ω)
②	Uscita +8 V CC (Massimo 10 mA)
③	Su: Terra Giù: Terra con 470 Ω
④	Collegato a terra quando lo squelch si apre.
⑤	PTT*
⑥	Terra PTT
⑦	Terra microfono
⑧	Uscita AF (Varia con il controllo AF.)

* Per emettere il segnale SEND dal pin PTT, impostare "PTT Port Function" su "PTT Input + SEND Output".

MENU » **SET > Connectors > PTT Port Function**

◇ **Tastiera esterna**

Un circuito viene utilizzato per inviare il contenuto della memoria dalle 4 memorie. È possibile inviare il contenuto della memoria desiderata, come quello da trasmettere proveniente dal manipolatore di Memoria CW (M1 ~ M4), dalla memoria Vocale (T1 ~ T4) e dalla memoria RTTY (RT1 ~ RT4).

- Premere un interruttore per inviare i contenuti della memoria.
- Tenere premuto l'interruttore per 1 secondo per inviare ripetutamente i contenuti della memoria.

① Per utilizzare la tastiera esterna, attivare la seguente voce.

MENU » **SET > Connectors > External Keypad**

- VOICE: ON
- KEYS: ON
- RTTY: ON

① La tastiera esterna non è fornita da Icom. (È a carico dell'utente)

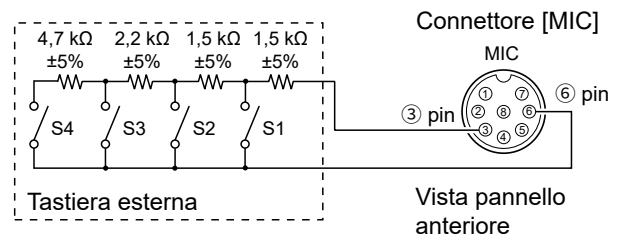

13 INFORMAZIONI SUI CONNETTORI

[DC 13.8 V]

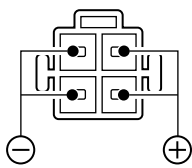

Accetta la corrente CC regolata per 13,8 V CC $\pm 15\%$ attraverso il cavo di alimentazione CC in dotazione.

⚠ AVVERTENZA! MAI invertire la polarità del cavo di alimentazione CC.

[ANT]

Collegare un'antenna per le bande HF, 50 MHz e 70 MHz.

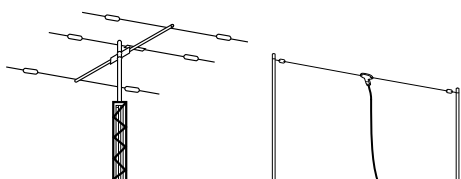

- Impedenza in ingresso/uscita: 50 Ω (non bilanciata)
- Tipo connettore: SO-239

[RX-ANT IN]/[RX-ANT OUT]

Collegare un'antenna di ricezione a [RX-ANT IN] e un ricevitore a [RX-ANT OUT].

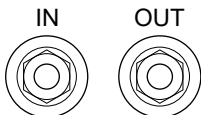

- Impedenza in ingresso/uscita: 50 Ω (non bilanciata)
- Tipo connettore: SMA

Quando [RX-ANT] è attivato nella schermata FUNCTION 2, un segnale ricevuto dal connettore dell'antenna viene emesso su [RX-ANT OUT] e [RX-ANT IN] è collegato al ricevitore.

È anche possibile collegare un preamplificatore o un filtro esterni per riportare il segnale ricevuto a [RX-ANT IN], come mostrato di seguito.

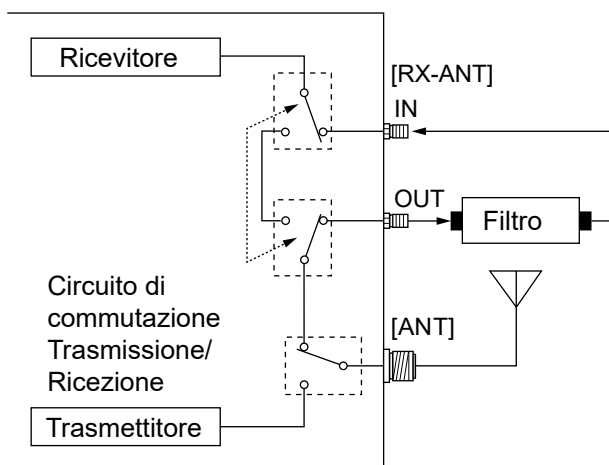

[HDMI]

- Si collega a un monitor schermo esterno per riflettere la schermata del touch screen.
- Collegare a un altoparlante esterno.



① È possibile modificare la risoluzione dello schermo nella voce seguente.

MENU » SET > Display > External Display > External Display Resolution

① Per riprodurre l'audio dallo schermo o dall'altoparlante esterni, impostare "Audio Output" su "ON". Quando la voce è impostato su "ON" e un monitor schermo o un altoparlante esterni è collegato, l'altoparlante interno viene disattivato automaticamente.

MENU » SET > Display > External Display > Audio Output

① Icom non garantisce:

- Il funzionamento di tutti gli schermi o altoparlanti esterni.
- Il collegamento con adattatori di conversione HDMI forniti dall'utente, registratori compatibili HDMI e così via.

[LAN]

- Sincronizzazione orario da un server NTP.
 - Emissione del segnale AF demodulato o del segnale IF 12 kHz.
 - Controllo in remoto utilizzando il software RS-BA1 opzionale.
- ① È possibile selezionare il segnale d'uscita dai segnali AF e IF.

MENU » SET > Connectors > LAN AF/IF Output

Informazioni sull'indicazione del LED

① LINK/ACT

- Si illumina in verde quando un cavo è collegato.
- Non si illumina quando un cavo non è collegato.
- Lampeggia in verde durante la comunicazione.

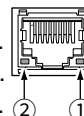

② Speed

- Si illumina in verde durante la comunicazione in 100BASE-TX.
- Non si illumina durante la comunicazione in 10BASE-T o se non è collegato un cavo.

[USB]

Utilizzare la porta USB Tipo C per:

- Emissione dei dati RTTY decodificati.
 - Emissione del segnale AF demodulato o del segnale IF 12 kHz.
 - Immissione del segnale AF di modulazione.
 - Interfaccia per il telecomando tramite i comandi CI-V.
 - Controllo in remoto utilizzando RS-BA1 opzionale.
- ① È possibile modificare il tipo di uscita del segnale e il livello di uscita.

MENU » SET > Connectors > USB AF/IF Output

① È possibile scaricare il driver USB e la guida di installazione dal sito web Icom.

<https://www.icomjapan.com/support/>

[KEY]

Si connette a un pulsante paddle o a un pulsante verticale.

① È possibile selezionare il tipo di pulsante.

MENU » SET > CW-KEY Set > Key Type

- Pulsante paddle

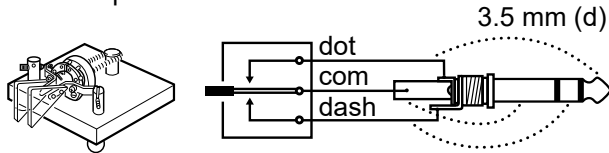

- Pulsante verticale

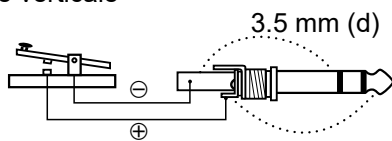

[PHONES]

Si connette ad auricolari stereo standard:

- Impedenza uscita: 8 ~ 16 Ω
- Livello uscita: Più di 5 mW in un carico di 8 Ω.

① Quando le cuffie sono collegate, l'altoparlante interno, il jack [EXT-SP] e la porta [HDMI] sono disattivati.

② Se si utilizzano auricolari ad alta impedenza, l'audio in uscita potrebbe essere troppo alto.

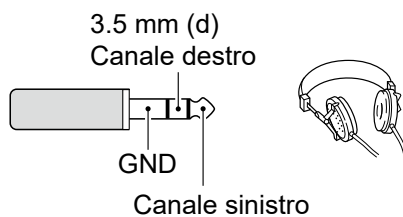

[EXT-SP]

Collegare ad altoparlanti esterni. (3,5 mm (d))

- Impedenza d'uscita: 4 ~ 8 Ω
- Livello di uscita: Più di 2,5 W (carico 8 Ω, distorsione 10%)



[REMOTE]

Utilizzato per controllare l'IC-PW2 utilizzando CI-V comando. (3,5 mm (d))

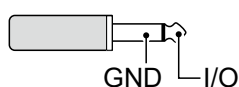

[TUNER]

- Collegare il cavo di controllo a un SINTONIZZATORE PER ANTENNA AUTOMATICO AH-730 opzionale.

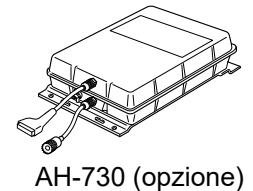
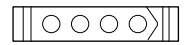

- Collega il CAVO DI CONTROLLO OPC-2321 opzionale dell'ANTENNA DI SINTONIZZAZIONE AUTOMATICA AH-740 opzionale.

① Consultare il Manuale avanzato per i dettagli.

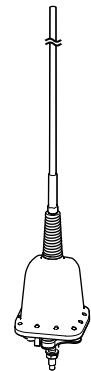

AH-740 (opzione)

[SEND]

Questo terminale viene usato per controllare un'apparecchiatura esterna, per esempio un amplificatore lineare non Icom.

Il terminale si abbassa quando il ricetrasmittitore trasmette.

① Quando si collega un amplificatore lineare non Icom al ricetrasmittitore, selezionare "ON" nella voce seguente.

MENU » SET > Connectors > SEND Relay Output

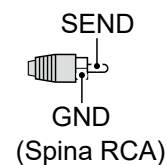

[ALC]

Immette la tensione ALC al jack quando si utilizza con un amplificatore lineare non Icom.

- Tensione ALC: -6 ~ 0 V

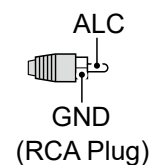

NOTE DI INSTALLAZIONE

Per le installazioni di una stazione amatoriale di base si raccomanda di calcolare la distanza anteriore di fronte all'array antenna in base all'EIRP (Potenza Irradiata Isotropica Efficace). La distanza in altezza sotto l'array antenna può essere determinata nella maggior parte dei casi in base alla potenza RF dei terminali di ingresso dell'antenna.

Poiché per frequenze diverse sono stati consigliati limiti di esposizione diversi, la tabella relativa dà le linee guida per le considerazioni necessarie all'installazione.

Sotto i 30 MHz, i limiti consigliati sono specificati in termini di campi V/m o A/m, poiché è probabile che cadano all'interno dell'area vicina. Nello stesso modo, le antenne potrebbero essere fisicamente brevi in termini di lunghezza elettrica e l'installazione potrebbe richiedere un dispositivo di allineamento dell'antenna in grado di creare campi magnetici locali ad elevata intensità. Le analisi di tali installazioni MF possono essere considerate meglio in relazione agli appunti orientativi pubblicati, come il Bollettino FCC OET 65, Edizione 97-01, e i suoi allegati relativi alle installazioni di un trasmettitore amatoriale. I limiti consigliati dall'EC sono quasi uguali ai limiti 'incontrollati' specificati da FCC, e vi sono delle tabelle indicanti le distanze di sicurezza pre-calcolate per diversi tipi di antenna e diverse bande di frequenza.

Maggiori informazioni possono trovarsi all'indirizzo <http://www.arrl.org/>.

• Installazione tipica di una radio amatoriale

La distanza di esposizione tiene conto del fatto che il modello di radiazione predominante è avanti e che la radiazione verticalmente a valle è a guadagno di unità (la soppressione del lobo laterale è uguale al guadagno del lobo principale). Ciò vale oggi per quasi tutte le antenne a guadagno.

Si suppone che le persone esposte stiano sotto l'array antenna e abbiano un'altezza tipica di 1,8 m.

Le cifre assumono l'emissione del caso peggiore di una portante costante.

Per bande da 10 MHz o più alte, si raccomandano i seguenti limiti di densità di potenza:

10–50 MHz 2 W/sq m

Distanza verticale uscita EIRP

1 Watts	2,1 m
10 Watts	2,8 m
25 Watts	3,4 m
100 Watts	5 m
1000 Watts	12 m

Distanza anteriore uscita EIRP

100 Watts	2 m
1000 Watts	6,5 m
10,000 Watts	20 m
100,000 Watts	65 m

In tutti i casi i rischi possibili dipendono dall'attivazione del trasmettitore per lunghi periodi. (i limiti effettivi consigliati sono specificati come una media di 6 minuti)

Normalmente il trasmettitore non è attivo per lunghi periodi di tempo. Alcune licenze radio richiedono che un circuito timer tagli automaticamente il trasmettitore dopo 1-2 minuti, ecc.

In maniera simile, alcuni tipi di emissione, per esempio SSB, CW, AM ecc. hanno una potenza di uscita 'media' inferiore, e il rischio corso è ancora minore.





Icom Inc.

1-1-32 Kamiminami, Hirano-ku, Osaka 547-0003, Giappone

A7841H-6EU

Stampato in Giappone

© 2025 Icom Inc. Sep. 2025
