

ICOM

MANUALE ISTRUZIONI

1200 MHz ALL MODE
TRANSCEIVER

IC-1275A
IC-1275E

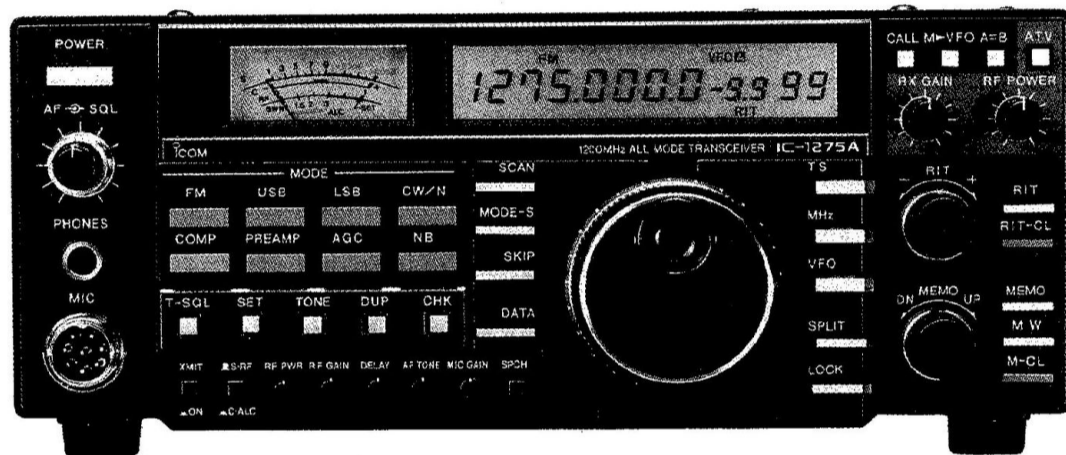

Icom Inc.

INTRODUZIONE

Grazie per aver scelto questo nuovo prodotto Icom.

L'avanzato IC-1275E 1200 MHz ALL MODE TRANSCEIVER di Icom è progettato per soddisfare la crescente domanda dei radioamatori di oggi per il funzionamento della banda 1200 MHz. L'IC-1275E è dotato del sistema avanzato DDS (Direct Digital Synthesizer) di Icom, del sistema CI-V (Icom communication interface-V), della capacità ATV (televisione amatoriale) e di molti altri sistemi avanzati.

DEFINIZIONI ESPLICITE

Le seguenti definizioni esplicite si applicano a questa istruzione Manuale

WORD	DEFINITION
WARNING	Potrebbero verificarsi danni alle apparecchiature
CAUTION	Se disatteso, solo scomodo
NOTE	Nessuna lesione personale, rischio di incendio o scossa elettrica.

DISIMBALLAGGIO

Accessori inclusi con l'IC-1275A/E:

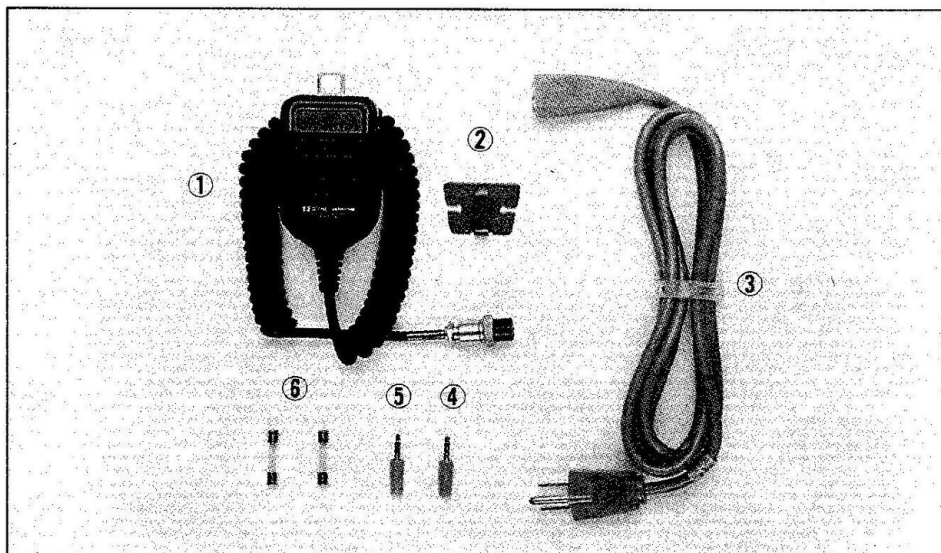

	Qty.
① Microfono (HM-12)	1
② Gancio per microfono	1
③ Cavo di alimentazione CA	1
④ Spina per altoparlante esterno	1
⑤ Spina per il tasto	1
⑥ Fusibili di ricambio*	2

* 5 A per la versione IC-1275A USA

3 A per la versione IC-1275E Europa

IMPORTANTE

- (1) LEGGERE ATTENTAMENTE QUESTO MANUALE DI ISTRUZIONI prima di tentare l'operazione. In caso di dubbi sul funzionamento dell'IC-1275E, non esitate a contattare il rivenditore Icom o il centro assistenza più vicino.
- (2) CONSERVARE QUESTO MANUALE DI ISTRUZIONI. Questo manuale di istruzioni contiene importanti istruzioni di sicurezza e operative per l'IC-1275A/E.

PRECAUZIONI

- (1) Scollegare il cavo di alimentazione CA dalla presa CA attendere alcuni minuti, quindi rimuovere il coperchio del ricetrasmittitore.
- (2) MAI lasciare che qualche metallo, filo o altro oggetti tocchino qualsiasi parte interna del ricetrasmittitore. Potrebbe verificarsi il rischio di scosse elettriche.
- (3) MAI mettere il ricetrasmittitore alla portata dei neonati o bambini in nessun momento.
- (4) NON esporre MAI il ricetrasmittitore a pioggia, neve o altri liquidi.
- (5) NON azionare il ricetrasmittitore quando è coperto da oggetti che impediscono la dissipazione del calore.
- (6) EVITARE di utilizzare il ricetrasmittitore a temperature inferiori a -10°C o superiori a + 60°C. Il ricetrasmittitore potrebbe non funzionare correttamente a temperature estreme.
- (7) EVITARE di utilizzare il ricetrasmittitore in ambienti eccessivamente polverosi
- (8) EVITARE di posizionare il ricetrasmittitore alla luce diretta del sole.
- (9) ATTENZIONE il dissipatore di calore potrebbe surriscaldarsi durante il funzionamento continuo del ricetrasmittitore per lunghi periodi di utilizzo.
- (10) Tenere i cavi di interconnessione il più lontano possibile dagli strumenti elettronici. Ciò eviterà malfunzionamenti dello strumento.

SOMMARIO

INTRODUZIONE	i	6 FUNZIONAMENTO DELLA MEMORIA	18 ~ 19
DEFINIZIONI ESPLICITE	i	6 - 1 Selezione del canale di memoria	18
DISIMBALLAGGIO	i	6 - 2 Programmazione della memoria	18
IMPORTANTE	i	6 - 3 Trasferimento dati in memoria	18
PRECAUZIONI	i	6 - 4 Cancellazione della memoria	19
SOMMARIO	ii	6 - 5 Funzionamento del canale di chiamata	19
1 FUNZIONI DI CONTROLLO	1 ~ 5	7 FUNZIONAMENTO DELLA SCANSIONE ...	20 ~ 21
1 - 1 Pannello frontale	1	7 - 1 Tipi di scansione	20
1 - 2 Visualizzazione delle funzioni	4	7 - 2 Scansione programmata	20
1 - 3 Microfono	4	7 - 3 Scansione della memoria	21
1 - 4 Pannello posteriore	5	7 - 4 Scansione della memoria in modalità selezionata	21
2 INSTALLAZIONE	6	7 - 5 Funzionamento Skip	21
2 - 1 Disimballaggio	6	8 MANUTENZIONE E REGOLAZIONE ...	22
2 - 2 Posizione del ricetrasmittitore	6	8 - 1 Sostituzione del fusibile	22
2 - 3 Antenna	6	8 - 2 Batteria tampone	22
2 - 4 Messa a terra	6	8 - 3 Ripristino della CPU	22
2 - 5 installazione mobile	6	8 - 4 Pulizia	22
3 INTERCONNESSIONE	7 ~ 9	8 - 5 Regolazione del freno	22
3 - 1 Collegamenti del pannello posteriore	7	8 - 6 Regolazione della luminosità del display	22
3 - 2 Alimentazione	8	8 - 7 Regolazione del livello sonoro del segnale acustico	22
3 - 3 Informazioni sul connettore del microfono	8	9 INSTALLAZIONE DELLE OPZIONI	23 ~ 24
3 - 4 Informazioni sulla presa ACC(1)	9	9 - 1 Smontaggio del ricetrasmittitore	23
3 - 5 Informazioni sulla presa AQS	9	9 - 2 Installazione del UT-34	24
3 - 6 Informazioni sulla presa del teleconando CI-V ..	9	9 - 3 Installazione del FL-83	24
4 FUNZIONAMENTO GENERALE	10 ~ 15	9 - 4 Installazione del UT-36	24
4 - 1 Impostazioni iniziali	10	9 - 5 Installazione del CR-263	24
4 - 2 Impostazioni di frequenza	10	10 VISTA INTERNA	25
4 - 3 Selezione VFO A e VFO B	10	11 SCHEMA A BLOCCHI	26
4 - 4 Operazione di equalizzazione della frequenza ..	10	12 SPECIFICHE	27
4 - 5 Funzionamento FM	11	13 OPZIONI	28
4 - 6 Funzionamento in SSB	13	DIAGRAMMA SCHEMATICO	SEPARATO
4 - 7 Funzionamento in CW	14		
4 - 8 Funzionamento in ATV	15		
5 FUNZIONI DI FUNZIONAMENTO	16 ~ 17		
5 - 1 Funzionamento del RIT	16		
5 - 2 Funzionamento di soppressione del rumore ...	16		
5 - 3 Funzionamento del AGC	16		
5 - 4 Funzionamento del compressore vocale	16		
5 - 5 Funzionamento SPLIT	16		
5 - 6 Comunicazione Dati	17		
5 - 7 Lettura del ROS	17		

1-1 Front panel

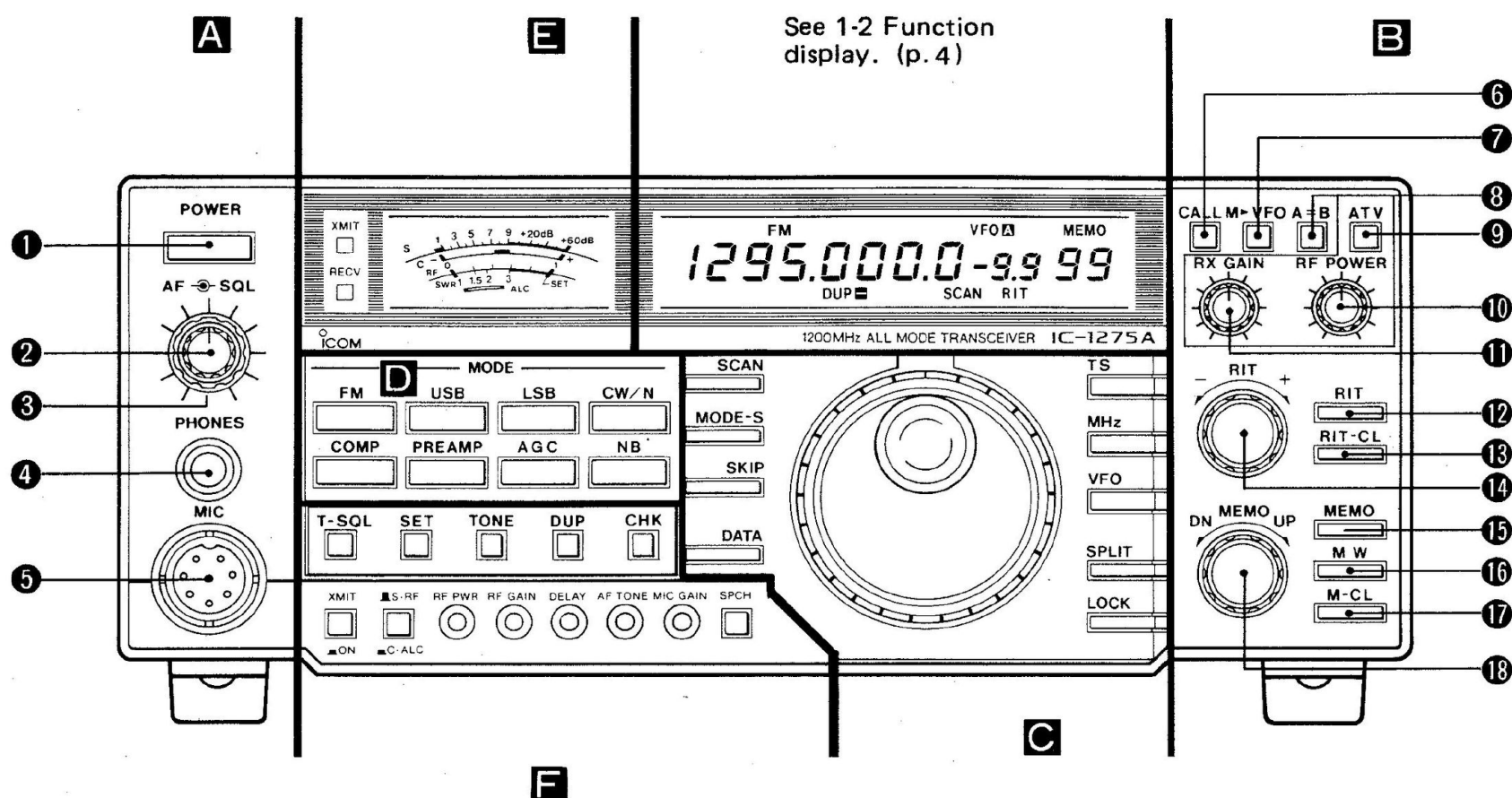
(1) Part **A** and **B**

- 1 POWER SWITCH [POWER]**
Accende e spegne l'alimentazione
- 2 AF GAIN CONTROL [AF]**
Regola il livello di uscita audio.
- 3 SQUELCH CONTROL [SQL]**
Regola il livello di soglia dello Squelch.
- 4 HEADPHONES JACK [PHONES]**
Accetta una spina da 6 mm da 4 ~ 16 Ω cuffie mono o stereo
- 5 MIC CONNECTOR [MIC]**
Accetta il microfono manuale in dotazione o un microfono da tavolo Icom
- 6 CALL CHANNEL SWITCH [CALL] (p. 19)**
Seleziona il canale di chiamata.
- 7 FREQUENCY TRANSFER SWITCH [M▶VFO] (p.18)**
Trasferisce il contenuto di un canale di memoria in un VFO
- 8 VFO EQUALIZING SWITCH [A=B] (p. 10)**
Equalizza la frequenza la frequenza e la modalità dei due VFO
- 9 ATV SWITCH [ATV] (p. 15)**
Accende e spegne l'adattatore ATV TV-1275 opzionale
- 10 ATV RF POWER CONTROL [RF POWER] (p. 15)**
Regola la potenza di uscita RF durante il funzionamento ATV
- 11 ATV RX GAIN CONTROL [RX GAIN] (p. 15)**
Regola il guadagno RF durante il funzionamento ATV
- 12 RIT SWITCH [RIT] (p. 16)**
Attiva la funzione RIT
- 13 RIT CLEAR SWITCH [RIT-CL] (p. 16)**
Cancella la frequenza di spostamento della funzione RIT
- 14 RIT CONTROL [- RIT +] (p. 16)**
Sposta la frequenza di ricezione fino a 19.98 kHz quando la funzione RIT è attiva
- 15 MEMORY READ SWITCH [MEMO] (p. 18)**
Seleziona la modalità MEMORIA
- 16 MEMORY WRITE SWITCH [MW] (p. 18)**
Memorizza la frequenza e la modalità visualizzata nel canale di memoria visualizzato.
- 17 MEMORY CLEAR SWITCH [M-CL] (p. 19)**
Cancella il contenuto del canale di memoria visualizzato.
- 18 MEMORY CHANNEL SELECTOR [DN MEMO UP] (p. 18)**
Seleziona i canali di memoria.

(2) Part C

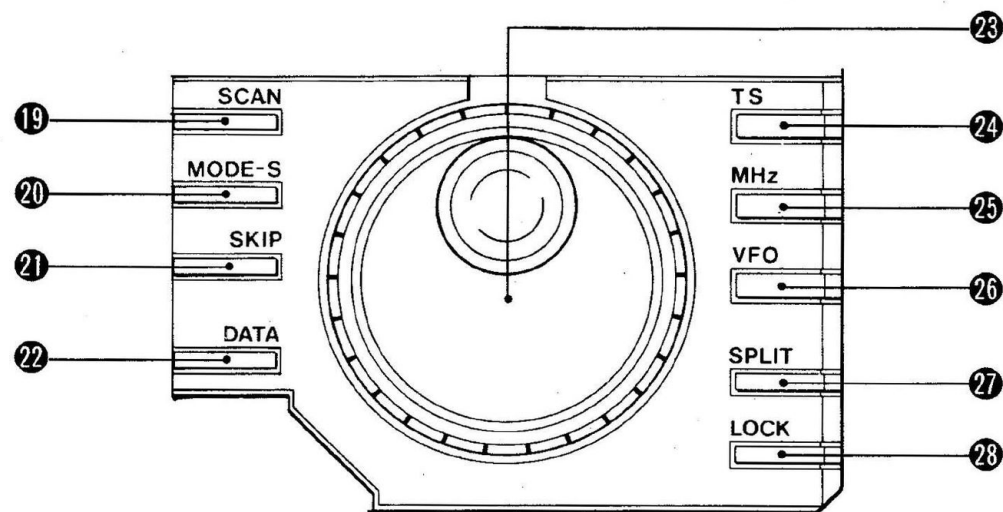

(3) Part D

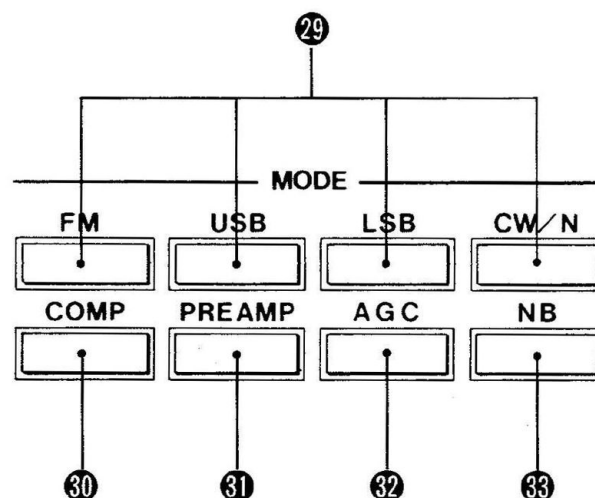

19 SCAN START/STOP SWITCH [SCAN] (pgs. 20, 21)
Avvia e arresta la funzione di scansione

20 SELECTED MODE MEMORY SCAN SWITCH [MODE-S] (p. 21)
Seleziona la funzione di scansione della memoria della modalità selezionata.

21 SKIP SWITCH [SKIP] (p. 21)
Imposta o annulla un canale di salto per la scansione della memoria

22 DATA SWITCH [DATA] (p. 17)
Interrompe l'ingresso del microfono e garantisce una rapida commutazione di trasmissione e ricezione per comunicazioni di dati come pacchetti AMTOR

23 TUNING CONTROL
Modifica la frequenza operativa.

24 TUNING STEP SELECTOR SWITCH [TS] (p. 10)
Imposta l'incremento del passo di sintonia per 1 kHz

POSITION	FM		SSB, CW
	U.S.A. version	Other versions	
OUT	10 kHz	25 kHz	20 Hz
IN	1 kHz	1 kHz	1 kHz

25 MHz TUNING STEP SWITCH [MHz] (p. 10)
Seleziona un incremento del passo di sintonia di 1 MHz

26 VFO SWITCH [VFO] (p. 10)
Seleziona VFO A o VFO B

27 SPLIT SWITCH [SPLIT] (p. 16)
Seleziona l'operazione SPLIT

28 TUNING CONTROL LOCK SWITCH [LOCK]
Disattiva elettronicamente il controllo di sintonia

29 MODE SELECTOR SWITCHES [FM], [USB], [LSB], [CW/N]
Seleziona la modalità operativa desiderata

30 SPEECH COMPRESSOR SWITCH [COMP] (p. 16)
Attiva il compressore del parlato incorporato.

31 PREAMPLIFIER SWITCH [PREAMP]
Accende e spegne il Preamplificatore 1200 MHz AG-1200 a prova di interferenze opzionale. Questo interruttore non funziona quando viene utilizzata la funzione di rodaggio completo o [DATA] è su ON.

32 AUTOMATIC GAIN CONTROL SWITCH [AGC] (p. 16)
Seleziona la costante di tempo del circuito AGC

33 NOISE BLANKER SWITCH [NB] (p. 16)
Attiva la funzione di attenuazione del rumore.

(4) Part E

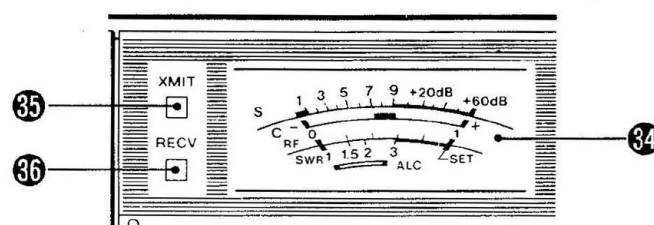

34 METER (pgs. 11, 13)
Funziona come misuratore S o misuratore centrale durante la ricezione o come misuratore RF, misuratore ALC o misuratore SWR durante la trasmissione.

35 TRANSMIT INDICATOR [XMIT]
Si illumina durante la trasmissione

36 RECEIVE INDICATOR [RECV]
Si accende mentre lo Squelch è aperto.

1 CONTROL FUNCTIONS

(5) Part F

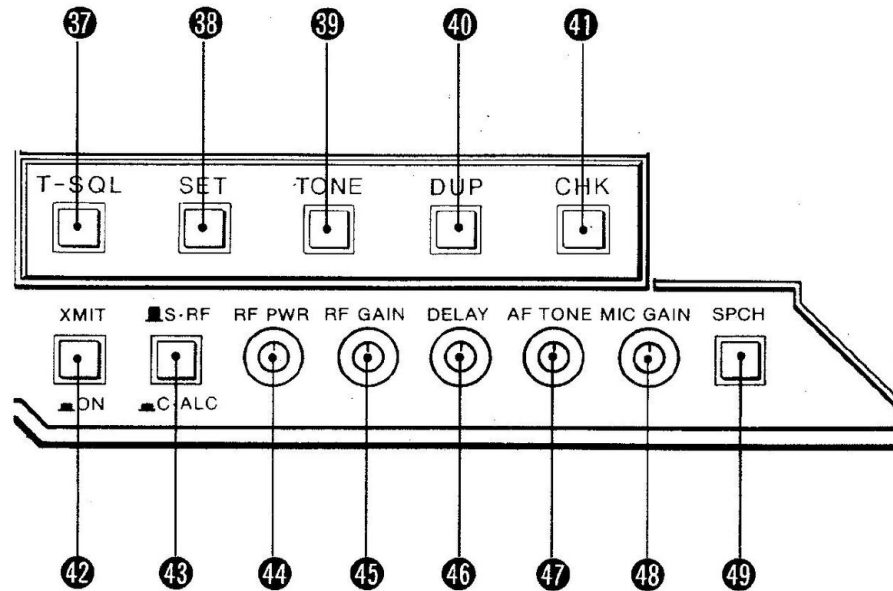

- 37 TONE SQUELCH SWITCH [T-SQL]**
Attiva l'unità SQUELCH TONO UT-34 opzionale
- 38 TONE/OFFSET SET SWITCH [SET] (p. 12)**
Seleziona la frequenza del tono subudibile e la condizione di programmazione della frequenza di offset.
- 39 TONE SWITCH [TONE] (p. 12)**
- IC-1275A:
Attiva il circuito del codificatore di tono subudibile incorporato
- IC-1275E:
Trasmette un tono di 1750 Hz mentre è premuto.
- 40 DUPLEX SWITCH [DUP] (p. 12)**
Selects semi-duplex or simplex operation.
Seleziona il funzionamento semi-duplex o simplex.
- 41 DUPLEX CHECK SWITCH [CHK] (p. 12)**
Monitora la frequenza di trasmissione durante il funzionamento del ripetitore.
- 42 TRANSMIT/RECEIVE SWITCH [XMIT]**
Seleziona la trasmissione o la ricezione.

- 43 METER SWITCH [S-RF/C-ALC] (pgs. 11, 13)**
Seleziona le funzioni del misuratore come segue:

SWITCH POSITION	RECEIVING	TRANSMITTING
S-RF (OUT)	Potenza del segnale	Potenza di uscita RF relativa
C-ALC (IN)	FM : Centro frequenza SSB, CW : Potenza del segnale	Livello ALC

- 44 RF POWER CONTROL [RF PWR] (p. 11)**
Regola la potenza di uscita RF.
 - 45 RF GAIN CONTROL [RF GAIN]**
In modalità SSB e CW : Regola il guadagno RF
In modalità FM : Varia l'attenuazione dell'attenuatore RF da 0 ~ 40 dB.
- NOTA: Il ricetrasmittitore riceve segnali più forti del livello mostrato dall'S-meter in modalità SSB e CW.
- 46 CW DELAY CONTROL [DELAY] (p. 14)**
Regola la trasmissione per ricevere il tempo di commutazione durante l'operazione di semi-break-in CW.
 - 47 AF TONE CONTROL [AF TONE]**
Regola la risposta audio in ricezione.
 - 48 MIC GAIN CONTROL [MIC GAIN] (p. 11)**
Regola il guadagno di ingresso del microfono
 - 49 SPEECH SWITCH [SPCH]**
Attiva l'Unità SINTETIZZATORE VOCALE UT-36 per l'annuncio della frequenza visualizzata.

1-2 Function display

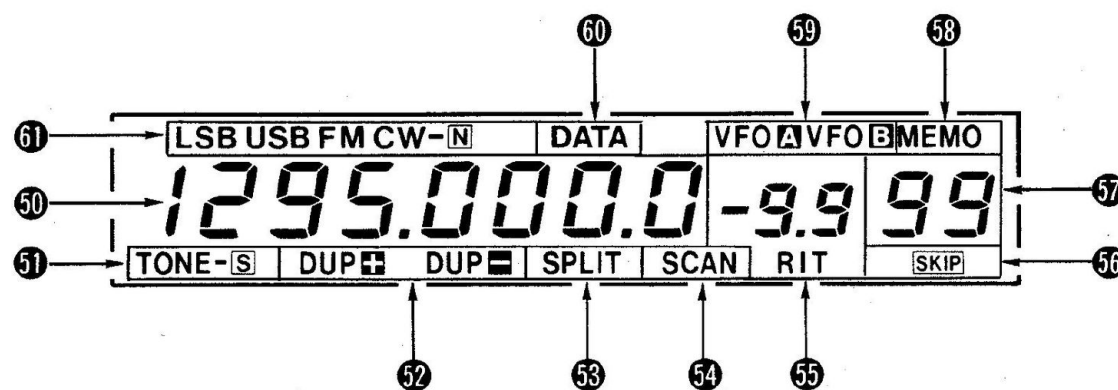

50 FREQUENCY READOUT

Visualizza la frequenza operativa

51 TONE SQUELCH INDICATOR (p. 12)

- IC-1275A:

"TONE" Appare quando il codificatore del tono subudibile è attivato.

- IC-1275E:

"TONE" Appare quando viene trasmesso il tono a 1750 Hz. Con l'unità TONE SQUELCH UT-34 opzionale.

"TONE-S" Appare quando la funzione tone squelch è attiva.

52 DUPLEX INDICATORS (p. 12)

Durante il funzionamento duplex viene visualizzato "DUP+" o "DUP-"

53 SPLIT INDICATOR (p. 16)

Appare durante il funzionamento SPLIT.

54 SCAN INDICATOR (p. 20)

Appare durante la scansione.

55 RIT/SHIFT FREQUENCY INDICATORS (p. 16)

Appaiono quando la funzione RIT è attivata.

56 SKIP CHANNEL INDICATOR (p. 21)

Appare quando il canale di memoria visualizzato è programmato per saltare il canale.

57 MEMORY CHANNEL INDICATOR

Indica i numeri del canale di memoria.

58 MEMORY MODE INDICATOR (p. 18)

Appare quando è selezionata la modalità MEMORY.

59 VFO INDICATORS

Indica quale VFO è selezionato.

60 DATA INDICATOR (p. 17)

Appare quando si preme [DATA]

61 MODE INDICATORS

Indicano la modalità di funzionamento.

62 UP/DOWN SWITCHES [UP], [DN]

Modificare la frequenza operativa o il canale di memoria- Tenere premuto uno di questi interruttori per modificare continuamente la frequenza o il canale di memoria.

63 PTT SWITCH

Premere per trasmettere.

64 UP/DOWN ON/OFF SWITCH

Impedisce modifiche accidentali di [UP] e [DN].

1-3 Microphone

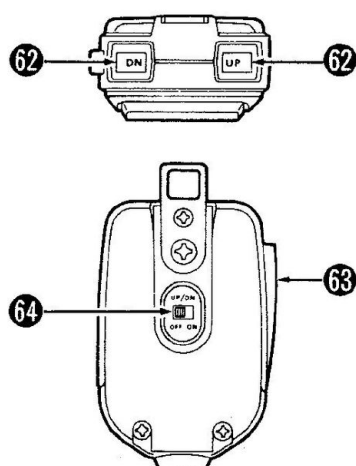

1 - 4 Pannello Posteriore

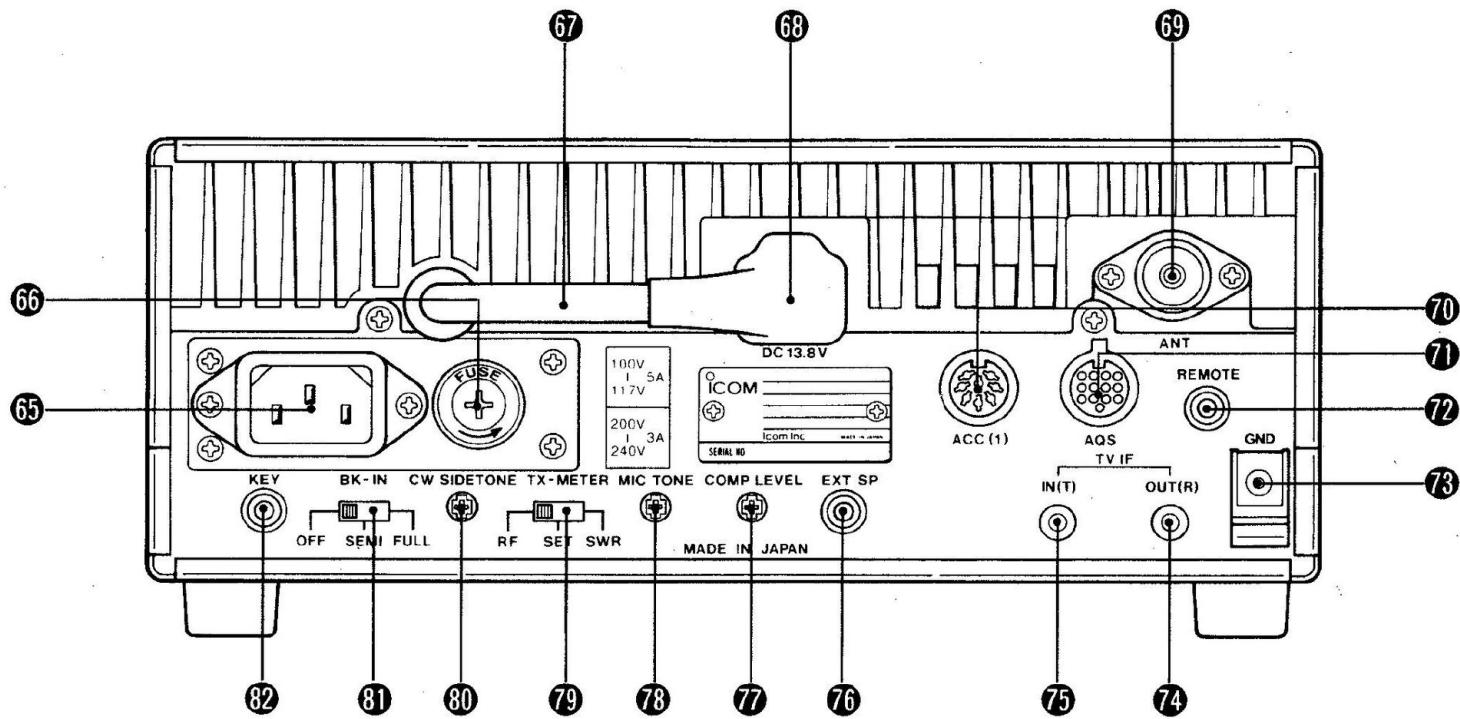

65 AC POWER SOCKET (p. 8)

Collega il cavo di alimentazione CA in dotazione a una presa CA.

66 FUSE HOLDER [FUSE] (p. 22)

Contiene uno dei seguenti fusibili per l'alimentazione CA interna (pag. 22):

- IC-1275A : 5 A
- IC.1275E : 3 A

67 DC OUTPUT CABLE

Collega 13,8 V CC dalla fonte di alimentazione CC interna alla presa di alimentazione CC.

68 DC POWER SOCKET [DC 13.8 V] (p. 8)

Accetta 13,8 V CC dal cavo di uscita CC o un alimentatore esterno.

69 ANTENNA CONNECTOR [ANT] (p. 6)

Collega un'antenna 50 Ω con un connettore N.

70 ACC(1) SOCKET [ACC(1)] (p. 9)

Connessioni di ingresso e uscita per apparecchiature esterne

71 AQS SOCKET [AQS] (p. 9)

Connessioni di ingresso e uscita per apparecchiature esterne

72 CI-V REMOTE CONTROL JACK [REMOTE] (p. 9)

Progettato per l'uso con personal computer per il funzionamento a distanza delle funzioni di ricetrasmissione.

73 GROUND TERMINAL [GND] (p. 6)

Per prevenire scosse elettriche e altri problemi, collegare questo terminale a terra.

74 TV IF OUTPUT(R) JACK [TV IF OUT(R)] (p. 7)

Invia un segnale ATV IF all'adattatore TV-1275 ATV opzionale.

75 TV IF INPUT(T) JACK [TV IF IN(T)] (p. 7)

Accetta un segnale ATV IF dall'adattatore ATV TV-1275 opzionale.

76 EXTERNAL SPEAKER JACK [EXT SP] (p. 7)

Collegare qui un altoparlante da 4 ~ 16 Ω, se necessario.

77 SPEECH COMPRESSOR LEVEL CONTROL [COMP LEVEL] (p. 16)

Regola il livello di compressione del compressore vocale integrato

78 MIC TONE CONTROL [MIC TONE]

Regola la risposta dell'audio di trasmissione.

79 TX-METER SWITCH [TX-METER] (p. 17)

Seleziona la funzione di misurazione durante la trasmissione.

SWITCH POSITION	MEASUREMENT
RF	Potenza di uscita relativa
SET	Impostazione del misuratore per la misurazione SWR
SWR	Misura SWR

80 CW SIDETONE LEVEL CONTROL [CW SIDETONE] (p. 14)

Regola il livello audio del tono laterale CW.

81 CW BREAK-IN SWITCH [BK-IN] (p. 14)

Seleziona l'operazione di break-in CW.

SWITCH POSITION	OPERATION
OFF	Non break-in operation
SEMI	Semi break-in operation
FULL	Full break-in operation

82 KEY JACK [KEY] (p. 7)

Collega un tasto CW usando lo spinotto in dotazione.

2-1 Disimballaggio

Dopo aver disimballato, descrivere immediatamente eventuali danni al corriere o al Concessionario Icom. Conserva i cartoni di spedizione. Per una descrizione e un diagramma dell'attrezzatura accessoria inclusa con IC-1275A/E, Vedere Disimballaggio sulla copertina anteriore interna.

2-2 Posizione ricetrasmittitore

Selezionare una posizione per il ricetrasmittitore che consenta una buona ventilazione e l'accesso ai pannelli anteriore e posteriore.

Tenere lontano da calore estremo, freddo, vibrazioni televisori, radio e fonti elettromagnetiche.

2-3 Antenna

Selezionare un'antenna da 50 Ω di banda 1200 MHz ad alto guadagno ben abbinata. Installare l'antenna il più alto possibile. Con un cavo coassiale, la potenza dei segnali della banda 1200 MHz diminuisce.

Assicurati di utilizzare un cavo coassiale il più corto possibile e di grande diametro. Il VSWR dovrebbe essere inferiore a 1,5:1.

Icom offre un Preamplificatore AG-1200 resistente alle intemperie 1200 MHz opzionale per compensare la perdita del cavo coassiale (pag. 28)

ATTENZIONE: Proteggi il tuo ricetrasmittitore dai fulmini utilizzando il parafulmini.

2-4 Messa a Terra

Per prevenire scosse elettriche e altri problemi, collegare a terra il ricetrasmittitore tramite [GND] sul pannello posteriore (pag. 7).

Per ottenere i migliori risultati, collegare un filo o una fascetta di grosso calibro a una lunga barra di rame interrata. Ridurre la distanza tra [GND] e il suolo il più breve possibile.

2-5 Installazione Mobile

Per l'installazione mobile del IC-1275A/E è disponibile una Staffa di Montaggio Mobile IC-MB5 opzionale. Selezionare una posizione che possa sostenere il peso del ricetrasmittitore e che non interferisca con il normale funzionamento del veicolo

Il Cavo di Alimentazione CC OPC-025C opzionale deve essere acquistato separatamente per il funzionamento mobile.

Per l'installazione mobile, inserire un anello di tenuta in gomma nel cavo di alimentazione CC per evitare cortocircuiti.

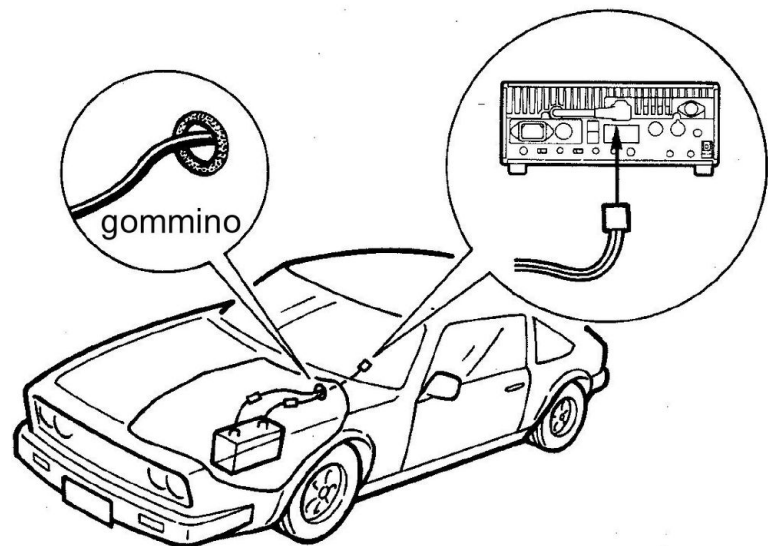

•Type-N connector installation

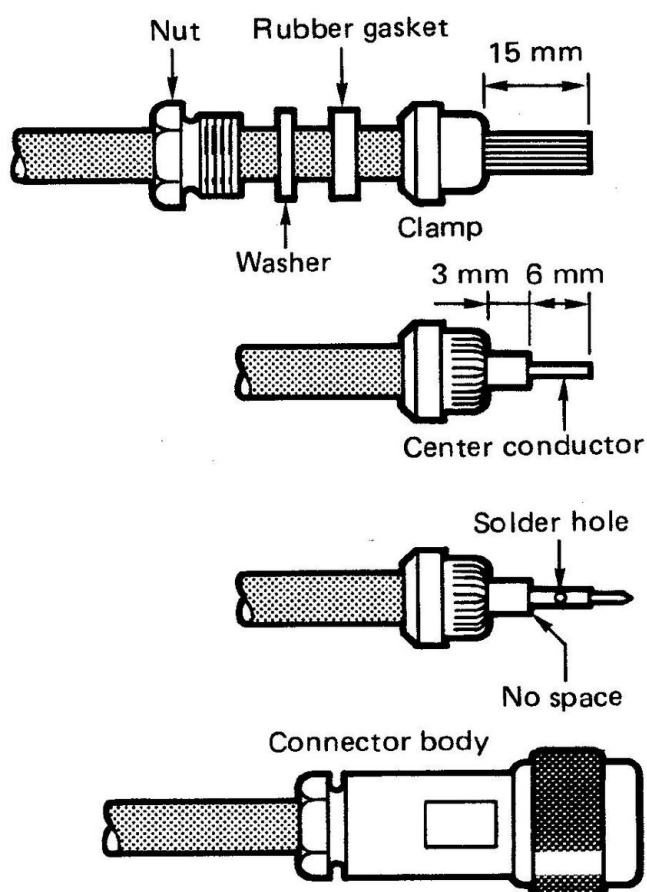

- 1) Far scorrere il dado, la rondella e la guarnizione in gomma sul cavo coassiale e tagliare l'estremità del cavo in modo uniforme
- 2) Taglia e rimuovi 15 mm di rivestimento esterno in vinile ripiega la treccia sul morsetto. L'estremità del morsetto dovrebbe coincidere con l'estremità del rivestimento in vinile. Taglia uniformemente le estremità della treccia
- 3) Tagliare e rimuovere 6 mm del conduttore di schermatura dell'isolamento del conduttore centrale.
- 4) Saldare dolcemente il conduttore centrale. Installa un perno conduttore centrale e saldalo
- 5) far scorrere con cautela il connettore in posizione, allineando il pin del conduttore centrale sul cablaggio con il foro dell'isolatore all'interno del corpo del connettore.
- 6) Completare il montaggio avvitando il dado nel corpo del connettore.

10 mm \approx 3/8

3

INTERCONNESSIONI

3-1 Collegamenti del Pannello Posteriore

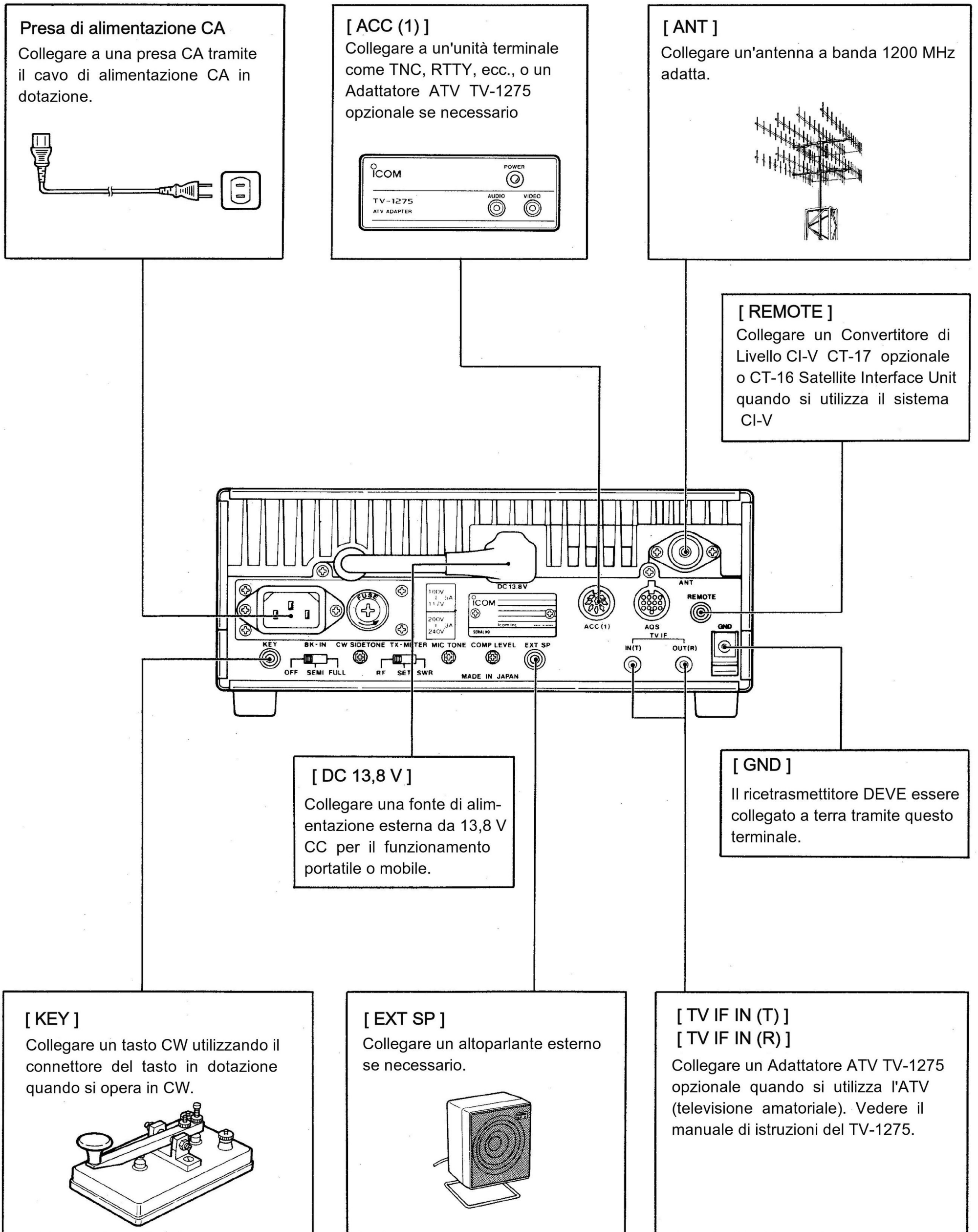

3-2 Alimentazione

(1) Funzionamento con Alimentazione CA

ATTENZIONE: Prima di collegare una spina di alimentazione CA non Icom alla presa di corrente CA con il lato FASE e NEUTRO della spina nella posizione corretta.

Collegare a una presa CA tramite il cavo di alimentazione CA in dotazione.

(2) Funzionamento a corrente continua

Per fornire alimentazione all'IC-1275A/E da una fonte di alimentazione CC, utilizzare il Cavo di Alimentazione CC OPC-025C opzionale per il funzionamento portatile o mobile. Assicurarsi che la tensione di uscita dalla fonte di alimentazione CC sia 12 ~ 15 V e la capacità sia di almeno 6,5 A.

Utilizzare una fonte di alimentazione CA o CC. Quando si opera con un'alimentazione esterna effettuare il collegamento diretto più breve possibile alla batteria.

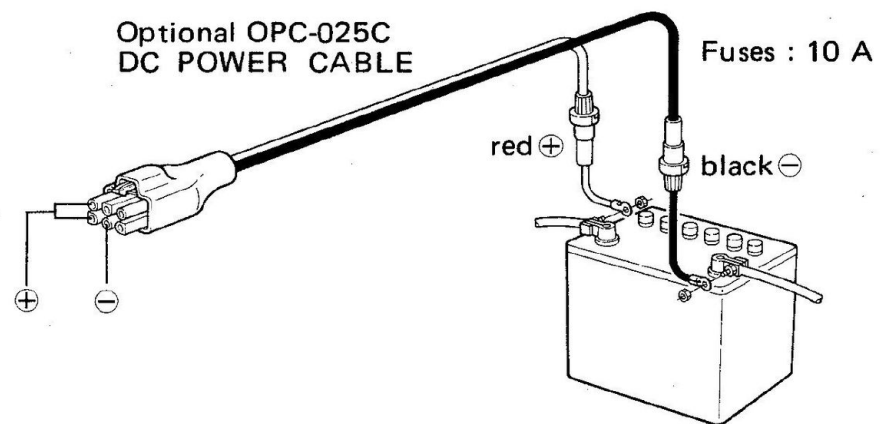
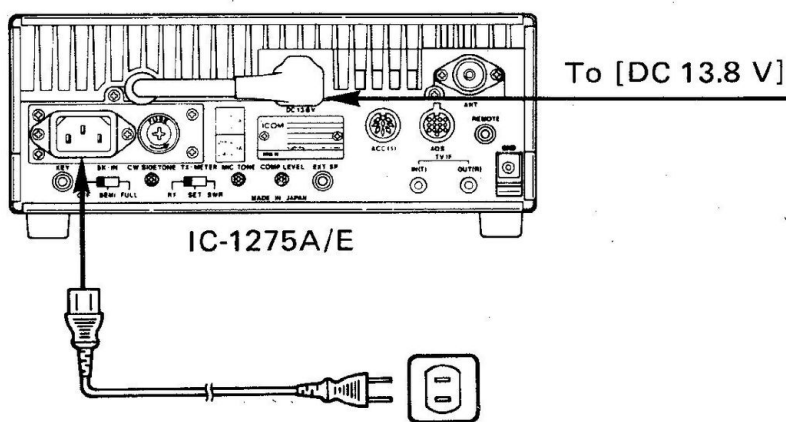

Per motivi di sicurezza, ricordarsi di installare i fusibili nel cavo CC quando si collega l'IC-1275A/E alla batteria di un veicolo. Installare i fusibili il più vicino possibile alla batteria del veicolo.

3-3 Informazioni sul connettore del microfono

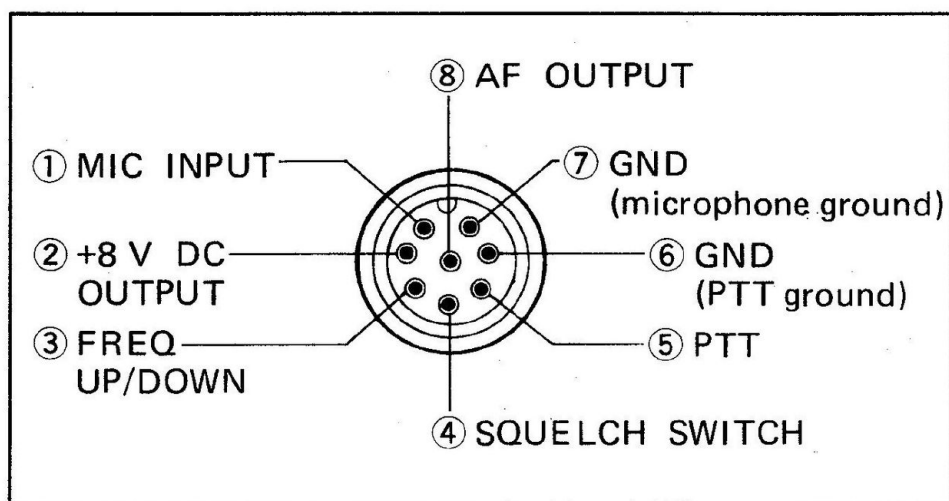

PIN NO.	FUNCTION	DESCRIPTION
②	+8V DC OUTPUT	Max. 10 mA
③	FREQ UP	Ground
	FREQ DOWN	Ground through 470 Ω
④	SQL OPEN	"LOW" level
	SQL CLOSED	"HIGH" level

ATTENZIONE: NON cortocircuitare il pin 2 a massa in quanto ciò potrebbe danneggiare il regolatore interno da 8 V

3 INTERCONNESSIONI

3-4 Informazioni sulla presa ACC(1)

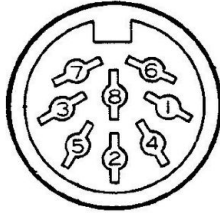

PIN NO.	PIN NAME	DESCRIPTION
①	NC	Nessuna connessione
②	GND	Terra
③	SEND	Il ricetrasmittitore passa alla modalità trasmissione quando questo terminale è collegato a terra. E' collegato a terra quando [XMIT] è posizionato in posizione IN.
④	MOD	Collegato nello stadio modulatore il livello di amplificazione del modulatore può essere modificato utilizzando l'interruttore S1 Vedi pag. 25 per la posizione di questo interruttore.
⑤	AF	Uscita dallo stadio del rilevatore di ricezione Il livello di uscita può essere modificato utilizzando l'interruttore S2 sull'unità principale Vedi pag. 25 per la posizione di questo interruttore.
⑥	SQLS	Uscita Squelch SQLS
⑦	13.8 V	L'uscita 13.8 V CC è commutata da (POWER) sul pannello frontale La capacità di corrente massima è 1 A.
⑧	ALC	Ingresso per tensione ALC esterna.

3-5 Informazioni sulla presa AQS

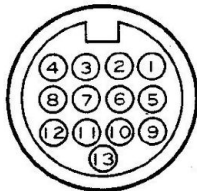

PIN NO.	PIN NAME	DESCRIPTION
①	TX E	Massa del modulatore
②	TX MOD	Ingresso modulatore
③	MUTE	Linea MUTE per uscita audio e ingresso microfono. Il terminale è "LOW" durante il muting.
④	CAC	Uscita segnale valida per la funzione CAC (channel Acces). Il terminale è "HIGH" quando la funzione CAC è attivata.
⑤	RX AF	Uscita dallo stadio del rilevatore di ricezione.
⑥	PTT	Collegato al circuito PTT. Il terminale è "LOW" durante la trasmissione.
⑦	SEND	Questo è un terminale di ingresso a cui il ricetrasmittitore passa in modalità di trasmissione quando il terminale è "LOW".
⑧	SEARCH	Quando si ricerca un canale vuoto, il terminale è "LOW".
⑨	E	Massa del demodulatore
⑩	CI-V	Questo è il terminale CPU I/O per impostare la frequenza e la modalità.
⑪	NC	Nessun collegamento
⑫	RECV	Quando si riceve un segnale, questo terminale è - LOW -
⑬	13.8 V	Questo terminale emette 13,8 V CC a un adattatore AQS.

3-6 Informazioni sulla presa telecomando CI-V

L'IC-1275A/E può essere collegato tramite un Convertitore Di Livello CI-V CT-17 opzionale a un personal computer dotato di una porta RS-232C. Un sistema Icom Communication Interface V (CI-V) controlla frequenza, modalità, informazioni sul canale di memoria, ecc.

(1) Collegamento CT-17

E' possibile collegare fino a 4 ricetrasmittitori CI-V Icom a un personal computer tramite il CT-17.

(2) Condizioni CI-V (interruttori S3 sull'UNITA' LOGICA)

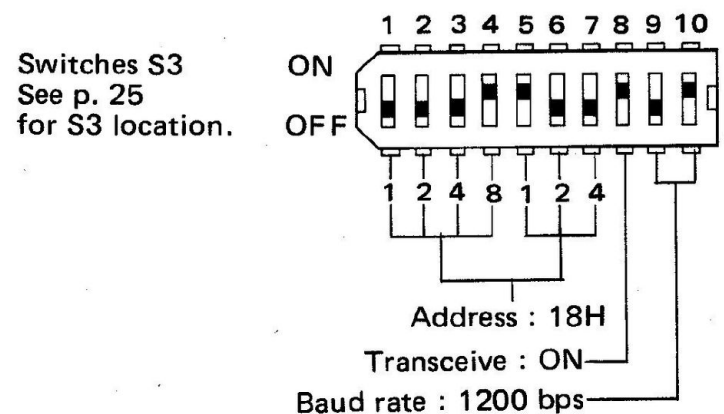

SWITCHES	DESCRIPTION	DEFAULT
S3-1 ~ 7	Transceiver address.	18H (24)
S3-8	Transceive function.	ON
S3-9 ~ 10	CI-V baud rate. See the table below.	1200 bps

BAUD RATE	S3-9	S3-10
9600	OFF	OFF
4800	ON	OFF
1200	OFF	ON
300	ON	ON

NOTE: The Icom standard CI-V baud rate is 1200 bps.

(3) Collegamento CT-16

L'interfaccia satellite CT-16 opzionale consente di sintonizzare facilmente le comunicazioni satellitari tra IC-475A/E/H, IC-471A/E/H o IC-R9000 utilizzando il sistema CI-V.

Il convertitore CI-IV / CI-V UX14 opzionale è necessario quando si opera con IC-471A/E/H.

Quando si utilizza CT-16, impostare gli interruttori come segue: Interruttore flag ricetrasmittitore OFF (S3-3)

Cambio baud rate: 1200 bps (S3-9: OFF, S3-10: ON)

4-1 Impostazioni Iniziali

NOTA: seguire le istruzioni in 4-1 nell'impostazione iniziale prima di utilizzare il ricetrasmittitore.

Spegnere l'alimentazione prima di collegare il cavo di alimentazione CA alla presa di alimentazione CA sul pannello posteriore.

Impostare interruttori e controlli come mostrato nella tabella seguente.

SWITCH	POSITION	SWITCH/CONTROL	POSITION
[POWER]	OFF (OUT)	[XMIT]	RECEIVE (OUT)
[COMP]	OFF (OUT)	[S·RF/C·ALC]	S·RF (OUT)
[PREAMP]	OFF (OUT)	[RF PWR]	Max. CCW
[AGC]	SLOW (OUT)	[RF GAIN]	Max. CW
[NB]	OFF (OUT)	[DELAY]	Center
[ATV]	OFF (OUT)	[AF TONE]	Center
[TS]	OFF (OUT)	[MIC GAIN]	Center
[MHz]	OFF (OUT)	[AF]	Max. CCW
[LOCK]	OFF (OUT)	[SQL]	Max. CCW

CW : clockwise
CCW : counterclockwise

4-2 Impostazioni di frequenza

NOTA: assicurarsi che [LOCK] sia in posizione OUT prima di ruotare il controllo di sintonia.

(1) Controllo di sintonia
Ruotare il controllo di sintonia per impostare la frequenza.

MODES		TUNING STEPS
SSB, CW		20 Hz
FM	U.S.A. version	10 kHz
	Other versions	25 kHz

(2) Selettore del passo di sintonia [TS]
Quando [TS] viene premuto IN, il controllo di sintonia cambia la frequenza operativa in incrementi di 1 kHz in qualsiasi modalità operativa.

(3) Interruttore passo sintonizzazione MHZ [MHz]
Quando [MHz] viene premuto IN, il controllo di sintonia cambia la frequenza operativa in incrementi di 1 MHz in qualsiasi modalità operativa.

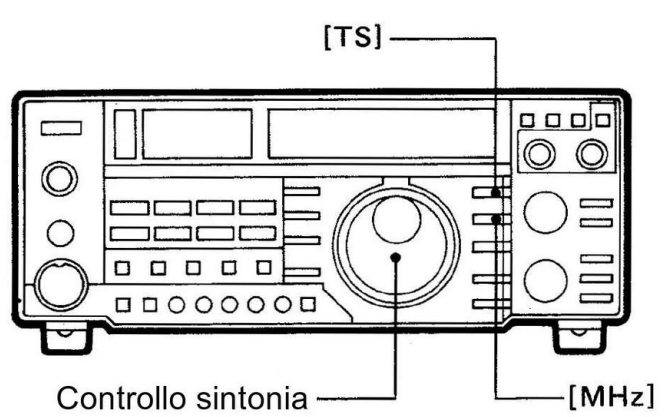

4-3 Selezione VFO A e B

L'IC-1275A/E contiene 2 VFO. I VFO sono chiamati VFO A e VFO B. Questo doppio sistema VFO offre un'enorme flessibilità operativa.

Premendo [VFO] per selezionare VFO A o VFO B.

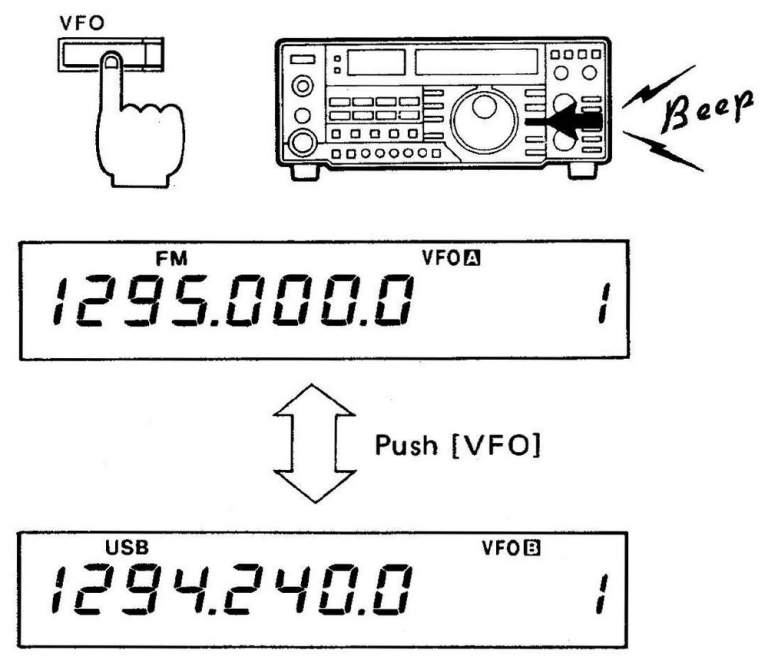

4-4 Operazione equalizzazione della frequenza

Questa frequenza corrisponde istantaneamente alla frequenza e alla modalità dei 2 VFO,

- 1) premere [VFO] per selezionare VFO A o VFO B.
- 2) Tenere premuto [A-B] finché l'altoparlante emette 3 segnali acustici per rendere il contenuto del VFO non visualizzato sicuro come il VFO visualizzato.

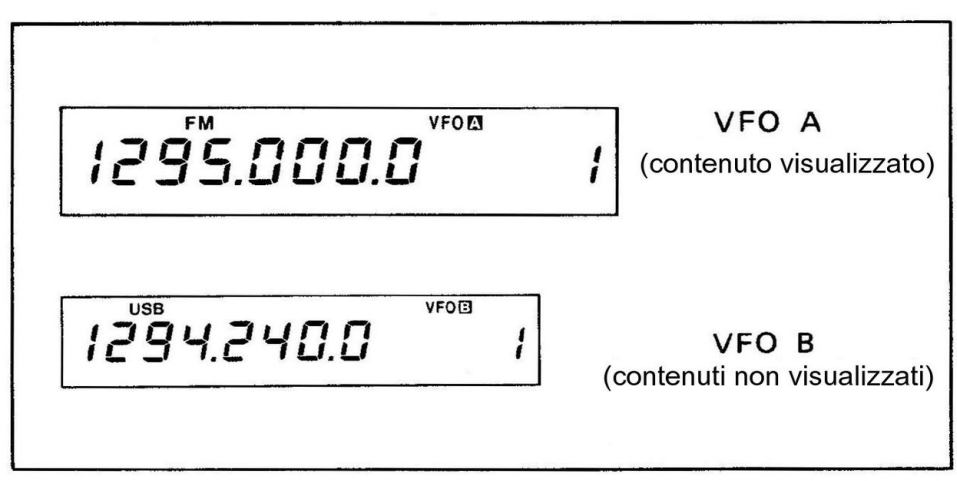

↓ Push [A=B]

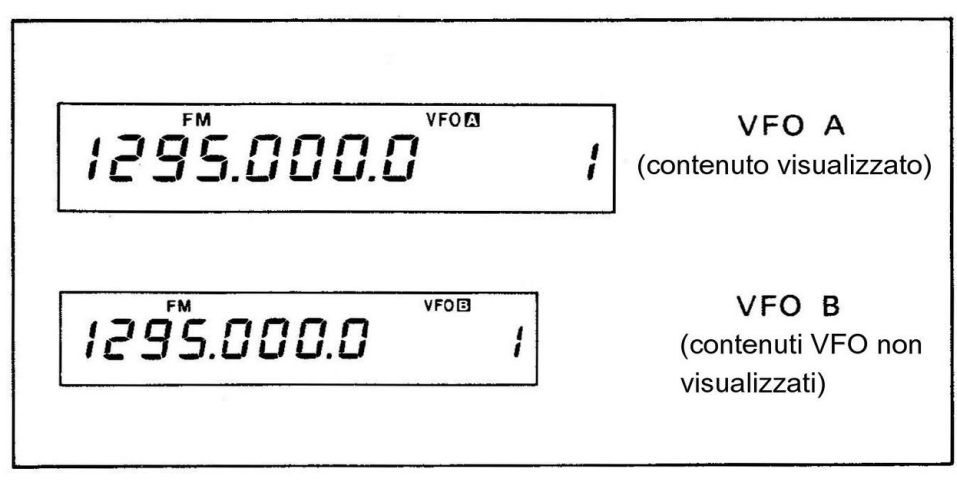

4 FUNZIONAMENTO GENERALE

4-5 Funzionamento FM

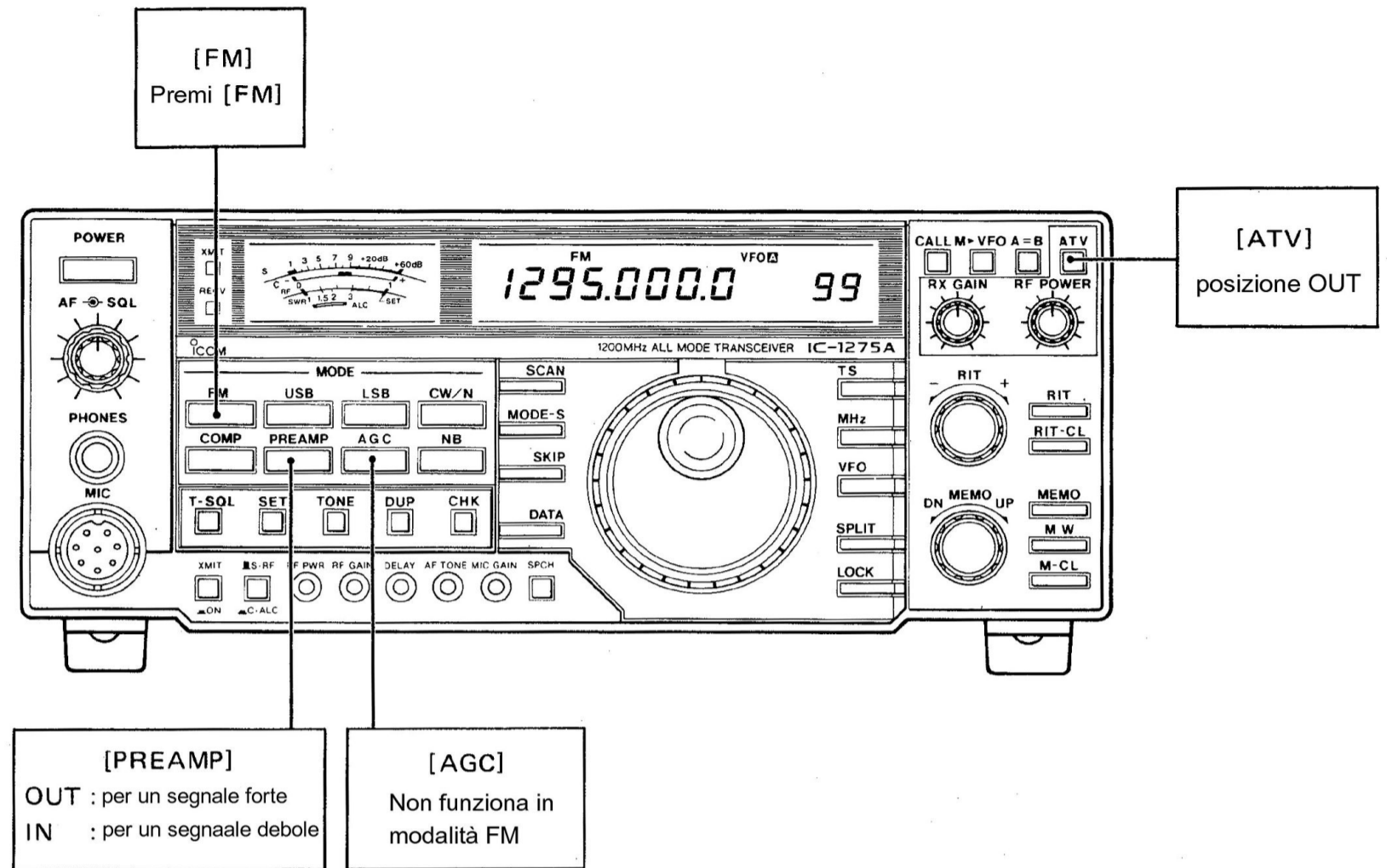

(1) Ricezione FM

- 1) Impostare i comandi e gli interruttori come descritto a pag.10
- 2) Premere [POWER] IN.
- 3) Premere FM
- 4) Regolare [AF] come desiderato.
- 5) Ruotare [SQL] fino a quando il rumore dell'altoparlante non viene attenuato.
- 6) Ruotare il controllo di sintonia per impostare la frequenza operativa.
 - Per selezionare passi di sintonia di 1 kHz, premere [TS].
 - Per selezionare passi di sintonia di 1 MHz, premere [MHz]
- 7) Regolare [RF GAIN] quando richiesto [RF GAIN] funziona come attenuatore in modalità FM.
- 8) Selezionare [S-RF/C-ALC] in una delle seguenti posizioni.

(2) Trasmissione FM

- 1) Premere l'interruttore PTT sul microfono o premere [XMIT] in posizione IN per trasmettere.
- 2) Parlare naturalmente al microfono.
 - NON tenere il microfono troppo vicino alla bocca e non parlare a voce troppo alta. Ciò potrebbe distorcere il segnale.
- 3) Regolare [RF PWR] per la potenza di uscita desiderata.

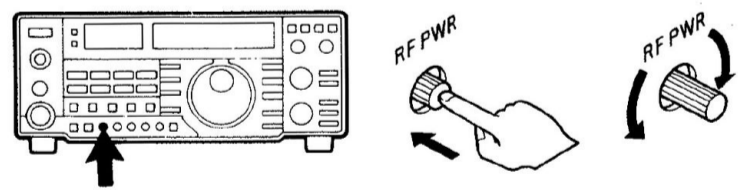

- 4) Regolare [MIC GAIN] quando necessario.

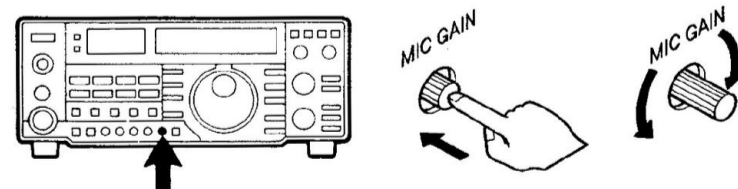

S•RF : S-meter

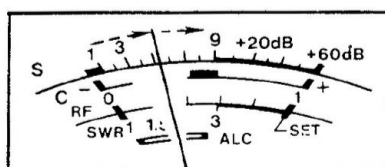

Il misuratore mostra la potenza del segnale

C•ALC : Center meter

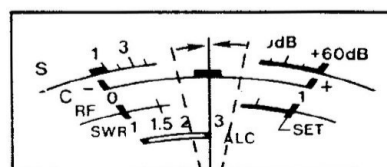

Il misuratore mostra la deviazione delo segnale dal centro

(3) Funzionamento del ripetitore

Quando si opera con una stazione tramite ripetitore procedere con le seguenti istruzioni.

1) Vedere le seguenti informazioni.

- Frequenza di offset. Vedere l'articolo (4) a destra
- Frequenza del tono. (solo IC-1275A). Vedere l'articolo (5) a destra

2) Ruotare il controllo di sintonia per impostare la frequenza di ricezione (frequenza di uscita del ripetitore).

3) Premere [DUP] una volta per impostare -- duplex o premere di nuovo per impostare + duplex e Appare "DUP--" o "DUP+"



4) Quando il ripetitore richiede un tono subudibile o 1750 Hz vedere sotto.

5) Premere l'interruttore PTT per accedere al ripetitore

6) Per controllare la frequenza di trasmissione (frequenza di ingresso del ripetitore), premere [CHK].



■ Codificatore di tono subudibile (solo IC-1275A)

Premere [TONE] per attivare il codificatore del tono subudibile

- Appare "TONE"



■ Funzione di chiamata con tono a 1750 Hz (solo IC1275E)

Tenere premuto [TONE] per circa 1~3 sec. per trasmettere un tono a 1750 Hz.

- Durante la trasmissione viene visualizzato "TONE"



(4) Impostazione della frequenza di offset

E' possibile impostare una frequenza di offset in base a un ripetitore.

1) Premere [DUP] per impostare la modalità duplex.

- Viene visualizzato "DUP--" o "DUP+"



2) Premere [SET]

- Vengono visualizzati "DUP+" o "DUP--" e una frequenza di offset
- Quando viene visualizzato "TONE", premere di nuovo [SET]



3) Ruotare il controllo di sintonia per selezionare la frequenza di offset desiderata.

- Per selezionare incrementi di sintonizzazione di 1 MHz premere [MHz].

4) Premere nuovamente [SET] per tornare alla modalità operativa precedente.

(5) Impostazione di una frequenza di tono subudibile (solo IC-1275A).

Seleziona una frequenza di tono subudibile per accedere a un ripetitore che richiede un tono subudibile.

1) Premere [TONE] per attivare il codificatore del tono subudibile

- Viene visualizzato "TONO".



2) Premi [SET]

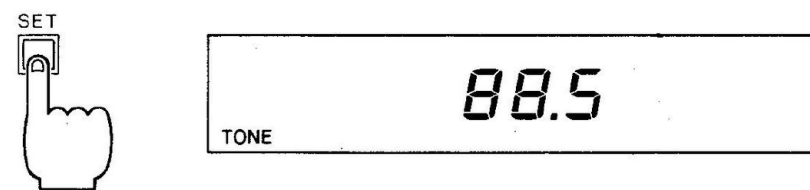

3) Ruotare il controllo di sintonia per selezionare la frequenza del tono desiderata.

4) Premere [SET] per tornare alla modalità operativa precedente

- Quando vengono visualizzati "DUP+" o "DUP--" e un una frequenza di offset, premere nuovamente [SET].

4 FUNZIONAMENTO GENERALE

4-6 Operazione in SSB

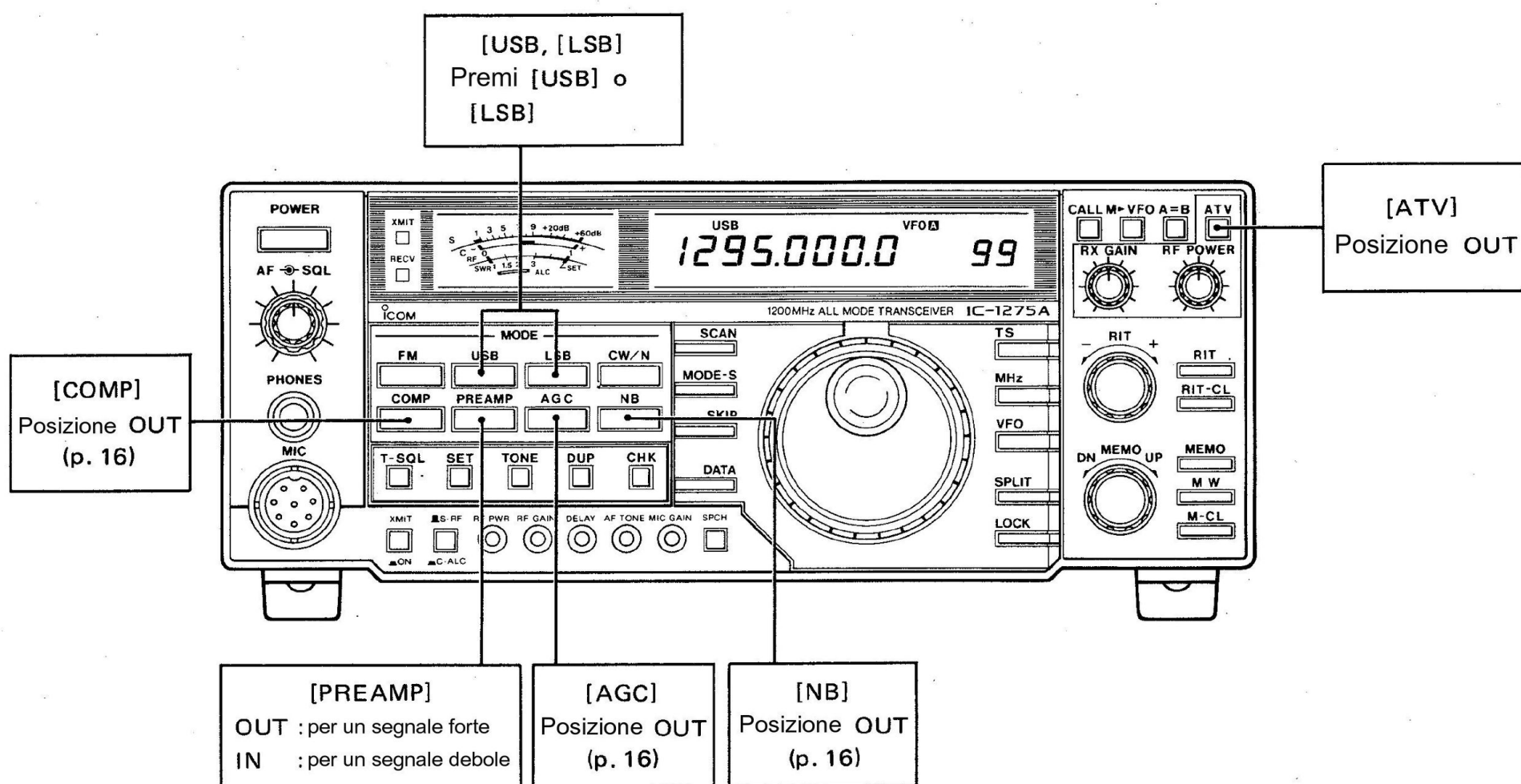

(1) Ricezione SSB

- 1) Impostare i comandi e gli interruttori come descritto a pag.10
- 2) Premere (POWER) IN
- 3) Premere [USB] o [LSB]
 - Normalmente l'USB viene utilizzato per la maggior parte delle comunicazioni SSB nella banda 1200 MHz.
- 4) Regolare [AF] come desiderato.
- 5) Regola [SQL], se necessario



- 6) Ruotare il controllo sintonia per impostare la frequenza operativa
 - Per selezionare passi di sintonia di 1 kHz, premere [TS]
 - Per selezionare i passi di sintonizzazione di 1 MHz premere [MHz]

(2) Trasmissione SSB

- 1) Premere l'interruttore PTT sul microfono o premere [XMIT] in posizione IN per trasmettere.
- 2) Parla in modo naturale e vicino al microfono.
 - Quando si trasmette un segnale, il misuratore si muove.
- 3) Regolare [RF PWR] per la potenza di uscita desiderata.

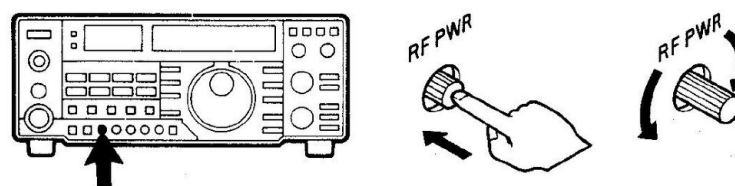

- 4) Impostare [S-RF/C-ALC] sulla posizione IN "C-ALC"

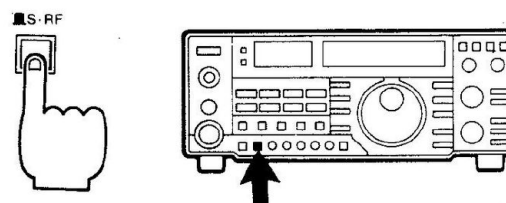

- 5) Impostare [MIC GAIN] per una lettura del misuratore all'interno della zona ALC sui picchi di voce.

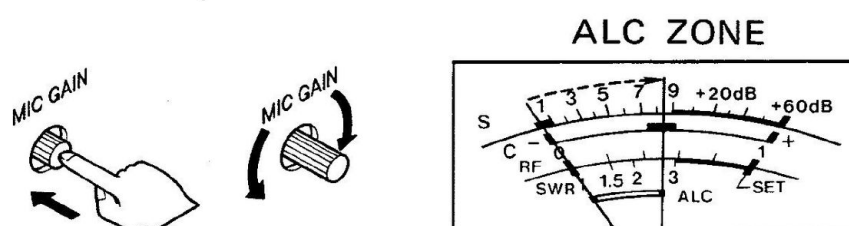

4-7 Operazione CW

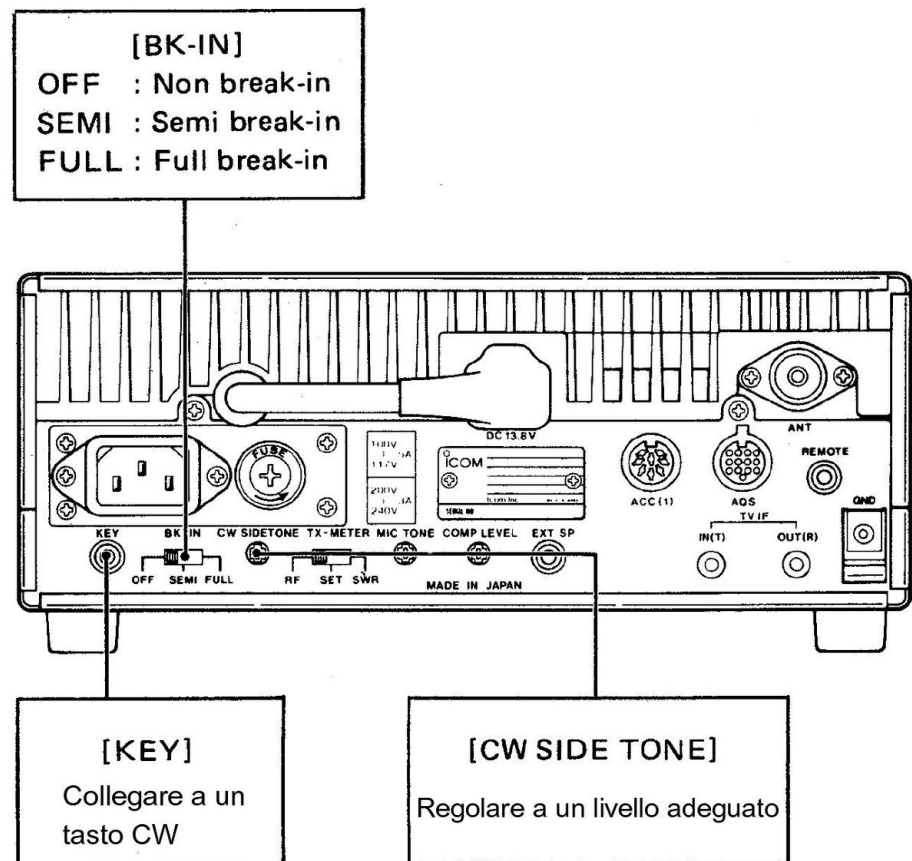
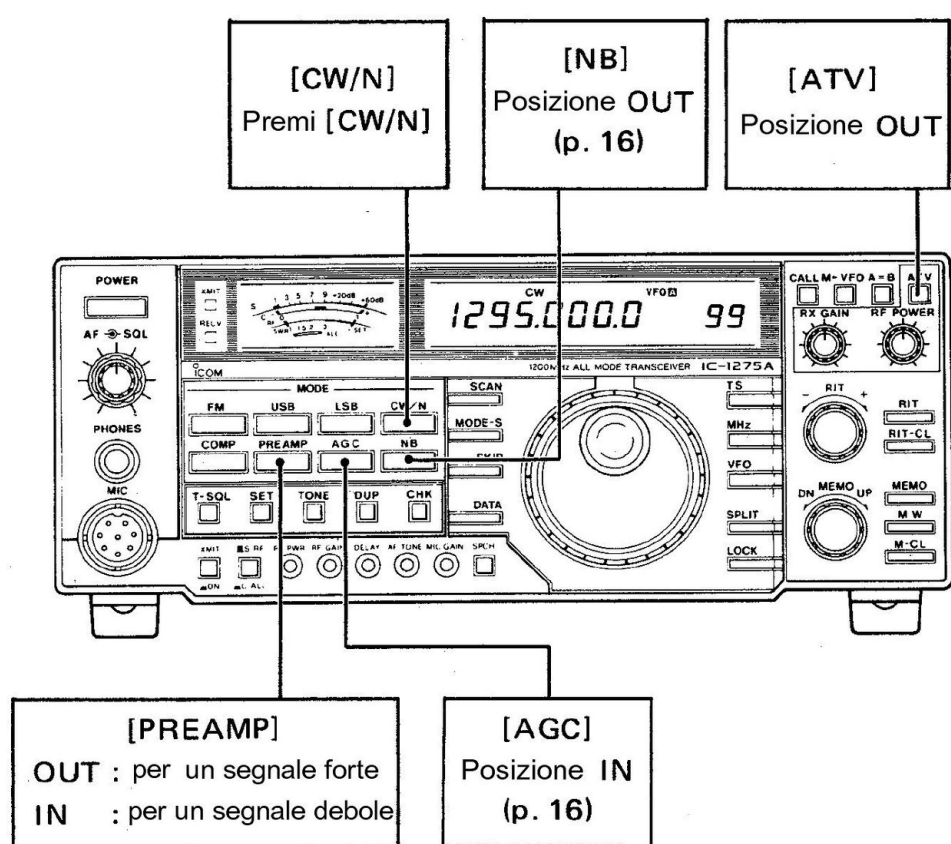

(1) Ricezione CW

- 1) Impostare i comandi e gli interruttori come descritto a pag.10
- 2) Premere [POWER] IN
- 3) Premere [CW/N]
 - Quando è installato un FILTRO NARROW FL-83 CW opzionale, premere di nuovo [CW/N] per selezionare la modalità CW stretta.
- 4) Regolare [AF] come desiderato.
- 5) Regola [SQL], se necessario
- 6) Ruotare il comando di sintonia per impostare la frequenza operativa.
 - Per selezionare incrementi di sintonia di 1 kHz premere [TS]
 - Per selezionare passi di sintonia di 1 MHz, premere [MHz]

(2) Trasmissione CW

■ Operazione non break-in

- 1) Impostare [BK-IN] sul pannello posteriore in posizione "OFF"
- 2) Premere IN [XMIT] per trasmettere.
- 3) Azionare il tasto CW
- 4) Regolare [RF PWR] a un livello di potenza di uscita desiderato.
- 5) Premere OUT [XMIT] per tornare alla ricezione.

■ Operazione break-in

- 1) Impostare [BK-IN] sul pannello posteriore in posizione "SEMI" o "FULL".
 - "SEMI" : Operazione Semi break-in
 - "FULL" : Operazione Full break-in

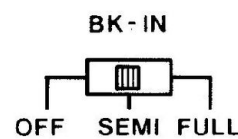

- 2) Azionare il tasto CW
 - La commutazione di trasmissione/ricezione è automatica.
- 3) Regolare [DELAY] sul pannello frontale.
 - La rotazione in senso orario aumenta il tempo di ritardo di rilascio della trasmissione.
 - Quando si opera utilizzando full break-in completo, il tempo di ritardo è fisso indipendentemente dalla posizione [DELAY].
- 4) Regolare [RF PWR] sulla potenza di uscita desiderata.

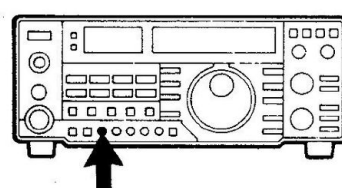

4 FUNZIONAMENTO GENERALE

4-8 Funzionamento ATV

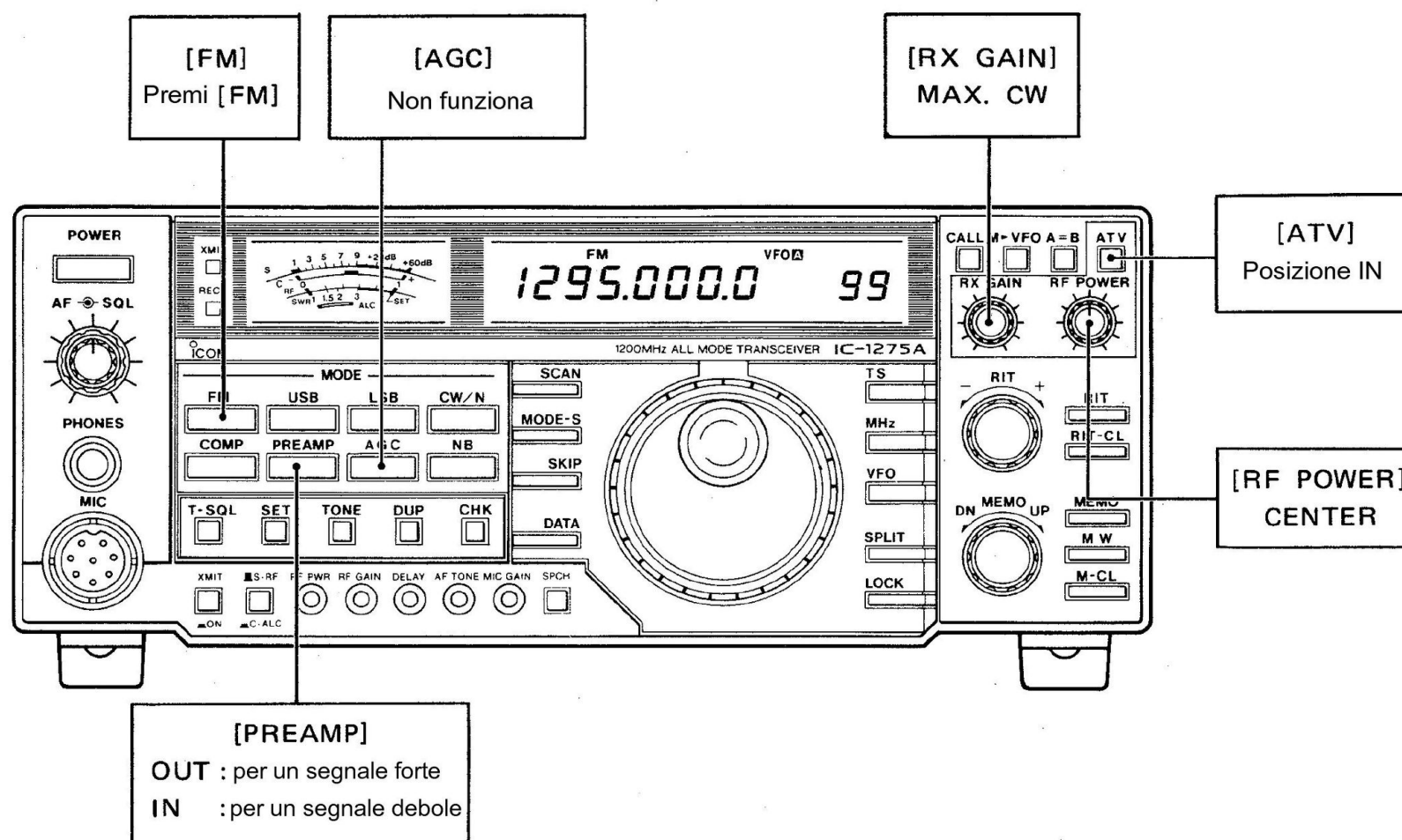

Collegando l'ADATTATORE ATV TV-1275 opzionale puoi facilmente unirti ad altri che hanno scoperto l'affascinante mondo dell'ATV (televisione amatoriale). Consultare il manuale di istruzioni del TV-1275 per i collegamenti.

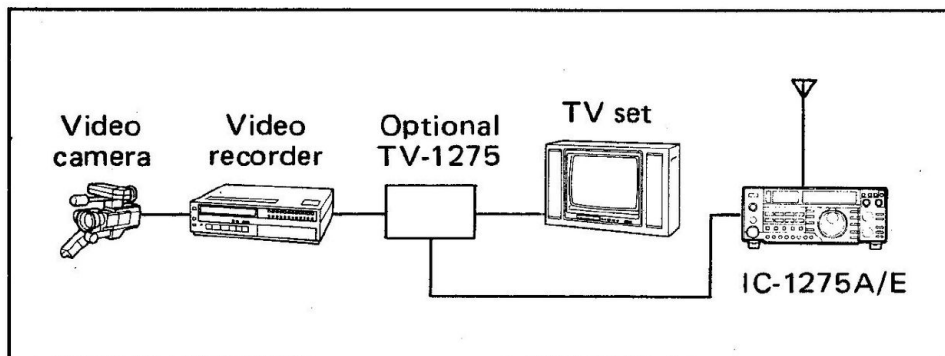

(1) Ricezione ATV

- 1) Collegare un ADATTATORE ATV TV-1275 opzionale, un televisore, un videoregistratore, ecc. Consultare il manuale di istruzioni TV-1275 per informazioni sul collegamento.
- 2) Impostare i comandi e gli interruttori come sopra.
- 3) Premere [POWER] IN.
- 4) Premere [ATV] IN.
- 5) Premere [FM].
- 6) Ruotare il controllo di sintonia per impostare la frequenza operativa
 - Per selezionare passi di sintonia di 1 kHz, premere [TS].
 - Per selezionare passi di sintonia di 1 MHz, premere [MHz].
- 7) Quando l'immagine ricevuta ondeggia lentamente, regolare [RX GAIN] per stabilizzare l'immagine.

- 8) Regolare i controlli di contrasto, luminosità e volume sul televisore.
- 9) Quando il videoregistratore è collegato al sistema ATV, è possibile registrare il segnale ricevuto, (tranne alcuni videoregistratori).

(2) Trasmissione ATV

- 1) Impostare la videocamera e il videoregistratore per il corretto funzionamento.
- 2) Premere [XMIT] IN per trasmettere.
 - Il microfono della videocamera capta voci o suoni.
 - [MIC GAIN] non funziona.
- 3) Per trasmettere la tua voce con il microfono IC-1275A/E, premi l'interruttore PTT.
 - Funzioni [MIC GAIN]

NOTA: Se si sente un fischio o un ululato, abbassare il controllo del volume del televisore o utilizzare un auricolare.

- 4) Regolare [RF POWER] sulla potenza di uscita desiderata.

5-1 Funzionamento RIT

RIT sposta solo la frequenza di ricezione fino a + 9,98 kHz in incrementi di 20 Hz anche quando il display delle funzioni cambia in incrementi di 100 Hz.

Ciò è utile per la sintonizzazione fine e la compensazione della deriva di frequenza della stazione trasmittente.

- 1) Premere [RIT] per attivare la funzione RIT.
 - Appaiono "RIT" e la frequenza del cambio.
- 2) Per spostare la frequenza di ricezione, ruotare [- RIT +].

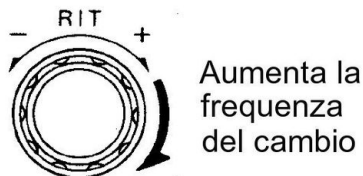

- 3) Per disattivare la funzione RIT, premere nuovamente [RIT].
 - "RIT" e la frequenza del cambio scompaiono.
 - Viene memorizzata l'ultima frequenza di spostamento visualizzata.
- 4) Per cancellare la frequenza del cambio, premere [RIT-CL].
 - La frequenza di spostamento viene reimpostata su 0.0".

5-2 Funzionamento del Noise Blanker

Questa operazione riduce efficacemente il rumore di tipo impulsivo indesiderato proveniente da fonti esterne, come il rumore di accensione dei veicoli.

Premere [NB] per attivare e disattivare la funzione.

- Il noise blanker potrebbe non funzionare quando i segnali forti sono sulle frequenze vicine o quando il rumore è continuo piuttosto che a impulsi.

5-3 Operazione AGC

Il ricetrasmittitore ha un attacco veloce e un sistema AGC a lento rilascio. Il ricetrasmittitore mantiene la tensione di picco di un segnale IF radriizzato dal circuito dell'amplificatore IF per un breve periodo di tempo.

Questo circuitopreviene i fastidiosi rumori di fondo durante le brevi pause del parlato. L'effetto di smorzamento dell'AGC consente quindi di eseguire una lettura accurata dell'S-meter dell'intensità del segnale IF di picco.

Premere [AGC] per selezionare una costante di tempo del circuito AGC come di seguito.

- L'AGC non funziona in modalità FM.

MODE	AGC SWITCH
SSB	SLOW (OUT)
CW SSB*	FAST (IN)

* con dissolvenza a breve intervallo

5-4 Funzionamento Compressore Vocale

Il ricetrasmittitore ha un circuito di compressione vocale AF a bassa distorsione che fornisce una maggiore potenza di conversazione migliorando l'intelligibilità dei segnali trasmessi su lunghe distanze.

- 1) Impostare gli interruttori e i controlli come mostrato nella tabella seguente:

SWITCH/CONTROL	POSITION
[MIC GAIN]	Center (12 o'clock)
[RF POWER]	Max. CW
[COMP]	ON (IN)

CW : In senso orario

- 2) Premere l'interruttore PTT e parlare al microfono utilizzando il normale livello di voce.
- 3) Regolare il guadagno del compressore tramite [COMP LEVEL] sul pannello posteriore, se necessario.
 - Ruotare il controllo in senso orario per aumentare il guadagno

5-5 Operazione Split

L'operazione Split si riferisce alla trasmissione e alla ricezione su frequenze separate. L'operazione Split è possibile utilizzando il VFO A e del VFO B.

- 1) Premere [VFO] per selezionare VFO A e impostare una frequenza di ricezione
- 2) Premere [VFO] per selezionare VFO B e impostare una frequenza di trasmissione.
- 3) Premere di nuovo [VFO] per selezionare VFO A.
- 4) Premere [SPLIT] per il funzionamento a frequenza divisa.

- Viene visualizzato "SPLIT".



- 5) Premere l'interruttore PTT sul microfono.
 - Viene visualizzata la frequenza VFO B.



- 6) Ora stai ricevendo sul VFO A e stai trasmettendo sul VFO B.
- 7) Per ricevere su VFO B e trasmettere su VFO A, premere nuovamente [VFO].

5 FUNZIONI DEL FUNZIONAMENTO

5-6 Comunicazioni Dati

Le operazioni packet e AMTOR richiedono un tempo di commutazione rapido di trasmissione e ricezione poiché sono comunicazioni handshaking. Quando [DATA] è su ON il ritardo di commutazione di trasmissione e ricezione diventa più veloce di circa. 6 msec.

NOTA: quando [DATA] è su ON il segnale vocale del microfono viene silenziato tranne quando viene premuto il PTT. Questa funzione non funziona in modalità CW.

- 1) Collegare TNC, RTTY o un'altra unità terminale come mostrato nello schema seguente.
- 2) Impostare gli interruttori e comandi come descritto a pag.10.
- 3) Selezionare la modalità operativa desiderata e premere [DATA].
 - Viene visualizzato "DATA".
- 4) Per utilizzare l'IC-1275A/E per le comunicazioni di dati, immettere comandi o dati dall'unità terminale.

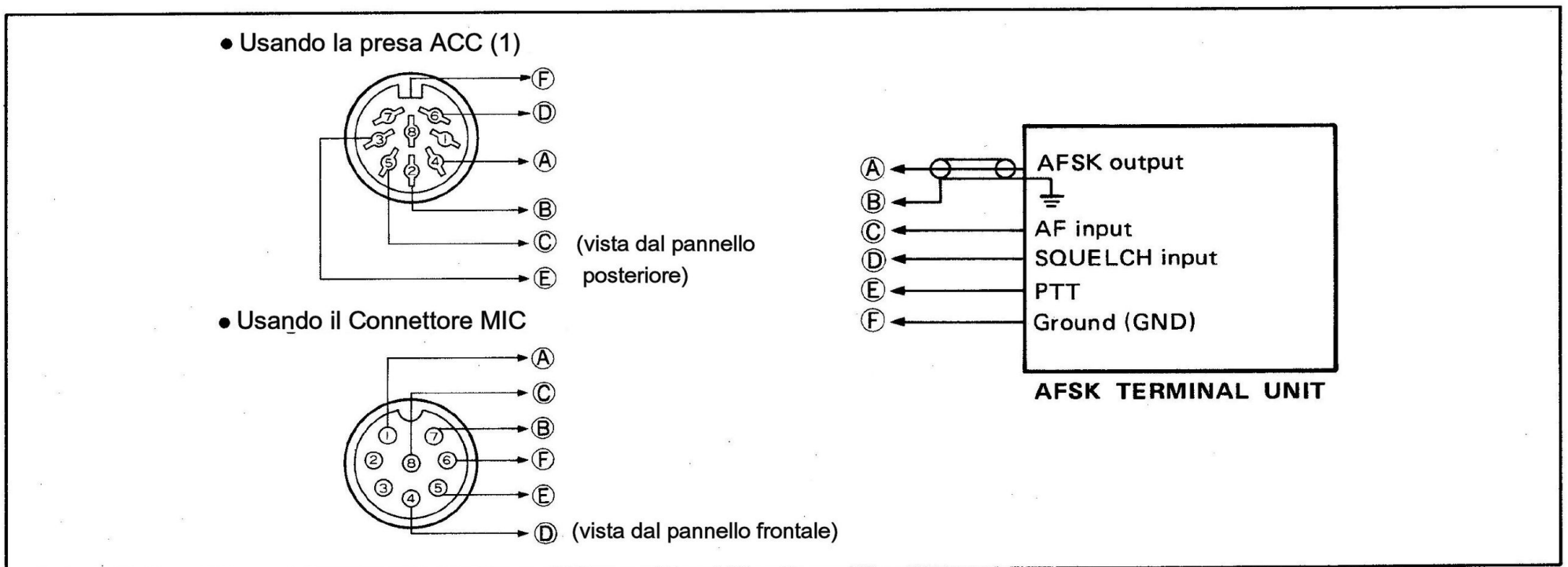

5-7 Lettura SWR

Il ricetrasmittitore ha un misuratore SWR integrato per controllare la condizione di corrispondenza dell'antenna, aiutandoti a evitare problemi causati da un SWR elevato.

- 1) Portare l'interruttore del misuratore sul pannello frontale in posizione "S-RF".
- 2) Impostare [TX-METER] sul pannello posteriore in posizione "SET".
- 3) Premere [FM] per selezionare la modalità FM.
- 4) Ruotare [MIC GAIN] completamente in senso antiorario.
- 5) Premere [XMIT] per trasmettere.
- 6) Regolare [RF PWR] per spostare l'ago del misuratore su "SET" sulla scala SWR.
- 7) Impostare [TX-METER] sulla posizione "SWR".
Leggi l'SWR dalla scala SWR.

- Se l'SWR è inferiore a 1.5, la condizione di corrispondenza tra il ricetrasmittitore e l'antenna è buona.

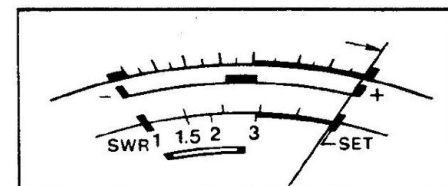
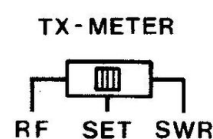
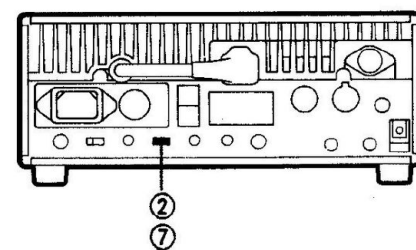
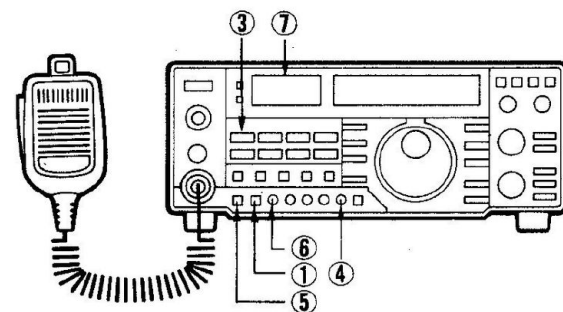

Regolare in posizione "SET" con [RF PWR].

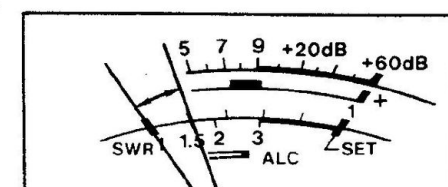
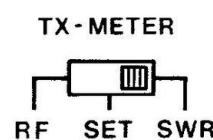

L'SWR dovrebbe essere inferiore a 1.5.

6-1 Selezione del canale di memoria

NOTA: quando [MODE-S] è in posizione IN, vengono selezionati solo i canali di memoria con la stessa modalità operativa visualizzata prima di premere [MODE-S].

1) premere [MEMO] per selezionare la modalità MEMORY.

- Viene visualizzato "MEMO".



2) Ruotando [DN MEMO UP] per selezionare il canale di memoria desiderato.

- Quando vengono selezionati i canali di memoria non ancora programmati, vengono visualizzati solo i punti decimali.

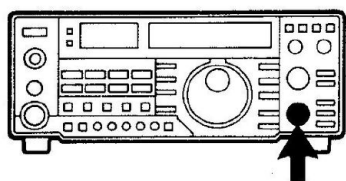

Rotate [DN MEMO UP] Ruota [DN MEMO UP]

3) Push [VFO] to return to VFO mode.

3) Premere [VFO] per tornare alla modalità VFO.

6-2 Programmazione della memoria

La frequenza operativa, la modalità, la frequenza del tono subudibile o la condizione duplex possono essere memorizzate in qualsiasi canale di memoria,

1) Selezionare la frequenza operativa e la modalità desiderate.

- E' possibile utilizzare sia il VFO A che il VFO B.

2) Ruotare [DN MEMO UP] per selezionare il canale di memoria desiderato.

3) Tenere premuto [MW] fino a quando l'altoparlante emette 3 segnali acustici.

- Le informazioni sono ora programmate.

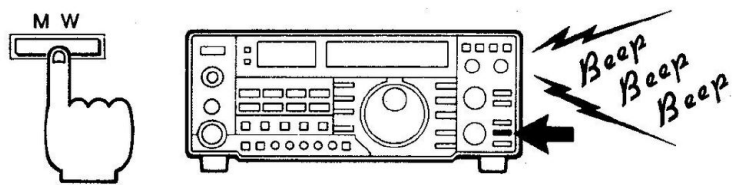

4) Per controllare il contenuto del canale di memoria, premere [MEMO].

- Vengono visualizzati i contenuti del canale di memoria selezionato.

6-3 Trasferimento dati in Memoria

(1) In modalità VFO:

Il contenuto del canale di memoria viene trasferito al VFO selezionato.

(2) In modalità MEMORY

Il contenuto del canale di memoria viene trasferito al VFO utilizzato immediatamente prima del trasferimento in modalità MEMORY.

NOTA: Se il canale di memoria visualizzato non ha informazioni (stato vuoto) questa funzione non verrà attivata.

Tenere premuto [M ▶ VFO] fino a quando l'altoparlante emette 3 segnali acustici.

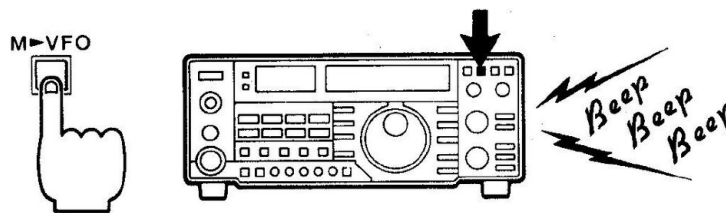

• In modalità VFO

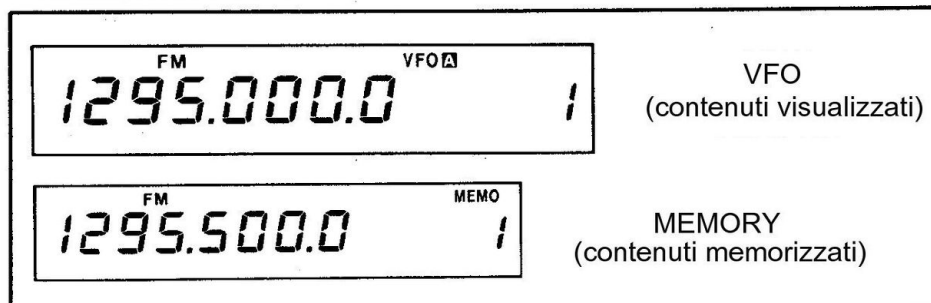

Premere e tenere premuto [M ▶ VFO]

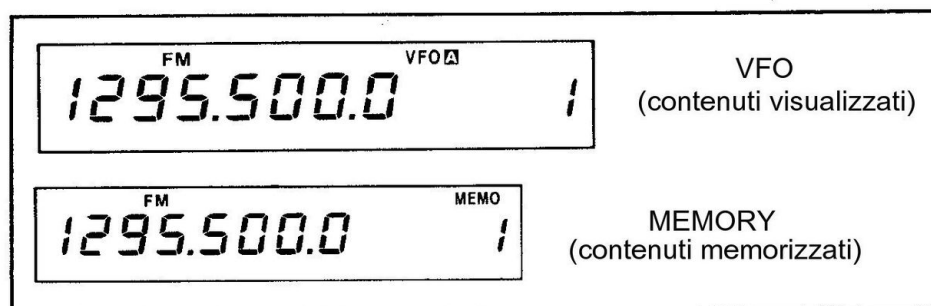

• In modalità MEMORY

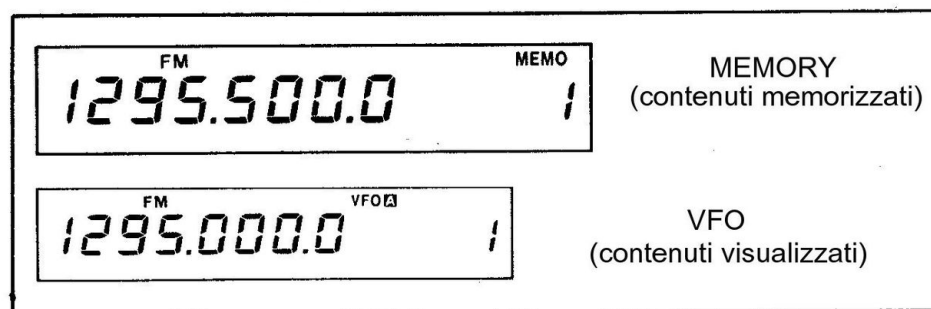

Premere e tenere premuto [M ▶ VFO]

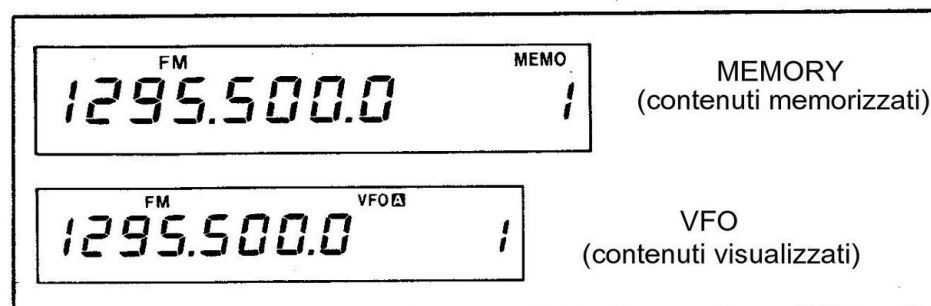

6 FUNZIONAMENTO DELLA MEMORIA

6-4 Cancellazione della memoria

Questa funzione viene utilizzata per cancellare le informazioni in ciascun canale di memoria.

- 1) Premere [MEMO] per selezionare la modalità MEMORY.

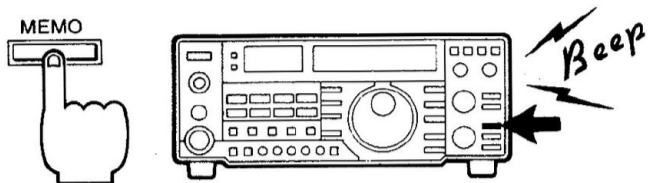

- 2) Ruotare [DN MEMO UP] per selezionare il canale di memoria da cancellare.

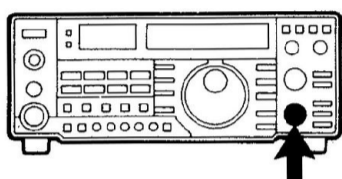

Ruotare Rotate [MEMO]

- 3) tenere premuto [M-CL] fino a quando l'altoparlante emette 3 segnali acustici.

* Il canale di memoria ora è libero.

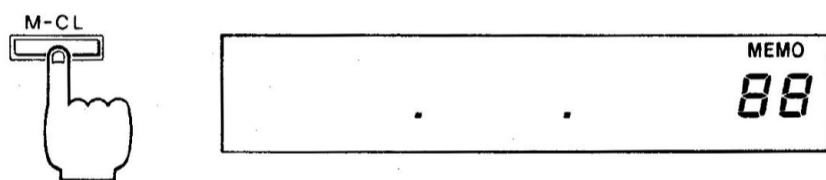

6-5 Call channel operation

Il ricetrasmittitore dispone di canali di chiamata indipendenti per selezionare facilmente la frequenza più utilizzata. E' possibile selezionare un canale di chiamata dalle modalità VFO e MEMORY.

- (1) Richiamo dei canali di chiamata

- 1) Premere [CALL] per richiamare un canale di chiamata.

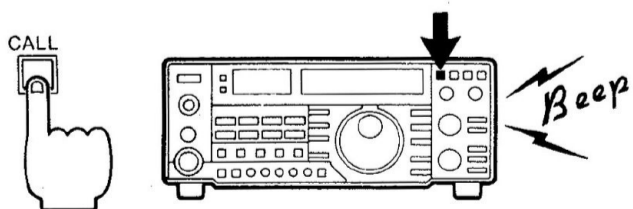

- 2) Premere [VFO] o [MEMO] per tornare alla modalità VFO o MEMORY.

- (2) Programmazione dei canali di chiamata

- 1) Tenere premuto [CALL] fino al punto 4

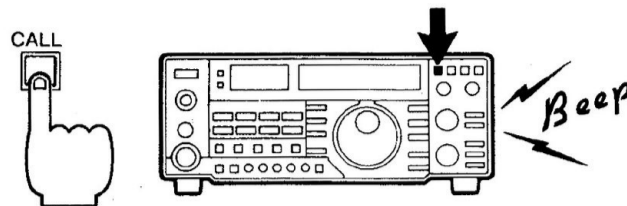

- 2) Impostare le informazioni desiderate come la modalità operativa, la frequenza del segnale subudibile e le informazioni duplex, quando richiesto



- 3) Ruotare il controllo di sintonia per selezionare la frequenza come canale di chiamata.

- 4) Rilasciare [CALL].

- 5) Tenere premuto [MW] fino a quando l'altoparlante emette 3 segnali acustici.

* La frequenza selezionata è programmata nel canale di chiamata.

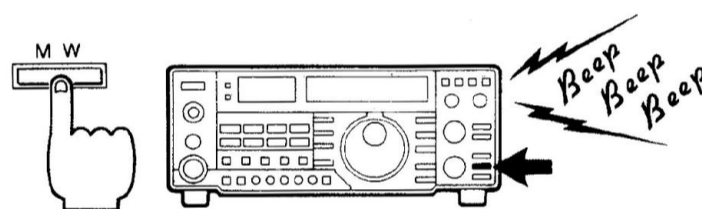

7-1 Tipi di Scansione

Il ricetrasmittitore è dotato di 4 funzioni di scansione, offrendo un'eccezionale versatilità di scansione con il semplice tocco di pochi interruttori.

SCAN NAMES	FUNCTION
Scansione Programmata	Scansiona ripetutamente tra 2 bordi di scansione programmabili dall'utente (canali di memoria P1 e P2).
Scansione della Memoria	Scansiona ripetutamente tutti i canali di memoria tranne i canali vuoti o salta.
Scansione in modalità selezionata	Scansione ripetutamente i canali di memoria con la modalità operativa sicura selezionata.

NOTA: Prima di iniziare l'operazione, seguire i 3 punti e predisporre gli interruttori e i comandi come descritto a pag.10

(1) Regolazione [SQL]

Regola [SQL] per attenuare il rumore emesso dall'altoparlante poichè la scansione si interrompe quando si apre lo squelch.

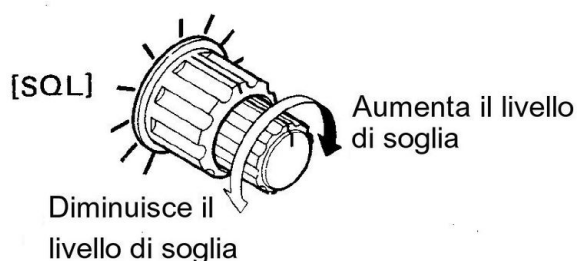

(2) Interruttore Velocità Scansione

Cambia la velocità di scansione in qualsiasi modalità di scansione. Far scorrere l'interruttore nella posizione per la velocità desiderata. L'interruttore si trova sull'UNITA' LOGICA. Vedi pag 25 per la posizione dell'interruttore della velocità di scansione (S1).

(3) Timer Scansione

Quando viene ricevuto un segnale, la scansione si interrompe e poi riprende dopo 3 o 10 secondi. questi tempi dipendono dal tipo di segnale ricevuto.

RECEIVED SIGNAL	TIMER
Un segnale di breve durata come un segnale a impulsi	3 sec.
Un segnale di breve durata come un segnale a impulsi	10 sec.

7-2 Scansione Programmata

NOTA: La scansione programmata non funziona quando P1 e P2 sono programmati per la stessa frequenza o P1 e P2 è programmato senza frequenza. Si apre lo squelch.

La scansione programmata esegue la scansione ripetuta tra 2 frequenze programmate.

• Scansione programmata

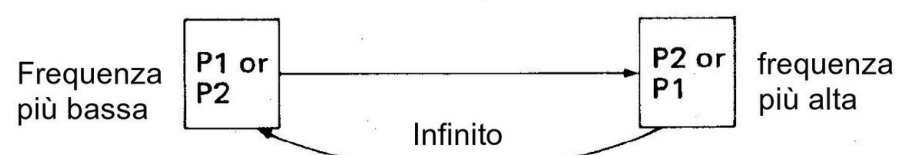

- 1) Memorizza le frequenze dei bordi di scansione superiore e inferiore nei canali di memoria P1 e P2 (pag. 18).



- 2) Premere [VFO] per selezionare la modalità VFO
- 3) Selezionare la modalità di funzionamento desiderata.
- 4) Regola [SQL] al punto di soglia.
- 5) Premere [SCAN] per avviare la scansione.

- Appare "SCAN".

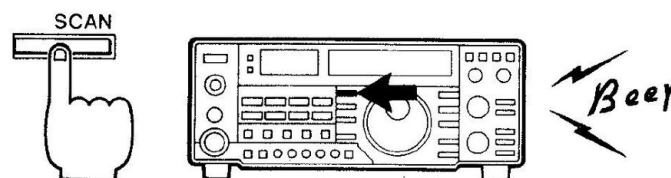

- 6) Quando si riceve un segnale, la scansione si interrompe e riprende dopo un tempo preselezionato. Vedere l'articolo (3) a sinistra.

- 7) Per annullare la scansione, premere [SCAN].

- Anche il controllo di sintonia e alcuni interruttori annullano la scansione.

7 FUNZIONE DI SCANSIONE

7-3 Scansione della Memoria

Questa scansione scandisce automaticamente tutti i canali di memoria programmati eccetto i canali con informazioni "salta".

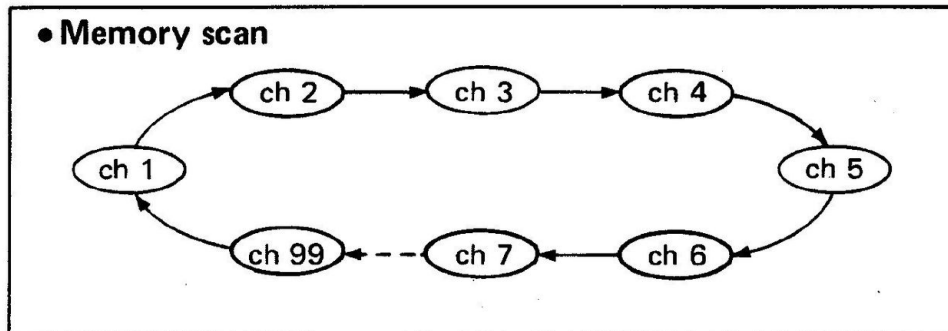

- 1) Premere [MEMO] per selezionare la modalità MEMORY.
- 2) Regolare [SQL] al punto di soglia.
- 3) Premere [SCAN] per avviare la scansione.
 - Appare "SCAN".
 - I canali di memoria programmati come salta vengono saltati.

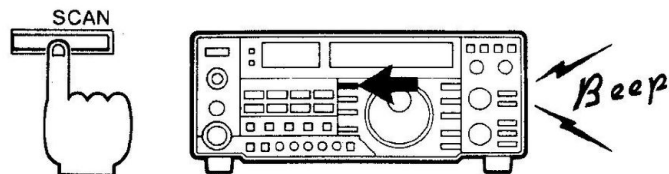

- 4) Quando si riceve un segnale, la scansione si interrompe e riprende dopo un tempo preselezionato. (pag. 20).
- 5) Per annullare la scansione, premere [SCAN].
 - Anche il controllo di sintonia e alcuni altri interruttori annullano la scansione.

7-4 Scansione della Memoria in modalità Selezionata

Questa scansione controlla selettivamente i canali di memoria programmati con la stessa modalità.

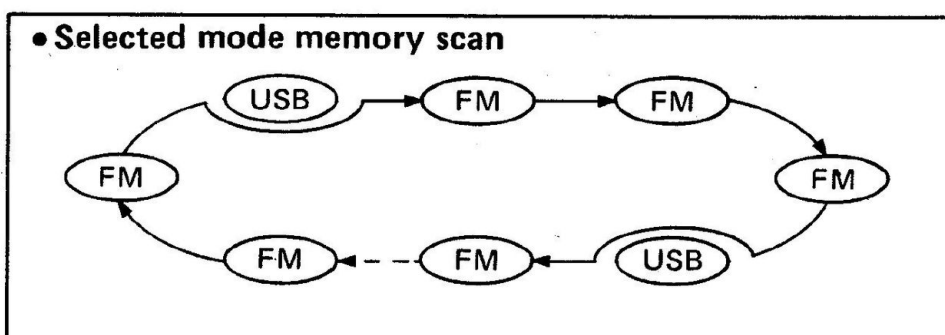

- 1) Premere [MEMO] per selezionare la modalità MEMORY.
- 2) Regolare [SQL] al punto di soglia.
- 3) Selezionare la modalità di funzionamento desiderata.
- 4) Premere [MODE-S] per impostare la modalità di scansione della memoria selezionata.
- 5) Premere [SCAN] per avviare la scansione.
- 6) Per annullare la scansione, premere [SCAN].
 - Anche il controllo di sintonia e alcuni altri interruttori annullano la scansione.

7-5 Funzione di Skip

Questa funzione consente di scandire solo i canali di memoria descritti.

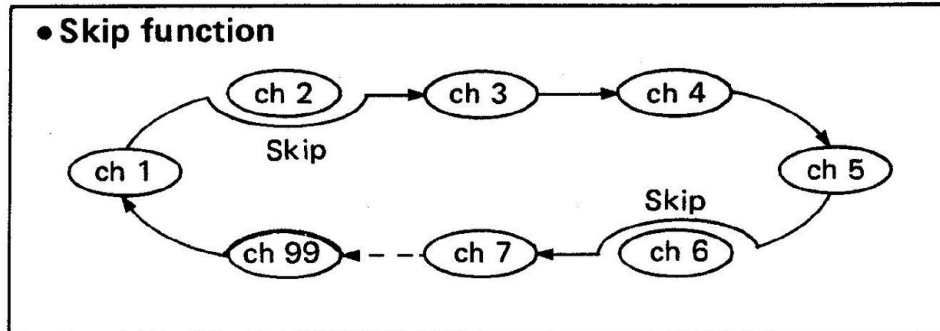

- 1) Premere [MEMO] per selezionare la modalità MEMORY.
- 2) Ruotare [DN MEMO UP] per selezionare il canale di memoria che si desidera programmare come canale da saltare.

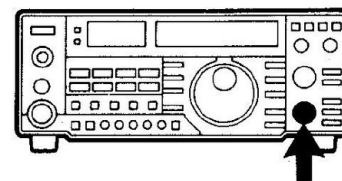

- 3) Premere [SKIP] per programmare un canale di memoria selezionato come canale di memoria da saltare o da non saltare.
 - "SKIP" appare quando il canale di memoria è programmato come canale da saltare.

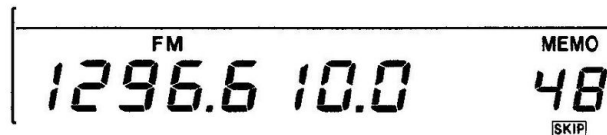
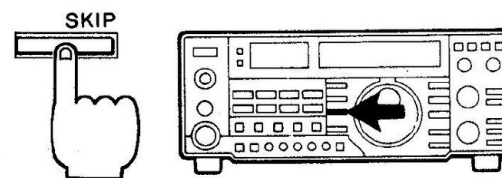

- 4) Ripetere i passaggi 2 e 3 per programmare un altro canale di memoria come canale da saltare.

8-1 Sostituzione Fusibili

Se il fusibile si brucia o il ricetrasmittitore smette di funzionare rintracciare la fonte del problema, se possibile, e riparare il fusibile danneggiato con un nuovo fusibile nominale.

- IC-1275A (U.S.A. version) : 5 A
- IC-1275E (Europe version) : 3 A

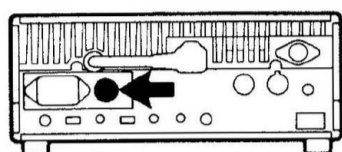

8-2 Batteria Tampone

L'IC-1275A/E ha una batteria di backup al litio per conservare le informazioni in memoria.

La durata della batteria di backup è di circa 5 anni. Quando la batteria è scarica, il ricetrasmittitore trasmette e riceve normalmente, ma il ricetrasmittitore non è in grado di conservare le informazioni in memoria.

NOTA: la sostituzione della batteria deve essere effettuata da un rivenditore o centro di assistenza autorizzato Icom.

8.3 Ripristino CPU

Il display della funzione può occasionalmente visualizzare informazioni errate, ad esempio quando si applica per la prima volta l'alimentazione.

Ciò può essere causato esternamente da elettricità statica o altri fattori. Se si verifica questo problema, spegnere l'alimentazione. Attendere alcuni secondi, quindi riaccendere.

Se il problema persiste, eseguire la procedura seguente-

NOTA: Il ripristino della CPU cancella tutte le informazioni sulla memoria.

- 1) Spegnere l'alimentazione.
- 2) Tenere premuto [M-CL].
- 3) Accendere l'alimentazione.
- 4) Rilasciare [M-CL].

- L'IC-1275A/E è ora ripristinato.

8-4 Pulizia

Quando il ricetrasmittitore diventa impolverato o sporco, pulirlo con un panno morbido e asciutto.

EVITARE l'uso di agenti chimici aggressivi come benzina o alcool in quanto potrebbero danneggiare le superfici,

8-5 Regolazione del Freno

La tensione del controllo di sintonia può essere regolata in base alle proprie esigenze operative.

- 1) Ruotare il controllo di sintonia continuamente e senza intoppi in una direzione.
- 2) Ruotare la vite di regolazione del freno in senso orario per una tensione più stretta, o in senso antiorario per una tensione più allentata, come desiderato.

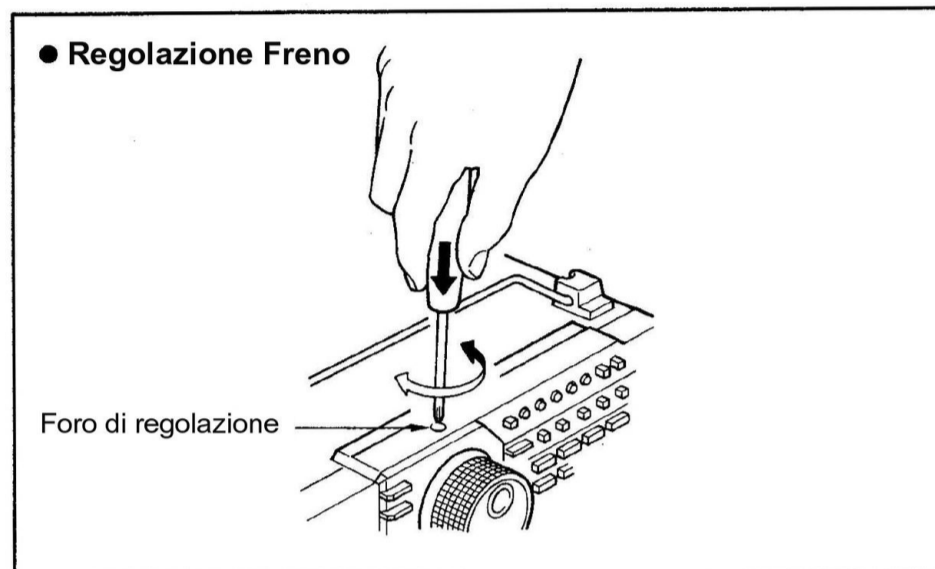

8-6 Regolazione luminosità del Display

L'intensità della luce della visualizzazione della frequenza può essere modificata per adattarsi alle condizioni di luce ambientale. Fare riferimento allo schema seguente.

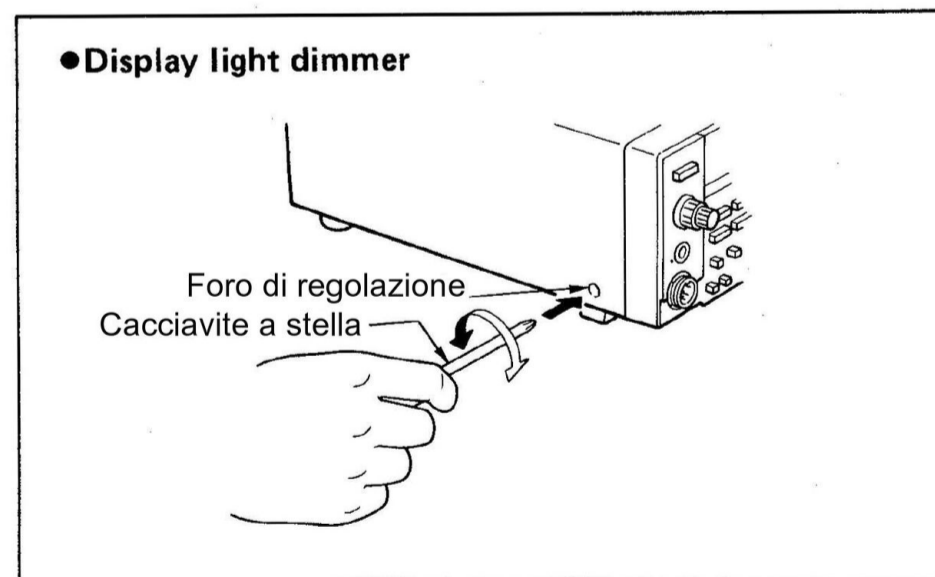

8-7 Regolazione del livello sonoro del segnale acustico

Il livello del segnale acustico emesso quando vengono premuti gli interruttori specificati può essere regolato da R348 sul MAIN UNIT (pag. 25).

- La rotazione in senso orario del R348 aumenta il livello sonoro.

9 INSTALLAZIONE OPZIONI

9-1 Transceiver disassembly

Per rimuovere i coperchi superiore e inferiore svitare 17 viti.

Fig. 1

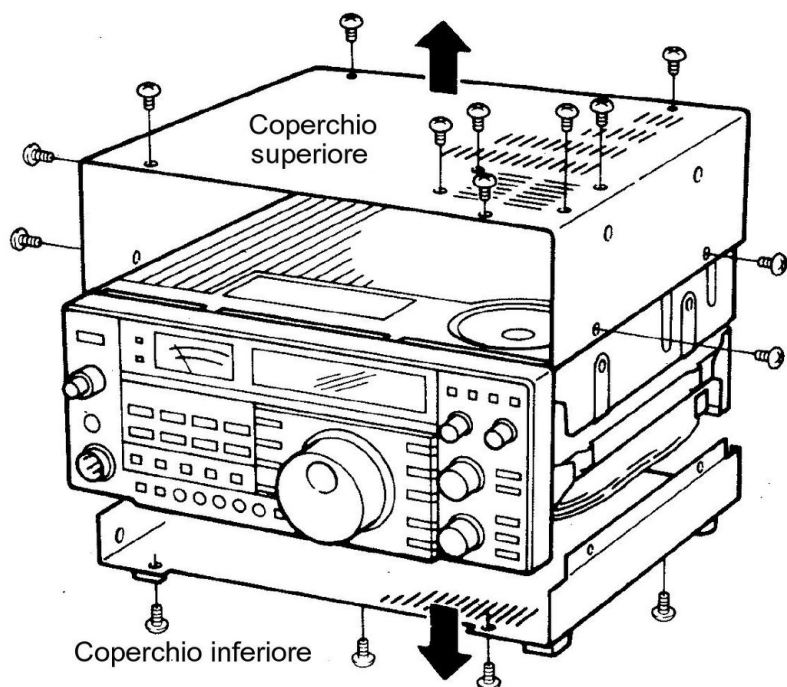

Fig. 1

2) Svitare 4 viti (Fig. 2)

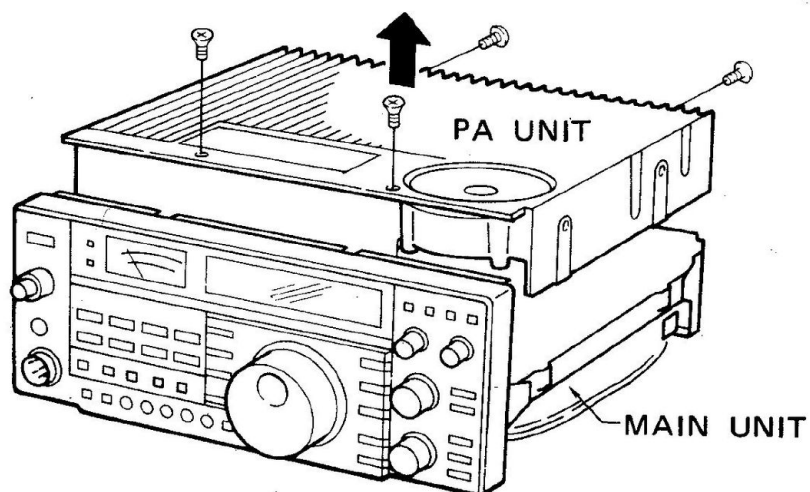

Fig. 2

3) Rimuovere PA UNIT (Fig 2)

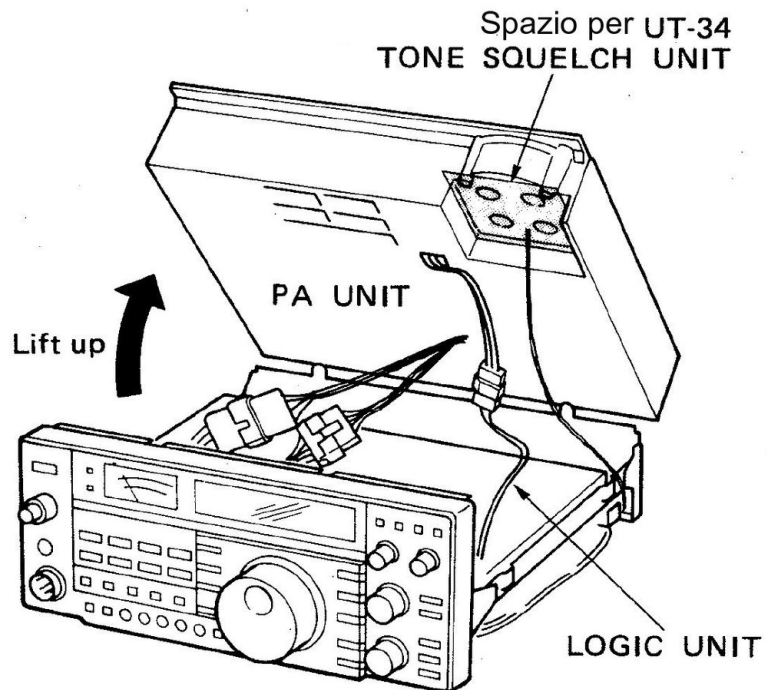
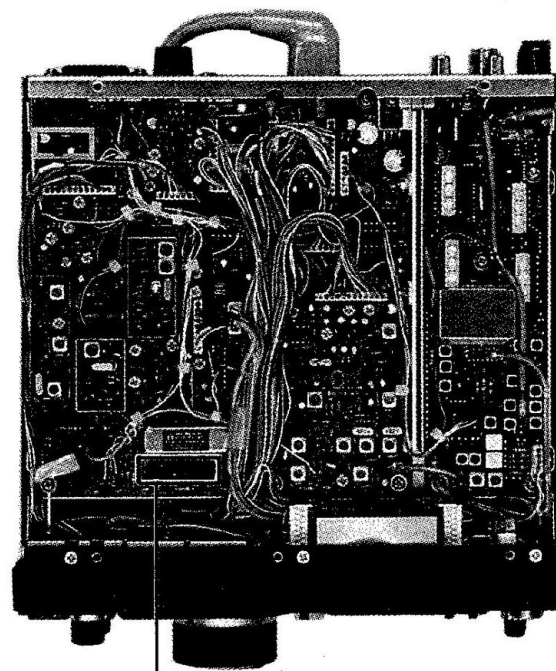

Fig. 3

■ Luogo di installazione

●MAIN AND RF-YGR UNITS



Spazio per FL-83
FILTRO CW NARROW

●PLL AND LOGIC UNITS

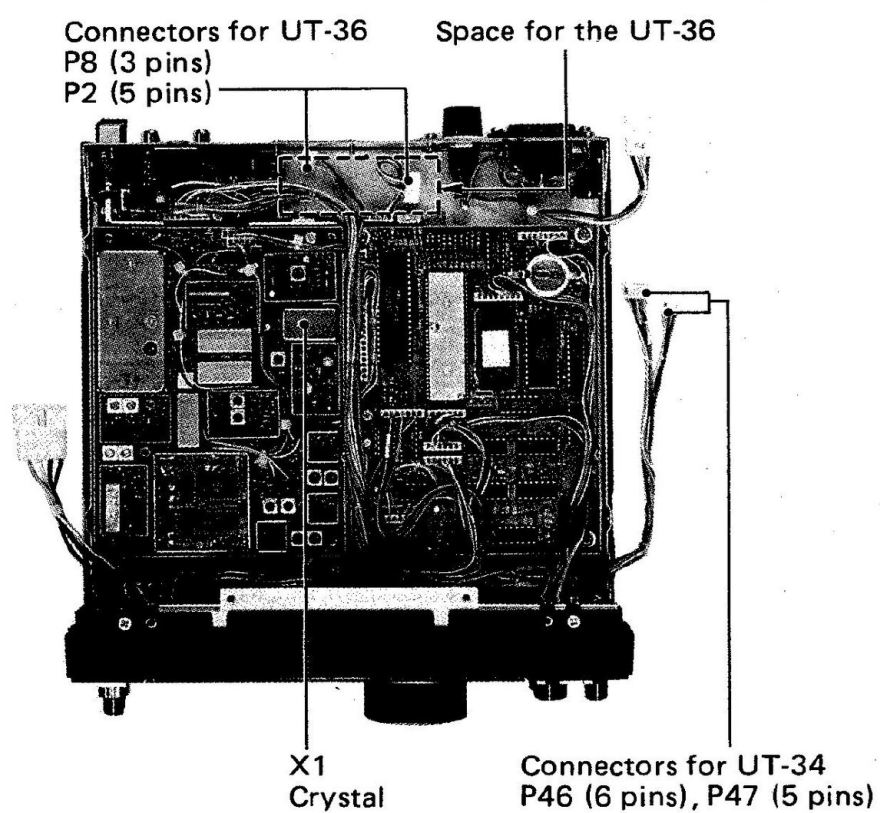

Il IC-1275A/E nella foto sopra ha installato l'UNITA' CR-263 CR-263 AD ALTA STABILITA' opzionale.

9-2 Installazione UT-36

L'unità TONE SQUELCH UT-34 opzionale consente di contattare stazioni specifiche che utilizzano un tono subaudibile identico al tono programmato.

Fare riferimento al foglio di istruzioni del UT-34 per le istruzioni operative.

- 1) Rimuovere entrambi i coperchi superiore e inferiore. (fig. 1)
- 2) Rimuovere l'UNITA' PA (Fig. 1)
- 3) Installare UT-34 nel punto dietro l'altoparlante interno (Fig. 2)
- 4) Collegare P46 (6 pin) dall'UNITA' PRINCIPALE a J1 su UT-34 (Fig-2)
- 5) Collegare P47 (5 pin) da LOGIC e FRONT UNITS a J2 su UT-34 (Fig. 2).
- 6) Riposizionare PA UNIT e coperchi.

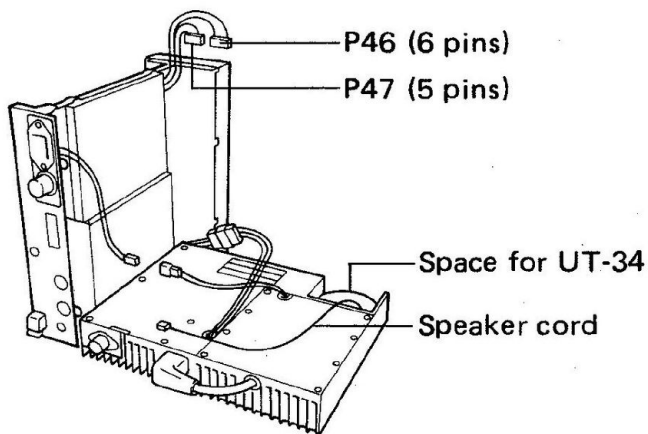

Fig. 1

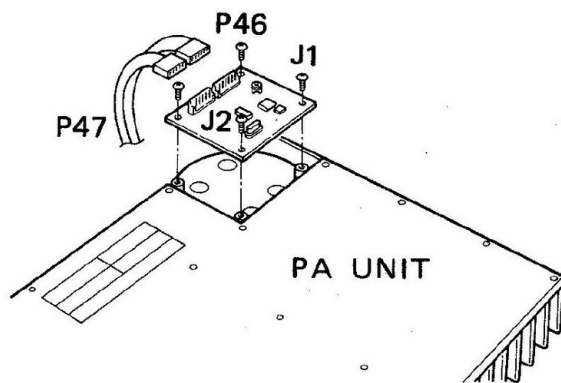

Fig. 2

9-3 Installazione FL-83

Questo filtro opzionale fornisce comunicazioni CW comode e prive di interferenze.

- Fare riferimento alla foto 2 di Pag. 23 per il luogo di installazione del filtro.
- Il filtro funziona indipendentemente dalla direzione in cui è installato.

9-4 Installazione UT-36

L'unità SINTETIZZATORE VOCALE UT-36 annuncia la frequenza visualizzata in inglese dall'altoparlante quando viene premuto [SPCH] sul pannello frontale.

- Fare riferimento al foglio di istruzioni del UT-36 per le istruzioni operative.
- Fare riferimento alla foto 2 a pag. 23 per il luogo di installazione dell'unità.

- 1) Rimuovere i coperchi superiore e inferiore. (Fig 1 a pag. 23)
- 2) Rimuovere l'UNITA' PA.
- 3) Rimuovere la carta protettiva dal retro del UT-36 per esporre la striscia adesiva e installare l'unità.
- 4) Collegare P8 (3 pin) dall'UNITA' PRINCIPALE a J2 (3 pin) su UT-36. (Fig. 4)
- 5) Collegare P2 (5 pin) dall'UNITA' LOGICA a J1 (5 pin) sul UT-36 (Fig. 4)
- 6) Riposizionare la PA UNIT e le coperture.

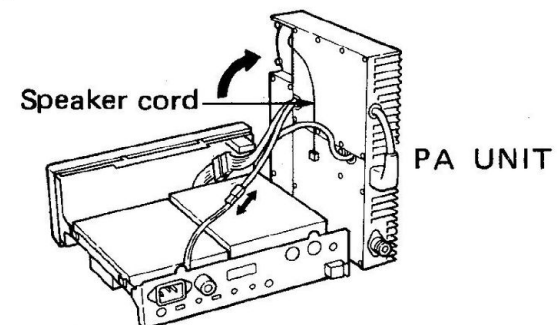

Fig. 3

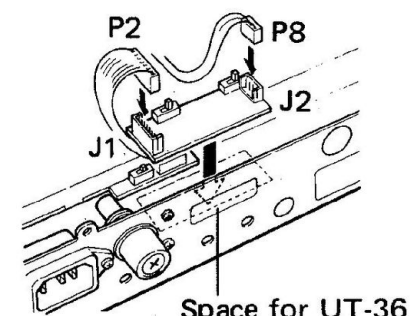

Fig. 4

9-5 Installazione CR-263

Sostituendo l'unità di cristallo originale con il CR-263, la stabilità di frequenza totale del ricetrasmittitore sarà migliorata.

- 1) Rimuovere X1 (cristallo) installato sull'UNITA' PLL e installare il CR-263. (Foto 2 a pag.23).
- 2) Rimuovere P1 dell'UNITA' DOPPIA da J2 sull'UNITA' RF-YGR e collegare un frequenzimetro a P1 (Foto 2 a pag. 23).
- 3) Impostare la frequenza operativa a 1270.0000 MHz e selezionare la modalità FM, quindi regolare la frequenza J2 a 1136.3700 MHz con L38 sul PLL-UNIT.

10 INSIDE VIEWS

The following adjustment points have been thoroughly adjusted prior to the transceiver leaving the factory. The following should be regarded as reference material. These pictures show the IC-1275A (U.S.A. version).

■ MAIN and RF-YGR UNITS side

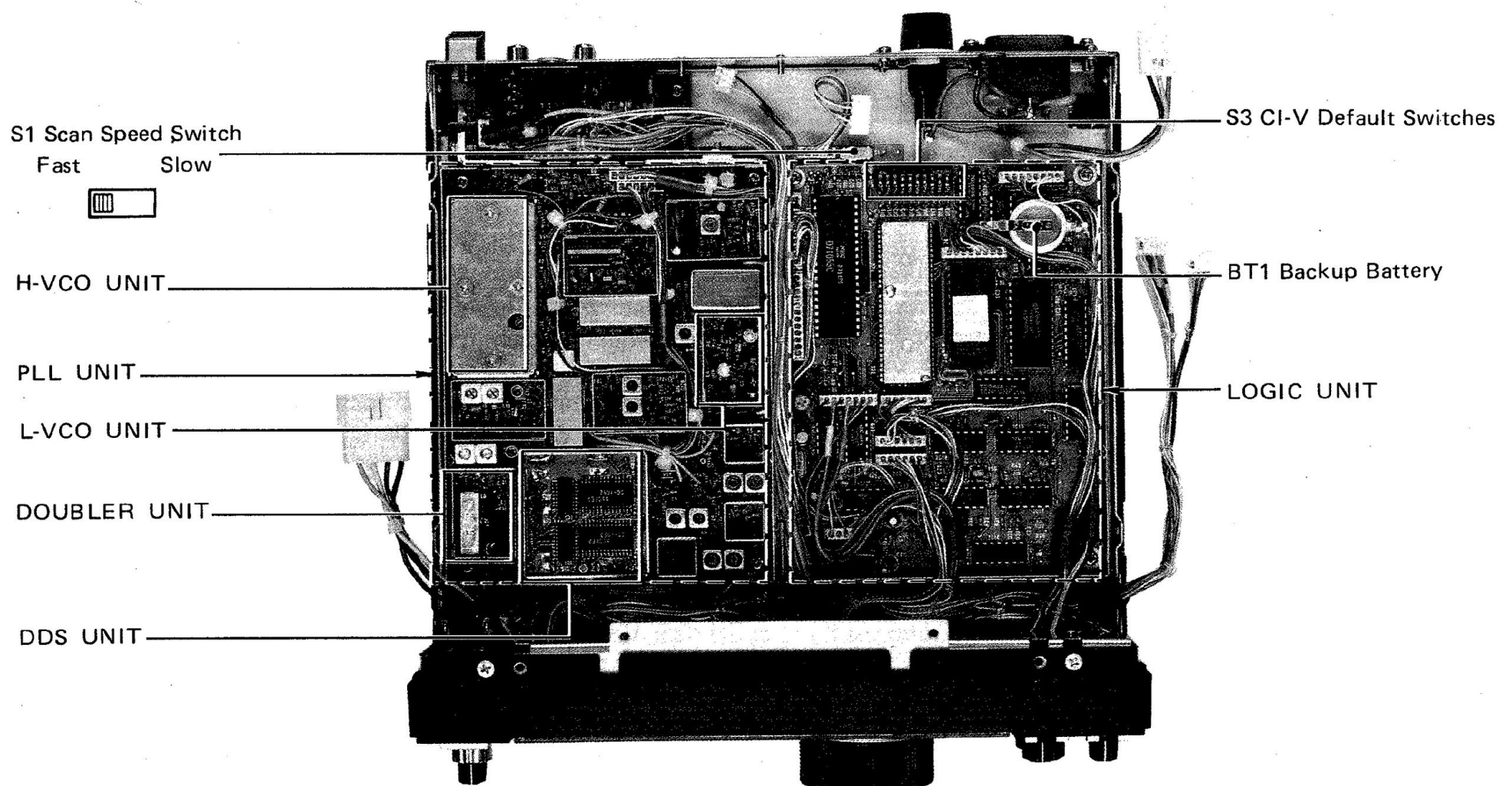
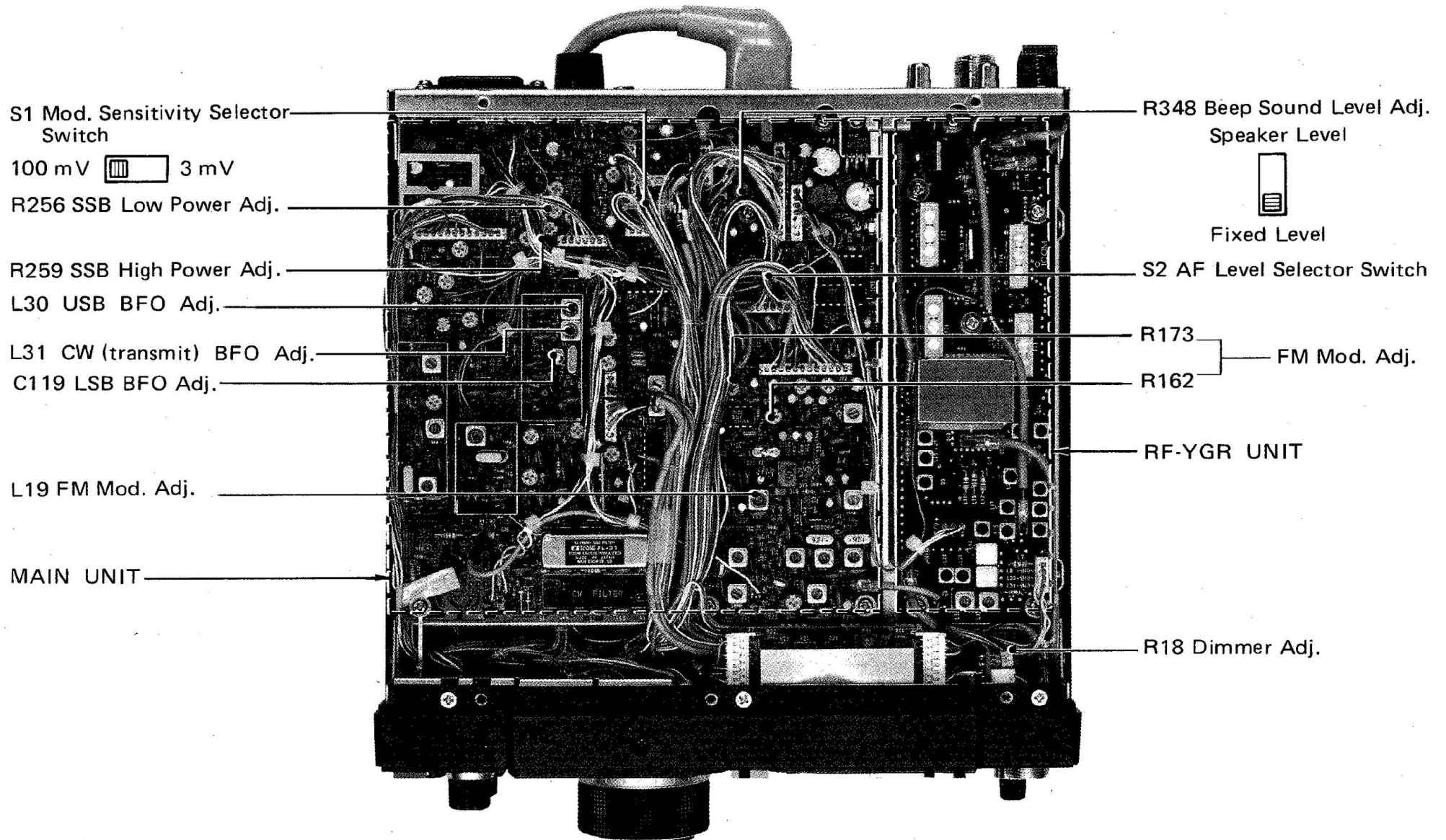

12 SPECIFICATIONS

■ GENERAL

- Frequency coverage :
1240.0000 ~ 1300.0000 MHz
- Number of memory channels :
99 plus P1, P2 and a Call Channel
- Mode :
SSB (A3J), CW (A1), FM (F3), ATV (A5 or A9 with the optional TV-1275)
- Antenna impedance :
50 Ω (unbalanced)
- Usable temperature range :
-10°C ~ +60°C (+14°F ~ +140°F)
- Frequency stability :
±3 ppm (0°C ~ +50°C; +32°F ~ +122°F)
±0.5 ppm (0°C ~ +50°C; +32°F ~ +122°F, with optional CR-263)
- Power supply requirement :
13.8 V DC ±15% (negative ground)
(power supply built-in)
- Current drain (at 13.8 V DC) :

Transmit	At 10 W	6.0 A
	At 1 W	3.5 A
Receive	Squelched	1.7 A
	Max. audio output	1.9 A

- Dimensions :
241(W) x 95(H) x 239(D) mm
9.5(W) x 3.7(H) x 9.4(D) in
(projections not included)
 - Weight :
6.2 kg (13.7 lb)
- ## ■ TRANSMITTER
- Output power :
1 ~ 10 W continuously adjustable
 - Modulation system :
SSB Balanced modulation
FM Variable reactance frequency modulation
 - Max. frequency deviation :
±5 kHz
 - Spurious emissions :
More than 50 dB below peak output power
 - Carrier suppression :
More than 40 dB below peak output power
 - Unwanted sideband :
More than 40 dB down with 1 kHz AF input
 - Microphone impedance :
600 Ω

■ RECEIVER

- Receive system :
SSB, CW Double-conversion superheterodyne
FM Triple-conversion superheterodyne

- Intermediate frequencies :

1st	133.6300 MHz (SSB, FM)	133.6291 MHz (CW)
2nd	10.7500 MHz (SSB, FM)	10.7491 MHz (CW)
3rd	455 kHz (FM)	—

- Sensitivity :
SSB, CW Less than 0.11 μ V for 10 dB S/N
FM Less than 0.18 μ V for 12 dB SINAD
- Squelch sensitivity :
SSB, CW Less than 0.56 μ V
FM Less than 0.10 μ V
- Selectivity :
SSB, CW More than 2.3 kHz/-6 dB
Less than 4.2 kHz/-60 dB
FM More than 15 kHz/-6 dB
Less than 30 kHz/-60 dB
- Spurious response rejection :
More than 50 dB
- Audio output power :
More than 2 W at 10% distortion with an 8 Ω load
- Audio output impedance :
8 Ω
- RIT variable range :
±9.98 kHz

All stated specifications are subject to change without notice or obligation.

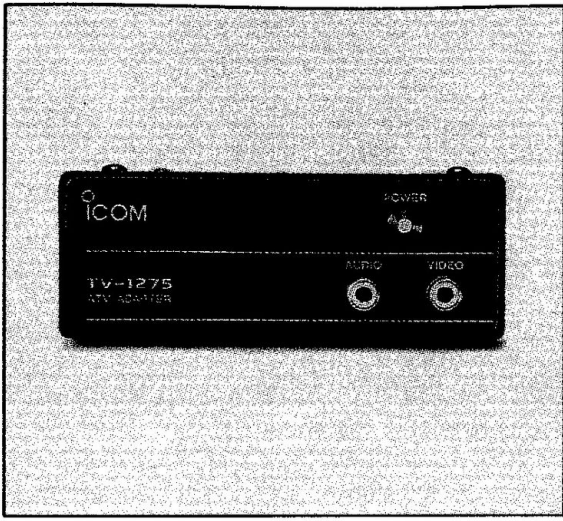

TV-1275
ATV ADAPTER

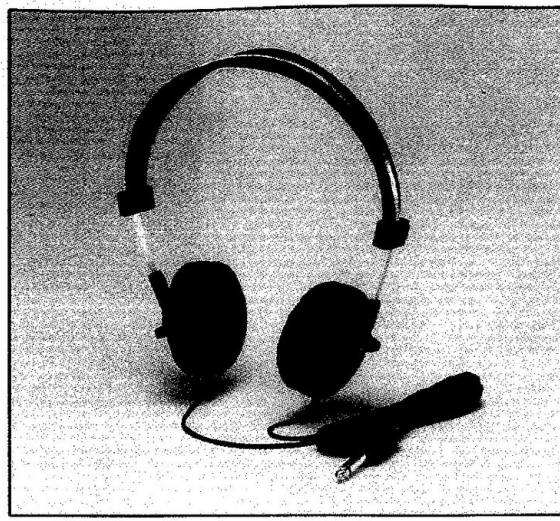

HP-2
COMMUNICATION
HEADPHONES

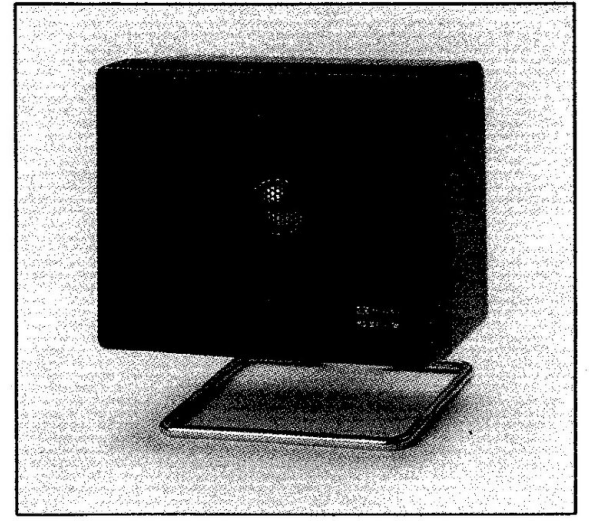

SP-7*
EXTERNAL SPEAKER

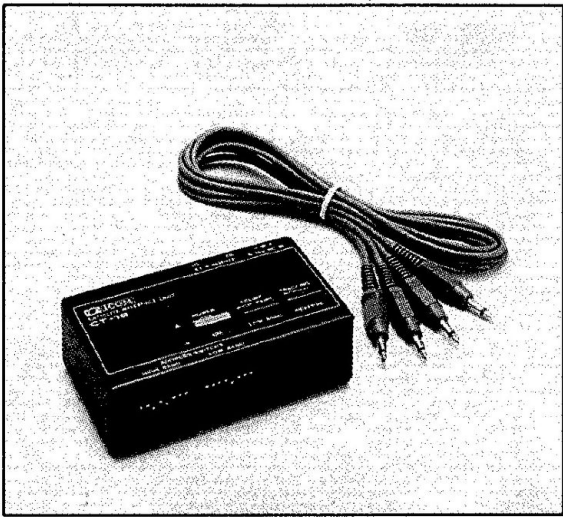

CT-16
SATELLITE INTERFACE UNIT

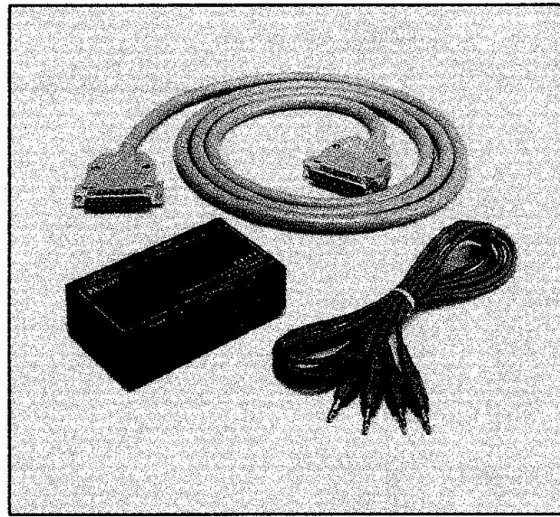

CT-17
CI-V LEVEL CONVERTER

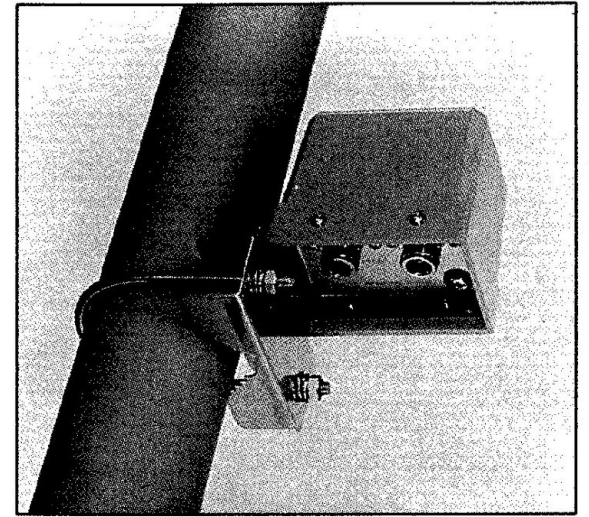

AG-1200
WEATHERPROOF 1200 MHz
PREAMPLIFIER

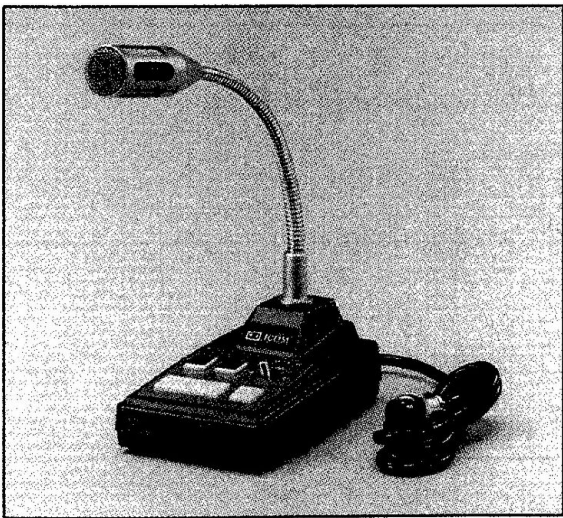

SM-8
DESK MICROPHONE

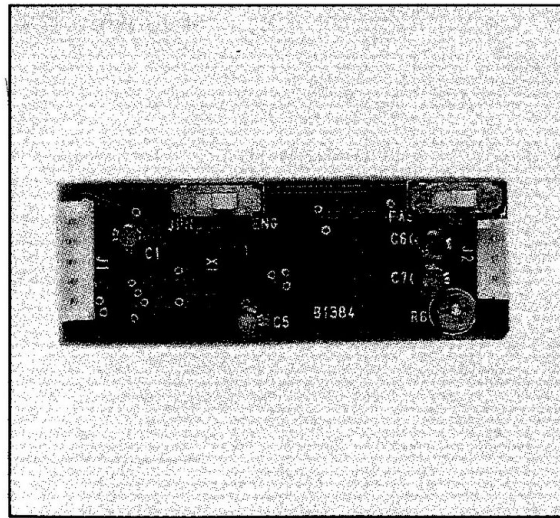

UT-36
VOICE SYNTHESIZER
UNIT

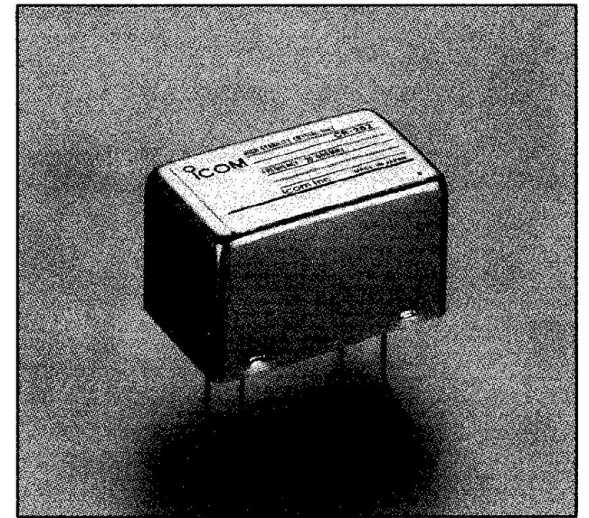

CR-263
HIGH-STABILITY
CRYSTAL UNIT

OPC-025C	DC POWER CABLE
UT-34	TONE SQUELCH UNIT
FL-83	CW NARROW FILTER (500 Hz/-6 dB)
IC-MB5	MOBILE MOUNTING BRACKET
MB-23	CARRYING HANDLE
IC-SP3	EXTERNAL SPEAKER

*Matching style and size with the IC-1275A/E.

Count on us!

