



NOTICE DE BASE

ÉMETTEURS-RÉCEPTEURS
TOUS MODES
IC-905



Merci d'avoir choisi ce produit Icom. Ce produit est conçu et fabriqué avec le meilleur de la technologie et du savoir-faire Icom. Avec un bon entretien, ce produit devrait vous procurer des années de fonctionnement sans problèmes.

Ce produit combine les technologies analogiques traditionnelles avec les Technologies Numériques Intelligentes pour Radio Amateur (D-STAR), pour fournir un ensemble équilibré.

IMPORTANT

LIRE TOUTES LES INSTRUCTIONS attentivement et entièrement avant d'utiliser l'émetteur-récepteur.

CONSERVER SOIGNEUSEMENT CE MANUEL

D'INSTRUCTIONS — Ce manuel d'instructions contient les instructions d'utilisation de base de l'IC-905. Pour les instructions d'utilisation avancées, consulter le manuel avancé pour plus d'informations.

Le manuel avancé est disponible à l'adresse internet suivante :

<https://www.icomjapan.com/support/>

CARACTÉRISTIQUES

• Couverture de 144 ~ 5600 MHz/10 GHz*

L'IC-905 a une couverture de 144 ~ 5600 MHz/10 GHz* avec tous les modes.

* Le transformateur CX-10G en option est nécessaire.

• La configuration séparée

L'IC-905 se compose du régulateur et de l'unité RF montée directement sous l'antenne.

• Système d'échantillonnage direct RF

L'IC-905 utilise un système d'échantillonnage direct RF. Les signaux RF sont directement convertis en données numériques dans le ADC et traités dans le FPGA. Ce système est une technologie de pointe marquant un tournant dans la radio amateur.

① Les bandes de 1200 MHz et au-dessus utilisent un échantillonnage IF de conversion par abaissement.

• Analyseur de spectre en temps réel

L'analyseur de spectre est pionnier en termes de résolution, vitesse de balayage et plage dynamique. Quand vous touchez l'écran de l'analyseur sur le signal prévu, la zone touchée est agrandie. Le grand écran LCD tactile TFT en couleur de 4,3 pouces s'utilise intuitivement.

• Fonctionnement du D-STAR (Mode DV/DD)

L'IC-905 est équipé de la fonction Répéteur D-STAR (DR).

• Affichage couleur à écran tactile de 4,3 pouces

• Commande multi-fonctions pour des réglages simples

• ATV (TV amateur) en mode FM analogique

① Vous ne pouvez pas transmettre ou recevoir à partir des émetteurs-récepteurs conventionnels (IC-1271A/IC-1271E/IC-1275A/IC-1275E) en mode ATV. Seul VTT en mode AM analogique est compatible avec eux.

ACCESSOIRES FOURNIS

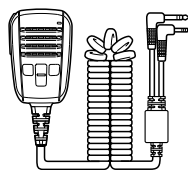

Microphone du haut-parleur
(0,8 m : 2,6 pi)

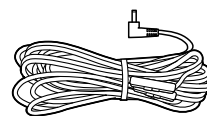

Câble d'alimentation CC
(1,5 m : 4,9 pi)



Filtre ferrite EMI



Fusible de rechange
(250 V/8 A)

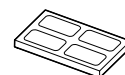

Garniture de coussinet



Fiche de touche CW
(3,5 mm : 1/8 pouce stéréo)



Câble de contrôle pour la
connexion Contrôleur et unité RF
(5 m : 16,4 pi)



Antenne GPS

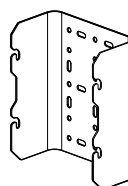

Support



Vis de fixation pour le support
(6 × 15 mm)



Colliers
pour poteau



Boulons en U



Vis et rondelles
pour la fixation à un poteau



Connecteur d'accessoire





Ruban auto-agglomérant

① Certains accessoires ne sont pas fournis, ou ont une apparence différente, selon la version de l'émetteur-récepteur.

À propos des lignes de soudure

Les surfaces de ce produit peuvent présenter des stries appelées « lignes de soudure » qui se produisent pendant le processus de moulage et qui ne sont pas des craquelures ni des défauts.

DÉFINITIONS EXPLICITES

TERME	DÉFINITION
 DANGER!	Risque d'accident mortel, de blessures corporelles graves ou d'explosion.
 AVERTISSEMENT !	Risque de blessures corporelles, d'incendie ou de choc électrique.
MISE EN GARDE	Risque de dégât matériel.
REMARQUE	Recommandé pour une utilisation optimale. Aucun risque de blessures corporelles, d'incendie ou de choc électrique.

MISE AU REBUT



Le pictogramme poubelle barrée sur notre produit, notre documentation ou nos emballages vous rappelle qu'au sein de l'Union européenne, tous les produits électriques et électroniques, batteries et accumulateurs (batteries rechargeables)

doivent être mise au rebut dans les centres de collecte indiqués à la fin de leur période de vie. Vous ne devez pas mettre au rebut ces produits avec les déchets municipaux non triés. Ils doivent être mis au rebut dans le respect de la réglementation en vigueur dans votre secteur.

INFORMATIONS CE ET DOC

 Par la présente, Icom Inc. déclare que les versions de l'IC-905 qui ont le symbole « CE » sur le produit sont conformes aux exigences essentielles de la directive sur les équipements radio 2014/53/UE et à la limitation de l'utilisation de certaines substances dangereuses selon la directive sur les équipements électriques et électroniques 2011/65/UE. Le texte intégral de la déclaration de conformité UE est disponible à l'adresse internet suivante : <https://www.icomjapan.com/support/>

Icom n'est pas responsable de la destruction, de la détérioration ou des performances d'un équipement Icom ou non-Icom, si le dysfonctionnement survient à cause de :

- Force majeure, sans toutefois s'y limiter, les incendies, tremblements de terre, tempêtes, inondations, la foudre, ou autres catastrophes naturelles, perturbations, émeutes, guerre, ou contamination radioactive.
- L'utilisation de l'émetteur-récepteur Icom avec tout équipement non fabriqué ou approuvé par Icom.

INFORMATIONS FCC

Cet équipement a été testé et reconnu conforme aux limites fixées pour un appareil numérique de classe B, conformément au point 15 de la réglementation FCC. Ces limites ont été fixées afin d'assurer une protection raisonnable contre les interférences nocives dans une installation résidentielle. Cet équipement génère, utilise et peut émettre un rayonnement de fréquence radio. S'il n'a pas été installé conformément aux instructions, il peut par ailleurs créer des interférences perturbant les communications radio. Toutefois, il n'y a aucune garantie que les interférences ne se produiront pas dans une installation particulière. Si cet équipement crée des interférences perturbant la réception de la radio ou de la télévision, comme cela peut être déterminé en éteignant et en allumant l'équipement, l'utilisateur est invité à essayer de corriger l'interférence en prenant une ou plusieurs des mesures ci-après :

- Réorienter ou changer de place l'antenne de réception.
- Éloigner l'équipement et le récepteur.
- Connecter l'équipement sur une prise sur un autre circuit que celui sur lequel le récepteur est connecté.
- Faire appel au revendeur ou à un technicien radio/TV expérimenté.

MISE EN GARDE : Tout changement ou modification, non expressément approuvé par Icom Inc, peut annuler l'autorisation de l'utilisateur à utiliser cet appareil conformément à la réglementation FCC.

◇ FCC SDoC

Cet appareil est conforme à la partie 15 de la réglementation FCC. Son fonctionnement est soumis à la condition que ce dispositif ne provoque pas d'interférences nuisibles.

Partie responsable

Nom de la société : Icom America Inc.

Adresse : 12421 Willows Road NE Kirkland, WA 98034

Coordonnées pour les États-Unis

800-USA-ICOM (800-872-4266)

Du lundi au vendredi, de 7 h à 17 h UTC

TECHNOLOGIE DE CODAGE VOCAL

La technologie de codage vocal AMBE+2™ intégrée dans ce produit est protégée par des droits de propriété intellectuelle, y compris un dépôt de brevet, un copyright et des secrets commerciaux de Digital Voice Systems, Inc. Cette technologie de codage vocal est couverte par une licence uniquement pour une utilisation avec cet équipement de communication.

L'utilisateur de cette technologie ne doit sous aucun prétexte tenter d'extraire, retirer, décompiler, procéder à l'ingénierie inverse, ou désassembler le code objet, ou de toute autre façon convertir le code objet dans un format lisible par l'homme.

Numéros de brevets américains :

#8 359 197, #7 970 606 et #6 912 495 B2.

MARQUES DÉPOSÉES

Icom et le logo Icom sont des marques déposées de Icom Incorporated (Japon) au Japon, aux États-Unis, au Royaume-Uni, en Allemagne, en France, en Espagne, en Russie, en Australie, en Nouvelle-Zélande et/ou dans d'autres pays.

Adobe, Acrobat, et Reader sont des marques déposées ou des marques commerciales de Adobe Systems Incorporated aux États-Unis et/ou dans d'autres pays.

AMBE+2 est une marque de commerce déposée de Digital Voice Systems, Inc.

Tous les autres produits ou marques sont des marques déposées ou des marques commerciales de leurs propriétaires respectifs.

À PROPOS DES SIGNAUX ERRONÉS

Des signaux erronés peuvent être reçus près des fréquences suivantes. Ils sont générés dans le circuit interne et cela n'indique pas un dysfonctionnement de l'émetteur-récepteur :

- 144,3823 MHz
- 438,5853 MHz
- 1244,1570 MHz
- 1246,5950 MHz
- 1248,6230 MHz
- 1250,0380 MHz
- 1254,0000 MHz
- 1273,0623 MHz
- 1277,9504 MHz
- 1287,0466 MHz
- 1291,9673 MHz
- 1297,6387 MHz
- 2402,5185 MHz
- 5687,9985 MHz
- 430,0783 MHz
- 1241,0880 MHz
- 1246,2060 MHz
- 1248,2540 MHz
- 1249,9980 MHz
- 1250,3010 MHz
- 1261,7196 MHz
- 1276,8433 MHz
- 1287,0387 MHz
- 1287,7261 MHz
- 1295,5182 MHz
- 2359,2940 MHz
- 5666,2705 MHz
- 5701,6305 MHz

Ce produit inclut le logiciel RTOS « RTX » et dispose d'une licence selon les termes de la licence du logiciel.

Ce produit inclut le logiciel libre « zlib » et dispose d'une licence selon les termes de la licence du logiciel libre.

Ce produit inclut le logiciel libre « libpng » et dispose d'une licence selon les termes de la licence du logiciel libre.

Ce produit inclut le logiciel libre « mbed TLS », et dispose d'une licence selon les termes de la licence du logiciel libre.

Se reporter à la page « About the Licenses » à la fin du manuel en anglais pour plus d'informations sur le logiciel libre utilisé dans ce produit.

Ce logiciel est basé en partie sur le travail du groupe indépendant JPEG, et dispose d'une licence selon les termes de la licence du logiciel libre.

REMARQUES IMPORTANTES

◇ En cas d'utilisation d'un récepteur GPS

- L'antenne GPS est fixée au panneau supérieur de l'unité RF. Aussi, quand le récepteur GPS est activé, ne pas couvrir l'antenne avec quoi que ce soit susceptible de bloquer les signaux des satellites.
- Les signaux GPS ne traversent pas les objets métalliques. Lors de l'utilisation de l'émetteur-récepteur à l'intérieur d'un véhicule, vous risquez de ne pas recevoir les signaux GPS. Il est recommandé de l'utiliser près d'une fenêtre.
- Le Système Mondial de Positionnement (GPS) est mis en place et géré par le Secrétariat Américain à la Défense. Cette administration est responsable de la précision et de l'entretien du système GPS. Chaque modification appliquée par cette administration peut affecter la précision et le fonctionnement du système GPS.
- Le récepteur GPS peut ne pas fonctionner s'il est utilisé dans les endroits suivants :
 - Tunnels ou immeubles hauts
 - Parking souterrain
 - Sous un pont ou un viaduc
 - Dans des régions forestières éloignées
 - Dans de mauvaises conditions météorologiques (ciel pluvieux ou nuageux)

◇ Interférence électromagnétique

Lorsque vous utilisez l'émetteur-récepteur dans la bande 2,4 GHz ou 5,6 GHz, faites attention à ce qui suit :

Ces bandes sont également utilisées par d'autres appareils, tels que les produits LAN sans fil, les appareils Bluetooth, les fours à micro-ondes, les systèmes RFID, etc.

Si vous utilisez ce périphérique à proximité de tels appareils, des interférences peuvent se produire, réduisant la vitesse de communication et provoquant une connexion instable. Dans de tels cas, utiliser ce périphérique à une certaine distance des autres appareils ou arrêter d'utiliser ces appareils.

INFORMATIONS SUR L'ÉCRAN TACTILE

◇ Opérations tactiles

Dans le manuel avancé et le notice de base, le fonctionnement tactile est décrit tel qu'indiqué ci-dessous, avec la tonalité activée.



Toucher

Une brève pression sur l'écran entraîne l'émission d'un bref signal sonore.



Toucher pendant 1 seconde

Une pression d'une seconde sur l'écran entraîne l'émission d'un bref signal sonore suivi d'un long.

◇ Précautions avec l'écran tactile

- L'écran tactile peut ne pas fonctionner correctement quand le film ou la feuille de protection du LCD est fixée.
- L'écran risque d'être endommagé si vous le touchez avec vos ongles, un objet au bout pointu etc., ou si vous le touchez violemment.
- Cet écran tactile ne permet pas d'effectuer les opérations de tablette telles que l'effleurement, le pincement d'agrandissement et le pincement de réduction.

◇ Entretien de l'écran tactile

- Si l'écran tactile est poussiéreux ou sale, nettoyez-le avec un tissu doux et sec.
- Lorsque vous nettoyez l'écran tactile, faites attention à ne pas le pousser trop fort ou à ne pas le rayer avec vos ongles. Vous risqueriez d'endommager l'écran.

À PROPOS DES MANUELS

Vous pouvez utiliser les manuels suivants pour comprendre et utiliser cet émetteur-récepteur.

(À partir de mai 2023)

CONSEIL : Vous pouvez télécharger chacun des manuels et des guides depuis le site internet Icom. <https://www.icomjapan.com/support/>
Entrez « IC-905 » dans la zone de recherche du site.

- **Notice de base (ce manuel)**
Instructions pour les opérations de base.
- **Guide de connexion (la fin de ce manuel)**
Instructions pour connecter le contrôleur et l'unité RF.
- **Manuel avancé (type PDF)**
Instructions pour les fonctions avancées en anglais.
- **Guide de référence CI-V (type PDF)**
Décrit les commandes utilisées via la télécommande (communication en série avec CI-V) en anglais.
- **À propos de la fonction de partage d'images (de type PDF)**
Décrit l'utilisation de la fonction de partage d'images en anglais.

Pour référence

- **Termes de radioamateur (de type PDF)**
Un glossaire des termes de radioamateur en anglais.

Pour lire les manuels ou le Guide, Adobe® Acrobat® Reader® est nécessaire. Si vous ne l'avez pas installé, veuillez télécharger Adobe® Acrobat® Reader® et installez-le sur votre ordinateur. Vous pouvez le télécharger à partir du site Internet d'Adobe Systems Incorporated.

INFORMATIONS SUR LES INSTRUCTIONS

Les manuels avancé et de base sont décrits de la façon suivante.

« » (Guillemets) :

Servent à indiquer les icônes, les éléments de réglage, et les titres d'écran affichés sur l'écran. Les titres d'écran sont également indiqués en lettres majuscules. (Exemple : écran FUNCTION)

[] (crochets) :

Servent à indiquer les touches.

Accès aux modes de réglage et aux écrans de réglage

Les accès aux modes de réglage, écrans de réglage et éléments de réglage sont décrits de la façon suivante.

[MENU] » **SET > Time Set > Date/Time > Date**

Exemple d'instruction :

◇ Réglage de la date

1. Ouvrir l'écran « Date ».

[MENU] » **SET > Time Set > Date/Time > Date**

2. Toucher [+] ou [-] pour régler la date.

Instructions détaillées :

1. Appuyer sur **[MENU]**.

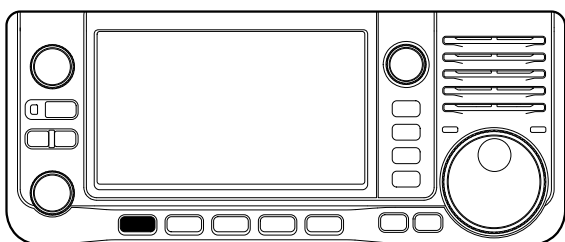

2. Toucher **[SET]**.

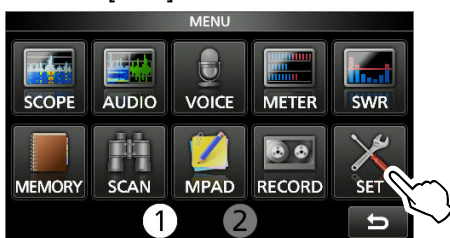

3. Appuyer sur **[▲]** ou **[▼]** pour faire défiler les éléments.

① Vous pouvez également tourner **[MULTI]** pour faire défiler les éléments.

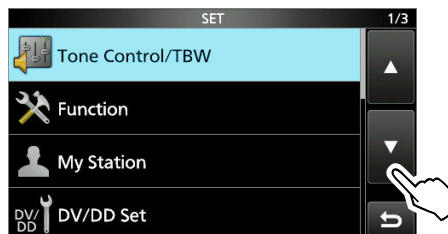

4. Toucher « Time Set. »

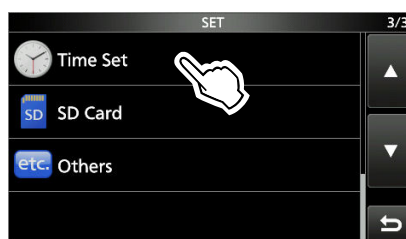

5. Toucher « Date/Time. »

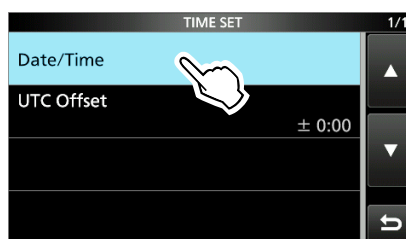

6. Toucher « Date. »

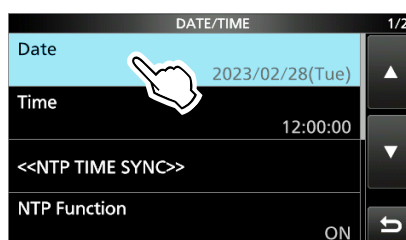

- Ouvre l'écran « Date ».

SAISIES ET MODIFICATIONS AVEC LE CLAVIER

Types de clavier :

Vous pouvez sélectionner le Clavier complet ou celui à dix touches dans le « Keyboard Type » sur l'écran FUNCTION.

MENU » SET > Fonction > **Keyboard Type**

① Vous pouvez également passer à l'écran QUICK MENU en appuyant sur **QUICK**.

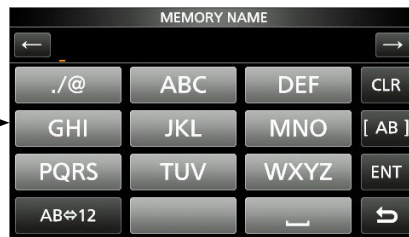
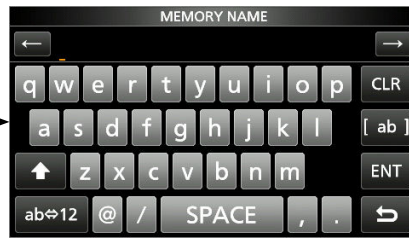
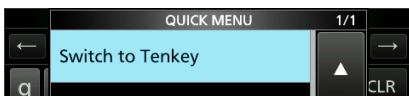
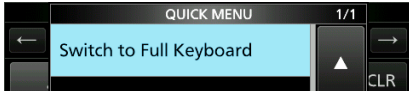

① Vous pouvez sélectionner la disposition du clavier complet dans « Full Keyboard Layout » sur l'écran FUNCTION.

MENU » SET > Fonction > **Full Keyboard Layout**

Saisie et modification :

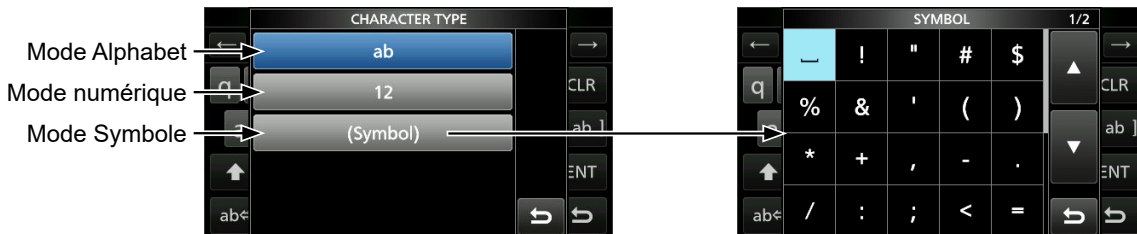

CARACTÈRES UTILISABLES

Vous pouvez saisir et modifier les éléments du tableau suivant.

Menu	Catégorie	Élément	Caractères sélectionnables	Caractères maximum
SET	My Station	My Call Sign	A à Z, 0 à 9, (espace), /	8 + 4
		TX Message	[AB] [ab] [12] [!"#]	20
	Network Set	Network Name	A à Z, 0 à 9, ! " # \$ % & () + , - . ; = @ [] ^	15
		Network User 1/2 ID	[AB] [ab] [12] [!"#]	16
		Network User 1/2 Password	• Caractères non autorisés : \ (espace)	16*1
		Network Radio Name		16
	Time Set	NTP Server Address	A à Z, 0 à 9, - .	64
SD Card	Save Setting	[AB] [ab] [12] [!"#]	23	
	Export	• Caractères non autorisés : / : ; * < > \		
MEMORY		GROUP NAME, MEMORY NAME	[AB] [ab] [12] [!"#]	16
SCAN	Program Scan Edge	NAME	[AB] [ab] [12] [!"#]	16
KEYER		Keyer Memory	A à Z, 0 à 9, (espace), / ? ^ . , @ • « * » (astérisque) a son utilisation unique.	70
DECODE		RTTY Memory	A à Z, 0 à 9, (espace), ! \$ & ? " ' - / . , ; ; () _	70
VOICE		VOICE TX RECORD	[AB] [ab] [12] [!"#]	16
CS		UR, R1, R2	A à Z, 0 à 9, (espace), /	8
DV/DD MEMORY	Your Call Sign	NAME	[AB] [ab] [12] [!"#]	16
		CALL SIGN	A à Z, 0 à 9, (espace), /	8
	Repeater List	GROUP NAME, NAME	[AB] [ab] [12] [!"#]	16
		SUB NAME	[AB] [ab] [12] [!"#]	8
	CALL SIGN, GW CALL SIGN	A à Z, 0 à 9, (espace), /	8	
DV GW	Internal Gateway Settings	Gateway Repeater (Server IP/Domain)	A à Z, a à z, 0 à 9, - .	64
		Terminal/AP Call sign, Allowed Call Sign List	A à Z, 0 à 9, (espace)	8
GPS	GPS TX Mode	Unproto Address	[AB] [ab] [12] [!"#]	56*2
		Object Name, Item Name	[AB] [ab] [12] [!"#]	9
		Comment	[AB] [ab] [12] [!"#]	43*3
		GPS Message	[AB] [ab] [12] [!"#]	20
	GPS Memory	GROUP NAME, NAME	[AB] [ab] [12] [!"#]	16
DTMF	DTMF MEMORY		0 à 9, A B C D * #	24
	SEND	Direct Input	0 à 9, A B C D * #	24
PRESET		Preset Name	[AB] [ab] [12] [!"#]	16
DR	TO SELECT	Direct input (UR)/(RPT)	A à Z, 0 à 9, (espace), /	8

[AB]: A à Z, (espace)

[ab]: a à z, (espace)

[12]: 0 à 9, (espace)

[!"#]: ! " # \$ % & ' () * + , - . / : ; < = > ? @ [\] ^ _ ` { | } ~
(espace)

*1 Minimum de 8 caractères

*2 Normalement 12 caractères

*3 Le nombre maximum de caractères que vous pouvez saisir dépend de l'extension des données et des réglages d'altitude.

TABLE DES MATIÈRES

IMPORTANT	i	◇ Sélection du VFO A ou VFO B	3-1
CARACTÉRISTIQUES	i	◇ Égalisation du VFO A et du VFO B	3-1
ACCESSOIRES FOURNIS	i	Sélection de la bande de trafic	3-2
DÉFINITIONS EXPLICITES	ii	Sélection du mode de fonctionnement	3-2
MISE AU REBUT	ii	Réglage de la fréquence	3-3
INFORMATIONS CE ET DOC	ii	◇ Utilisation de la molette principale	3-3
INFORMATIONS FCC	ii	◇ Informations sur la fonction de pas de syntonisation	3-3
◇ FCC SDoC	ii	◇ Changement du pas de syntonisation	3-3
TECHNOLOGIE DE CODAGE VOCAL	iii	◇ Informations sur la fonction du pas de syntonisation 1 MHz	3-3
MARQUES DÉPOSÉES	iii	◇ Informations sur la fonction de syntonisation fine à pas de 1 Hz	3-3
À PROPOS DES SIGNAUX ERRONÉS	iii	◇ Informations sur la fonction Syntonisation 1/4	3-4
REMARQUES IMPORTANTES	iv	◇ Informations sur la fonction de pas de syntonisation automatique	3-4
◇ En cas d'utilisation d'un récepteur GPS	iv	◇ Saisie directe d'une fréquence	3-4
◇ Interférence électromagnétique	iv	◇ Bip de limite de bande	3-6
INFORMATIONS SUR L'ÉCRAN TACTILE	v	◇ Saisie d'une limite de bande	3-6
◇ Opérations tactiles	v	Fonction de verrouillage de la molette	3-8
◇ Précautions avec l'écran tactile	v	Gain RF et niveau SQL	3-9
◇ Entretien de l'écran tactile	v	Ajustement du gain du microphone	3-9
À PROPOS DES MANUELS	v	Affichage de compteur	3-10
INFORMATIONS SUR LES INSTRUCTIONS	vi	◇ Sélection de l'affichage de compteur	3-10
SAISIES ET MODIFICATIONS AVEC LE CLAVIER	vii	◇ Compteur multifonctions	3-10
CARACTÈRES UTILISABLES	viii	Ajustement de la puissance d'émission en sortie	3-11
PRÉCAUTIONS	xi	Fonction de limite de puissance d'émission	3-11
1 DESCRIPTION DU PANNEAU	1-1	4 ÉMISSION ET RÉCEPTION	4-1
Panneau avant (contrôleur)	1-1	Préamplificateurs	4-1
Panneau inférieur (Contrôleur)	1-2	Atténuateur	4-1
Panneaux latéraux (Contrôleur)	1-3	Fonction RIT	4-2
Panneau supérieur/ Panneau inférieur (unité RF)	1-4	◇ Fonction de monitoring RIT	4-2
Microphone du haut-parleur	1-4	Fonction de monitoring	4-2
Affichage de l'écran tactile	1-5	Fonction AFC	4-3
◇ Écran FONCTION	1-7	Commande de la fonction AGC	4-4
◇ Écran de MENU	1-7	◇ Sélection des constantes de temps pré réglées de l'AGC	4-4
◇ MENU RAPIDE	1-7	◇ Réglage de la constante de temps de l'AGC	4-4
◇ Menus multifonctions	1-8	Utilisation du Double PBT numérique	4-5
Molette multifonctions	1-8	Sélection du filtre IF	4-6
2 INSTALLATION ET CONNEXIONS	2-1	Sélection de la forme du filtre IF	4-6
Sélection d'un emplacement	2-1	Filtre notch	4-7
Dispersion de la chaleur	2-1	◇ Sélection du type de filtre notch	4-7
Fixation des coussinets	2-1	◇ Réglage du filtre notch manuel	4-7
Connexion d'un microphone	2-1	Suppresseur de bruit	4-8
[DC 13.8 V]	2-1	◇ Ajustement du niveau NB et de l'heure	4-8
Raccordement d'une alimentation électrique CC externe	2-2	Réduction du bruit	4-9
3 FONCTIONNEMENT DE BASE	3-1	◇ Ajustement du niveau de réduction du bruit ..	4-9
Lors de la première mise sous tension	3-1		
Mise sous ou hors tension	3-1		
Ajustement du niveau du volume	3-1		
Sélection du mode	3-1		
Utilisation du mode VFO	3-1		

Réglage de la largeur du filtre en émission	4-9	Display.....	8-5
Réglage du Compresseur vocal	4-10	Time Set	8-7
◇ Réglage avant d'utiliser la fonction de compresseur vocal	4-10	SD Card.....	8-7
◇ Utilisation de la fonction du compresseur vocal	4-10	Others.....	8-8
Fonctionnement Semi-duplex.....	4-11	9 HORLOGE	9-1
◇ Utilisation de la fonction Semi-duplex rapide	4-11	Réglage de la date et de l'heure	9-1
◇ Utilisation des fréquences d'émission et de réception réglées sur VFO A et VFO B.....	4-11	◇ Réglage de la date	9-1
Fonction Verrouillage de Semi-duplex.....	4-12	◇ Réglage de l'heure actuelle.....	9-1
Utilisation de CW	4-12	◇ Réglage du décalage UTC.....	9-1
◇ Réglage de la note en CW	4-12	10 MAINTENANCE	10-1
◇ Réglage de la vitesse de manipulation.....	4-12	Nettoyage	10-1
◇ Utilisation de la fonction Break-in	4-13	Remplacement d'un fusible	10-1
◇ Monitoring de l'effet local en CW	4-13	Réinitialisation	10-1
◇ À propos de la fonction de manipulateur électronique.....	4-14	◇ Réinitialisation partielle.....	10-2
Fonction de syntonisation automatique.....	4-14	◇ Réinitialisation complète.....	10-2
5 FONCTIONNEMENT DE L'ANALYSEUR	5-1	Dépannage.....	10-3
Écran de l'analyseur de spectre	5-1	11 SPÉCIFICATIONS	11-1
◇ Utilisation de l'analyseur de spectre	5-1	◇ Généralités	11-1
◇ Mode central.....	5-2	◇ Récepteur.....	11-2
◇ Mode fixe.....	5-2	◇ Émetteur.....	11-3
◇ Mode Défilement	5-2	12 OPTIONS	12-1
◇ Marqueur.....	5-2	Options	12-1
◇ Fonctionnement de l'écran tactile.....	5-3	13 INFORMATIONS SUR LE CONNECTEUR	13-1
◇ Écran du mini Analyseur.....	5-3	Contrôleur.....	13-1
Écran de l'analyseur audio	5-3	◇ [ELEC-KEY].....	13-1
6 CARTE SD	6-1	◇ [EXT-SP].....	13-1
Informations sur les cartes SD	6-1	◇ [MIC-SP].....	13-1
Sauvegarde des données	6-1	◇ [MIC].....	13-1
Insertion.....	6-1	◇ [AV-IN]	13-2
Formatage	6-1	◇ [AV-OUT]	13-2
Sauvegarde des données de réglage	6-2	◇ [SEND]	13-2
Démontage.....	6-2	◇ [LAN]	13-3
7 UTILISATION DU GPS	7-1	◇ [RF UNIT]	13-3
Confirmation de la réception du signal GPS	7-1	◇ [USB]	13-3
Vérification de votre localisation	7-1	Unité RF	13-4
8 MODE DE RÉGLAGE	8-1	◇ [ACC].....	13-4
Description du mode Réglage	8-1	◇ [REF OUT 10 MHz/-10 dBm].....	13-5
Tone Control/TBW	8-2	◇ [GPS ANT].....	13-5
Function.....	8-2	◇ [144/430/1200 MHz ANT].....	13-5
My Station	8-3	◇ [2400 MHz ANT]	13-5
DV/DD Set.....	8-3	◇ [5600 MHz ANT]	13-5
QSO/RX Log	8-4	REMARQUES CONCERNANT L'INSTALLATION	I
Connectors	8-4	GUIDE DE CONNEXION	II
Network	8-5		

PRÉCAUTIONS

⚠ **DANGER TENSION À HAUTES RF ! NE JAMAIS** toucher une antenne, un connecteur d'antenne, ou une borne à la terre pendant la transmission. Cela pourrait causer un choc électrique ou des brûlures.

⚠ **DANGER ! NE JAMAIS** utiliser l'émetteur-récepteur à proximité de détonateurs électriques non blindés ou dans une atmosphère explosive. Cela pourrait causer une explosion mortelle.

⚠ **AVERTISSEMENT RELATIF À L'EXPOSITION AUX RADIO-FRÉQUENCES !** Cet émetteur-récepteur émet des ondes de radio-fréquences (RF). L'émetteur-récepteur doit être utilisé avec la plus grande prudence. Pour toute question concernant l'exposition aux radiofréquences et les normes de sécurité, veuillez consulter le rapport Engineering and Technology du Bureau fédéral de commission des communications (FCC) sur l'évaluation de la conformité à la réglementation FCC sur l'exposition de l'homme aux champs électromagnétiques de radiofréquences (Bulletin OET 65).

⚠ **AVERTISSEMENT ! NE JAMAIS** utiliser l'émetteur-récepteur avec des écouteurs, un casque ou tout autre accessoire audio à un niveau sonore élevé. Si vous entendez un bourdonnement, baissez le niveau sonore ou interrompez l'utilisation.

⚠ **AVERTISSEMENT ! NE JAMAIS** appliquer de courant alternatif sur la prise [DC 13.8 V] sur le panneau latéral du contrôleur. Cela pourrait causer un incendie ou endommager l'émetteur-récepteur.

⚠ **AVERTISSEMENT ! NE JAMAIS** appliquer une tension de plus de 16 V CC sur la prise [DC 13.8 V] sur le panneau latéral du contrôleur. Cela pourrait causer un incendie ou endommager l'émetteur-récepteur.

⚠ **AVERTISSEMENT ! NE JAMAIS** inverser la polarité du câble d'alimentation CC. Cela pourrait causer un incendie ou endommager l'émetteur-récepteur.

⚠ **AVERTISSEMENT ! NE JAMAIS** retirer le porte-fusible du câble d'alimentation CC. Un courant excessif provoqué par un court-circuit pourrait causer un incendie ou endommager l'émetteur-récepteur.

⚠ **AVERTISSEMENT ! NE JAMAIS** laisser du métal, du fil ou d'autres objets entrer en contact avec l'intérieur de l'émetteur-récepteur ou raccorder incorrectement les connecteurs sur le panneau latéral. Cela pourrait causer un choc électrique ou endommager l'émetteur-récepteur.

⚠ **AVERTISSEMENT ! NE JAMAIS** utiliser ou toucher l'émetteur-récepteur avec des mains mouillées. Cela pourrait causer un choc électrique ou endommager l'émetteur-récepteur.

⚠ **AVERTISSEMENT ! NE JAMAIS** faire fonctionner l'équipement si vous détectez une odeur, un bruit ou une fumée anormaux. Mettre immédiatement l'appareil hors tension et/ou débrancher le câble d'alimentation CC. Contactez votre revendeur ou distributeur Icom pour obtenir des conseils.

⚠ **AVERTISSEMENT ! NE JAMAIS** placer l'émetteur-récepteur sur un support instable où il risque de se déplacer brusquement ou de tomber. Cela pourrait causer des blessures ou endommager l'émetteur-récepteur.

⚠ **AVERTISSEMENT ! NE JAMAIS** utiliser l'émetteur-récepteur durant un orage. Cela risquerait de provoquer un choc électrique, un incendie ou d'endommager l'émetteur-récepteur. Débranchez toujours la source d'alimentation et l'antenne avant un orage.

MISE EN GARDE : NE JAMAIS exposer le contrôleur à la pluie, à la neige ou à tout liquide. Cela pourrait endommager le contrôleur.

MISE EN GARDE : NE PAS utiliser l'émetteur-récepteur à moins que l'antenne et les câbles soient bien fixés à l'émetteur-récepteur, et que l'antenne et les câbles soient secs avant la fixation. Exposer l'intérieur de l'émetteur-récepteur à l'eau ou à la poussière endommagera sérieusement l'émetteur-récepteur.

MISE EN GARDE : NE PAS utiliser l'émetteur-récepteur en conduisant un véhicule. La sécurité de la conduite requiert toute l'attention du conducteur — toute défaillance peut être à l'origine d'un accident.

MISE EN GARDE : NE JAMAIS changer les réglages internes de l'émetteur-récepteur. Cela pourrait réduire les performances de l'émetteur-récepteur et/ou l'endommager. La garantie de l'émetteur-récepteur ne couvre pas les problèmes résultant de réglages internes non autorisés.

MISE EN GARDE : NE PAS installer ou placer l'émetteur-récepteur dans un endroit sans ventilation adéquate. La dissipation thermique risque de diminuer et endommager l'émetteur-récepteur.

MISE EN GARDE : NE PAS utiliser de solvants agressifs tels que du benzène ou de l'alcool lors du nettoyage. Cela risque d'endommager les surfaces de l'émetteur-récepteur. Si la surface devient poussiéreuse ou sale, la nettoyer avec un tissu doux et sec.

MISE EN GARDE : NE PAS laisser l'émetteur-récepteur dans des endroits soumis à une plage de température hors de la plage spécifiée pour le contrôleur (0 °C ~ 50 °C, 32 °F ~ 122 °F) et l'unité RF (-10 °C ~ +55 °C, 14 °F ~ 131 °F) pour les opérations mobiles.

MISE EN GARDE : NE PAS placer l'émetteur-récepteur dans un environnement excessivement poussiéreux. Cela pourrait endommager l'émetteur-récepteur.

MISE EN GARDE : NE PAS placer l'émetteur-récepteur contre un mur ou disposer quoique se soit autour de l'émetteur-récepteur. Il risquerait de surchauffer.

MISE EN GARDE : NE PAS régler la puissance d'émission de RF de l'émetteur-récepteur à plus du niveau d'entrée maximal d'un amplificateur linéaire connecté. Sinon, ceci risquerait d'endommager l'amplificateur linéaire.

MISE EN GARDE : NE PAS utiliser de microphones autres que Icom. La répartition des broches des autres types de microphone est différente de celle du modèle spécifié et peut endommager l'émetteur-récepteur.

NE PAS appuyer sur PTT sans intention réelle d'émettre.

NE JAMAIS laisser l'émetteur-récepteur dans un endroit peu sûr pour éviter que des personnes non autorisées ne l'utilisent.

Arrêtez l'émetteur-récepteur et débranchez le câble alimentation CC quand vous n'allez pas utiliser l'émetteur-récepteur pendant une longue période.

L'écran LCD peut avoir des imperfections cosmétiques qui apparaissent sous forme de petites taches sombres ou lumineuses. Il ne s'agit pas un dysfonctionnement ou d'un défaut, mais d'une caractéristique normale des écrans LCD.



ATTENTION : Surfaces brûlantes. NE JAMAIS toucher la surface de l'émetteur-récepteur après une transmission continue pendant une longue période de temps. Le châssis de l'émetteur-récepteur émet de la chaleur et il devient chaud pour éviter toute surchauffe de l'amplificateur de puissance. Le toucher peut provoquer des brûlures.

Panneau avant (contrôleur)

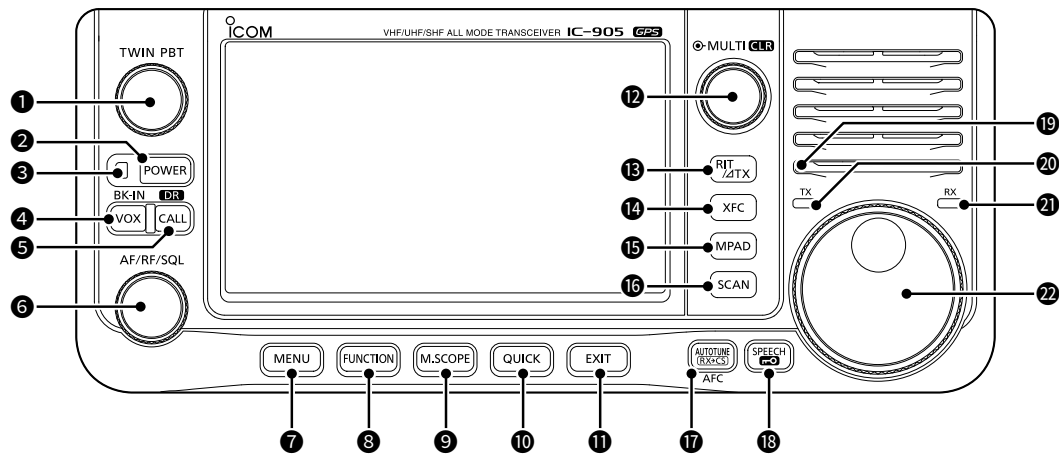
**1 CONTRÔLE DE SYNTONISATION DE BANDE PASSANTE (TWIN PBT)**

- Appuyer pour basculer entre « PBT1 » et « PBT2 », puis tourner pour régler la valeur de décalage.
- Maintenir enfoncé pendant 1 seconde pour effacer les réglages PBT.

2 TOUCHE D'ALIMENTATION (POWER)

- Appuyer pour mettre l'émetteur-récepteur sous tension.
- Maintenir enfoncé pendant 1 seconde pour éteindre l'émetteur-récepteur.

3 INDICATEUR DE PUISSANCE

- S'allume en vert lorsque l'émetteur-récepteur est activé.
- Clignote en vert lorsque l'émetteur-récepteur est en mode Écran de veille.
- S'allume en orange lorsque l'affichage est éteint en appuyant sur (POWER).
- Clignote en orange lorsque l'émetteur-récepteur est en mode veille.

4 TOUCHE VOX/BREAK-IN (VOX) / (BK-IN)

Appuyer pour activer ou désactiver la fonction VOX et la fonction Break-in en mode CW.

5 TOUCHE DE FONCTION D'APPEL/DR (CALL) / (DR)

- Appuyer pour basculer entre le mode canal d'appel et les modes VFO/Mémoire.
- Maintenir enfoncé pendant 1 seconde pour activer ou désactiver la fonction DR.

6 COMMANDE VOLUME/RF GAIN/SQUELCH (AF/RF/SQL)

- Tourner pour régler le niveau de sortie audio.
- Appuyer pour afficher le menu de réglage, toucher l'élément du menu puis tourner pour régler le gain RF (sensibilité) ou les niveaux de seuil du silencieux.

7 TOUCHE MENU (MENU)

Appuyer pour afficher l'écran MENU.

8 TOUCHE DE FONCTION (FUNCTION)

Appuyer sur pour ouvrir l'écran FUNCTION.

9 TOUCHE MINI ANALYSEUR (M.SCOPE)

- Appuyer pour afficher l'écran mini analyseur.
- Maintenir enfoncé pendant 1 seconde pour afficher l'écran SPECTRUM SCOPE.

10 TOUCHE RAPIDE (QUICK)

Appuyer sur pour ouvrir l'écran QUICK MENU.

11 TOUCHE QUITTER (EXIT)

Appuyer pour quitter un écran de réglage ou revenir à l'écran précédent.

12 COMMANDE MULTI-FONCTION (MULTI) / (CLR)

- Appuyer pour ouvrir le menu multifonctions pour différents ajustements.
- Tourner pour régler la valeur attribuée à (MULTI).

13 TOUCHE RIT/ΔTX (RIT/ΔTX)

- Appuyer pour activer ou désactiver la fonction de syntonisation par incrément du récepteur (RIT) ou la fonction ΔTX.
- Maintenir enfoncé pour basculer entre la fonction RIT et la fonction ΔTX.

14 TOUCHE DE CONTRÔLE DE LA FRÉQUENCE D'ÉMISSION (XFC)

- En mode Semi-duplex ou Duplex, en maintenant la touche enfoncée, il est possible de surveiller la fréquence d'émission.
- En mode Simplex, en maintenant la touche enfoncée, le silencieux s'ouvre provisoirement et annule la fonction de réduction du bruit.
- ① En mode DV, en maintenant la touche enfoncée, il est possible de surveiller les signaux en mode FM ou DV, selon le réglage du moniteur numérique.

Panneau avant (contrôleur)

15 TOUCHE BLOC-NOTES **(MPAD)**

- Appuyer pour appeler successivement le contenu des blocs-notes.
- Maintenir enfoncé pendant 1 seconde pour afficher le contenu affiché dans le bloc-notes.

16 TOUCHE DE BALAYAGE **(SCAN)**

- Appuyer pour afficher l'écran SCAN SELECT.
- Maintenir enfoncé pendant 1 seconde pour démarrer le balayage sélectionné précédemment.

17 TOUCHE AFC/CAPTURE D'INDICATIF D'APPEL RX/SYNTONISATION AUTO **(AUTOTUNE (RX-CS) / AFC)**

- En mode CW, une pression sur la touche permet de syntoniser automatiquement la fréquence de trafic sur un signal CW à proximité.
- En mode FM ou DV, appuyer pour activer ou désactiver la fonction de contrôle de fréquence automatique.
- En mode DV ou DD, maintenir la touche enfoncée pendant 1 seconde pour afficher la liste de l'historique RX.

18 TOUCHE VOCAL/VERROUILLAGE **(SPEECH)**

- Appuyer pour annoncer la fréquence de trafic ou le mode.
- Maintenir enfoncé pendant 1 seconde pour verrouiller électroniquement **(MAIN DIAL)**.

19 CAPTEUR DE LUMIÈRE AMBIANTE

Permet d'ajuster automatiquement la luminosité du rétroéclairage de l'écran.

① **NE PAS** couvrir le capteur.

20 INDICATEUR TX

S'allume en rouge lors de l'émission.

21 INDICATEUR RX

S'allume en vert lors de la réception.

22 MOLETTE PRINCIPALE **(MAIN DIAL)**

Tourner pour changer la fréquence de trafic.

Panneau inférieur (Contrôleur)

Il est possible d'installer une base de montage d'un autre fabricant en utilisant les trous* de vis sur le panneau inférieur.

* Motif de trou AMPS

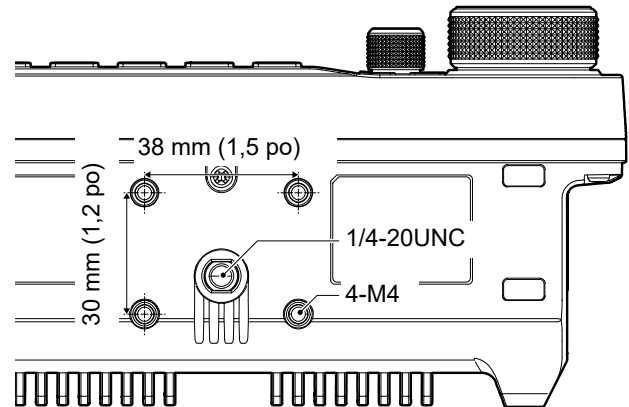

Panneaux latéraux (Contrôleur)

Panneau latéral droit

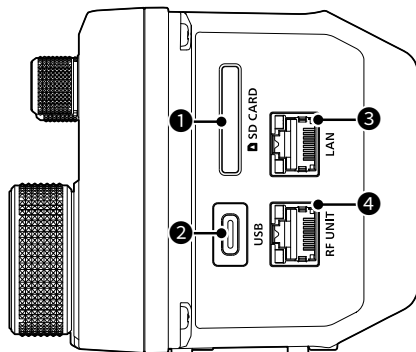

- 1 FENTE POUR CARTE SD [SD CARD]**
Insérer une carte SD (fournie par l'utilisateur).
- 2 PORT USB (TYPE-C) [USB]**
Se connecte à un PC ou à un autre dispositif USB.
- 3 CONNECTEUR ETHERNET [LAN]**
Se connecte à un réseau informatique par le biais d'un réseau local.
- 4 CONNECTEUR DE L'UNITÉ RF [RF UNIT]**
Se connecte à l'unité RF à l'aide d'un câble fourni.
- 5 PRISE D'ENTRÉE AV [AV-IN]**
Se connecte à un périphérique externe, tel qu'une caméra, pour l'entrée audio et vidéo.
- 6 PRISE SORTIE AV [AV-OUT]**
Se connecte à un périphérique externe, tel qu'un moniteur, pour afficher le son et la vidéo reçus.
- 7 PRISE D'ENVOI [SEND]**
Connecter pour contrôler les émissions avec des unités externes non Icom.

Panneau latéral gauche

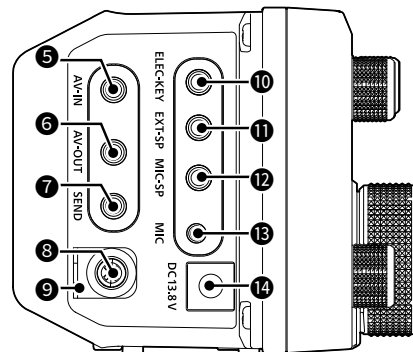

- 8 BORNE DE MISE À LA TERRE [GND]**
Connecter à la terre afin d'éviter les chocs électriques, les interférences TV, radio et autres problèmes.
- 9 PLAQUE DU MICROPHONE**
Fixer l'anneau fendu du microphone pour maintenir le câble.
- 10 PRISE DE PIOCHE [ELEC-KEY]**
Se connecte à une pioche simple, un manipulateur double contact, un manipulateur électronique externe, ou un clavier externe avec une prise stéréo 3,5 mm (1/8 po).
- 11 PRISE DE HAUT-PARLEUR EXTERNE [EXT-SP]**
Connecter un haut-parleur externe 4~8 Ω avec une fiche stéréo 3,5 mm (1/8 po).
- 12 PRISE HAUT-PARLEUR DU MICROPHONE [MIC-SP]**
Connecter une prise de haut-parleur pour microphone de haut-parleur fournie. (3,5 mm (1/8 pouce))
- 13 PRISE MICROPHONE [MIC]**
Connecter une prise de microphone pour microphone de haut-parleur fournie. (2,5 mm)
- 14 PRISE D'ALIMENTATION CC [DC 13.8 V]**
Permet de connecter une alimentation 13,8 V CC via le câble d'alimentation CC.

REMARQUE : Vérifier que l'émetteur-récepteur est hors tension avant de connecter ou de déconnecter l'équipement en option.

Panneau supérieur/Panneau inférieur (unité RF)

Panneau supérieur

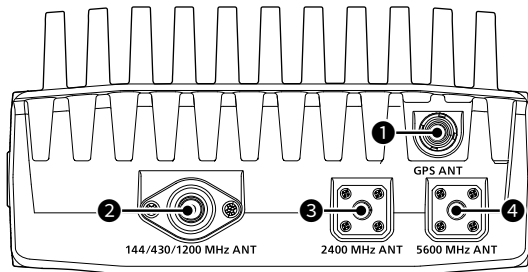

Panneau inférieur

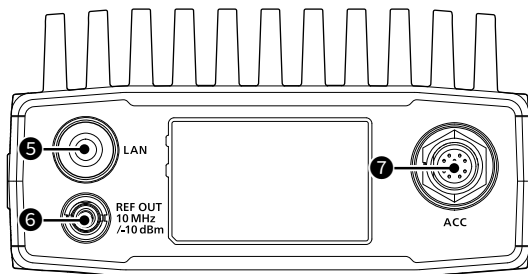

① CONNECTEUR D'ANTENNE GPS (GNSS) [GPS ANT]

Fixer une antenne GPS fournie.

② CONNECTEUR D'ANTENNE 140/430/1200 MHz [144/430/1200 MHz ANT]

Connecter un connecteur coaxial de type N de 50 Ω pour la bande 144, 430 et 1200 MHz.

③ CONNECTEUR D'ANTENNE 2400 MHz [2400 MHz ANT]

Connecter à un connecteur coaxial de type SMA 50 Ω pour la bande à 2400 GHz.

④ CONNECTEUR D'ANTENNE 5600 MHz [5600 MHz ANT]

Connecter à un connecteur coaxial de type SMA 50 Ω pour la bande à 5600 GHz.

⑤ CÂBLE DE CONNEXION au CONTRÔLEUR

Connecter au contrôleur à l'aide du câble fourni.

⑥ SORTIE DU SIGNAL DE REFERENCE [REF OUT 10MHz/-10dBm]

Emet un signal de référence de 10 MHz à travers le connecteur SMA.

⑦ PRISE ACC [ACC]

Se connecte à des dispositifs pour commander une unité externe ou pour commander l'émetteur-récepteur.

Microphone du haut-parleur

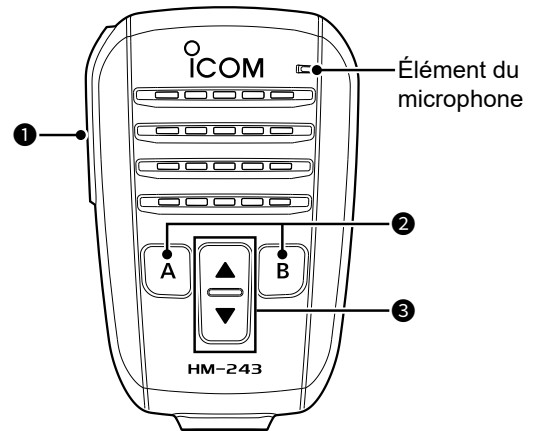

① COMMUTATEUR [PTT]

Appuyer et maintenir pour émettre, et relâcher pour recevoir.

REMARQUE : Pour optimiser la lisibilité du signal, tenir le microphone à une distance entre 5 et 10 cm (2 à 4 pouces) de la bouche et parler normalement.

② TOUCHE [A]

Appuyer pour activer la fonction attribuée de la touche [A]. (Par défaut : Home CH)

TOUCHE [B]

Appuyer pour activer la fonction attribuée de la touche [B]. (Valeur par défaut : VFO/MEMO)

③ TOUCHES (HAUT/BAS) [▲]/[▼]

- Appuyer pour changer la fréquence de trafic ou un canal de mémoire.
- Maintenir enfoncé pour changer continuellement la fréquence ou le canal de mémoire.

CONSEIL : Vous pouvez modifier la fonction attribuée des touches [▲], [▼], [A] et [B] dans l'élément suivant.

MENU » **SET > Fonction > Remote MIC Key**

Affichage de l'écran tactile

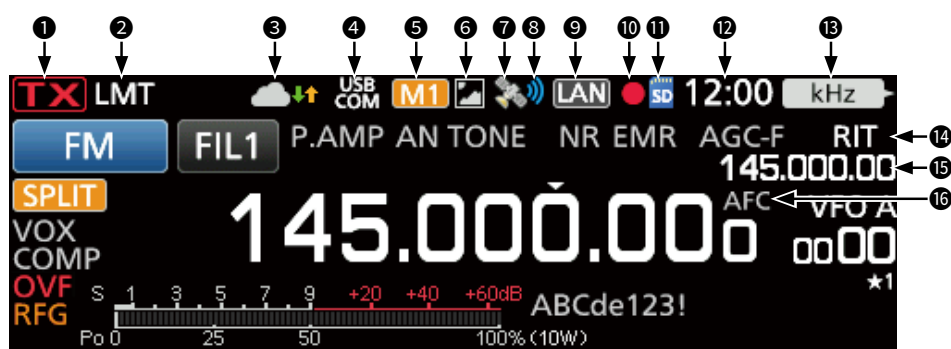

1 INDICATEUR D'ÉTAT TX

Affiche l'état d'émission.

- **TX** s'affiche pendant l'émission.
- **TX** (avec des pointillés) s'affiche lorsque la fréquence sélectionnée se trouve en dehors de la plage de fréquence de limite de bande.
- S'affiche en orange lorsque l'émetteur-récepteur est en mode de borne.
- **TX** (Grisé) s'affiche lorsque la transmission est inhibée.
- En mode DD, **TX_{INH}** s'affiche lorsque « TX INHIBIT » est activé.

2 ICÔNE LMT **LMT**

Affiché si la température de l'amplificateur de puissance devient extrêmement élevée et que la fonction de protection est activée après des transmissions sans interruption pendant une longue période.

3 PASSERELLE INTERNE

Affiche l'état de la communication lors de l'utilisation de la fonction de passerelle interne.

4 INDICATEUR DE CONNEXION USB

S'affiche lorsqu'un périphérique USB externe est connecté via un câble USB.

5 ICÔNES M1~M8/T1~T8

- « M1 » ~ « M8 » s'affiche lorsque « External Keypad » sur l'écran des CONNECTORS est réglé sur « ON » et que vous utilisez la fonction Manipulateur à mémoire.
- « T1 » ~ « T8 » s'affiche lors de l'utilisation de la mémoire vocale TX.

6 ICÔNE DE PARTAGE D'IMAGES

Affiché lorsque la fonction Partage d'Images est activée.

7 ICÔNE GPS

Affiche l'état du récepteur GPS.
Toucher l'icône pour afficher l'écran GPS INFORMATION.

8 ICÔNE D'ALARME GPS

S'affiche lorsque la fonction d'alarme GPS est en MARCHE.

9 ICÔNE DE COMMANDE RÉSEAU

Affiché pendant la connexion à l'émetteur-récepteur à l'aide du RS-BA1 optionnel (prochainement compatible), pour le fonctionnement de la télécommande.

10 ICÔNES DE L'ENREGISTREUR VOCAL

Affiché pendant l'enregistrement ou la pause lors de l'utilisation de l'enregistreur vocal.

11 ICÔNE CARTE SD

S'affiche quand une carte SD est insérée et clignote pendant l'accès à la carte.

12 AFFICHAGE DE L'HORLOGE

Affiche l'heure locale actuelle.
Toucher l'affichage pour faire apparaître l'heure locale actuelle et l'heure UTC.

13 INDICATEUR DE FONCTION POUR COMMANDE MULTIFONCTIONS

Affiche la fonction attribuée à **MULTI**.

14 ICÔNE RIT/ΔTX

S'affiche lorsque la fonction de syntonisation par incrément de la réception (RIT) ou la fonction ΔTX est activée.

15 AFFICHAGE DE FRÉQUENCE RIT/ΔTX/SPLIT/DUPLEX

- Affiche la fréquence décalée de déplacement pour les fonctions RIT ou ΔTX.
- Affiche la fréquence de déplacement pour la fonction Duplex ou la fréquence Semi-duplex.

16 ICÔNE 1/4 AFC

Affiché lorsque la fonction Commande de fréquence automatique (AFC) ou la fonction syntonisation 1/4 est activée.

Affichage de l'écran tactile

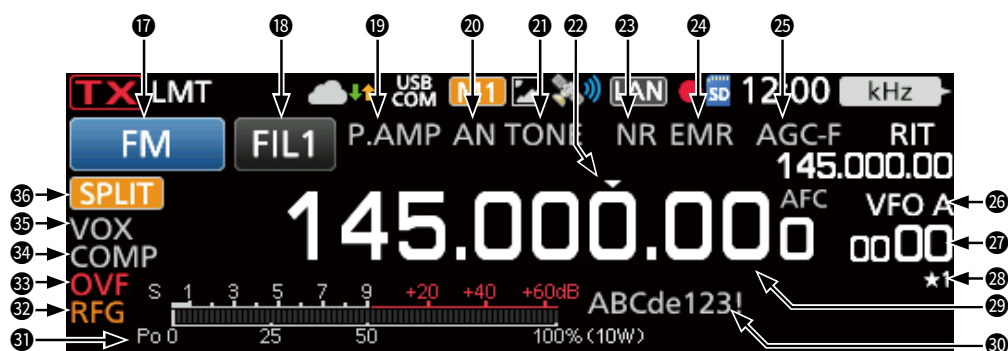

- 17 INDICATEUR DE MODE** **FM**
Affiche le mode de fonctionnement sélectionné.
- 18 INDICATEUR DE FILTRE IF** **FIL1**
Affiche le numéro de filtre IF sélectionné.
① Un point « · » s'affiche sur l'indicateur de filtre IF lorsque vous modifiez la largeur de la bande passante IF.
- 19 ICÔNES PRÉAMPLIFICATEUR/ATTÉNUATEUR**
S'affiche lorsque l'un des préamplificateurs (P.AMP) ou l'atténuateur (ATT) est activé.
- 20 INDICATEUR NOTCH**
S'affiche lorsque la fonction Notch Automatique (AN) ou Notch Manuel (MN) est activée.
- 21 ICÔNES DE SUPPRESSEUR DE BRUIT/ TONALITÉ/SILENCIEUX NUMÉRIQUE**
Affiché lorsque les fonctions de supprimeur de bruit (NB), tonalité, ou silencieux numérique sont activées.
- 22 ICÔNE DE SYNTONISATION RAPIDE**
Affiché quand la fonction de syntonisation rapide est activée.
① S'affiche au-dessus de 1 MHz, lorsque la fonction de syntonisation de pas à 1 MHz est activée.
- 23 ICÔNES DE RÉDUCTION DE BRUIT/ SYNTONISATION AUTOMATIQUE**
S'affiche lorsque la fonction de réduction du bruit (NR) ou de syntonisation auto est activée.
- 24 ICÔNES EMR/BK/RÉPONSE AUTO/PERTE DE PAQUET**
S'affiche lorsque la fonction de requête de surveillance améliorée (EMR), d'interruption (BK), de réponse automatique () est activée, ou lorsque « L » s'affiche lorsqu'une perte de paquets s'est produite.
- 25 ICÔNE AGC**
S'affiche lorsque la commande automatique de gain (AGC) est activée.
- 26 ICÔNES VFO/MÉMOIRE**
Affiche « VFO A » ou « VFO B » quand le mode VFO est sélectionné, et affiche « MEMO » quand le mode Mémoire est sélectionné.
- 27 AFFICHAGE DU CANAL MÉMOIRE**
Affiche le numéro du canal mémoire sélectionné.
- 28 ICÔNE DE CANAL DE MÉMOIRE DE SÉLECTION**
Indique que le canal de mémoire affiché est assigné comme canal de mémoire de sélection (★1~★3).
- 29 AFFICHAGE DE LA FRÉQUENCE**
Affiche la fréquence de trafic.
- 30 NOM DE MÉMOIRE**
Affiche le nom de mémoire s'il est saisi.
- 31 COMPTEUR MULTI-FONCTION**
Affiche différentes valeurs et niveaux, selon la fonction que vous avez sélectionnée.
- 32 ICÔNE DE GAIN RF**
Affiché quand le gain RF est réduit.
- 33 ICÔNE OVF**
S'affiche à réception d'un signal excessivement fort.
- 34 ICÔNE DE COMPRESSEUR VOCAL**
S'affiche lorsque la fonction de compresseur vocal est activée.
- 35 INDICATEURS BK-IN/F-BKIN/VOX**
S'affiche quand la fonction Semi Break-in (BK-IN), Full Break-in (F-BKIN) ou VOX est activée.
- 36 ICÔNES DE MODE SEMI-DUPLEX/DUPLEX/ RÉPÉTEUR**
S'affiche lorsque la fonction Semi-duplex ou Duplex (DUP-/DUP+) est activée, ou que « RPS » est affiché lors de l'utilisation du mode Simplex du répéteur (RPS) en mode DD.

1 DESCRIPTION DU PANNEAU

Affichage de l'écran tactile

◇ Écran FONCTION

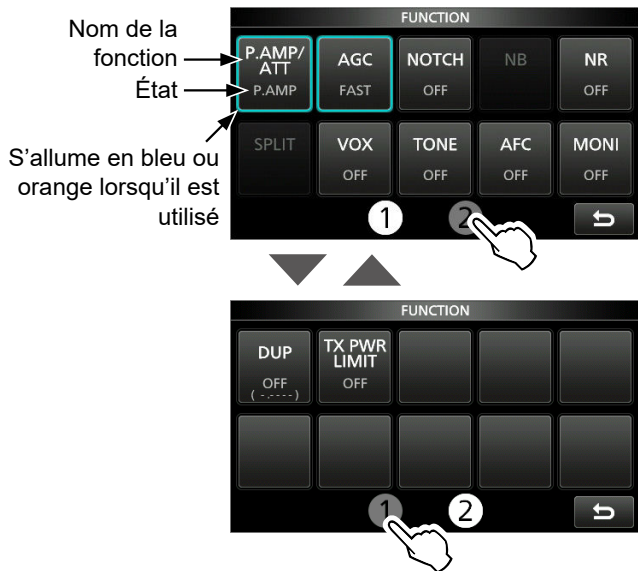

- Appuyer sur **FUNCTION** pour ouvrir l'écran FUNCTION dans le mode sélectionné.
 - ① Pour fermer l'écran FUNCTION, appuyer sur **EXIT**.
 - ② Toucher [1] ou [2] en bas de l'écran pour sélectionner l'écran FUNCTION 1 ou 2.

Liste de l'écran FUNCTION

- *1 Toucher pendant 1 seconde pour sélectionner la fonction.
- *2 Toucher pendant 1 seconde pour ouvrir son menu de fonction.
- *3 Toucher pendant 1 seconde pour activer la fonction Semi-duplex rapide.

P.AMP/ATT	AGC*2	NOTCH*2	NB*2
OFF	FAST	OFF	OFF
P.AMP	MID	AN	ON
ATT*1	SLOW	MN	
NR*2	SPLIT*3	VOX*2	BKIN*2
OFF	OFF	OFF	OFF
ON	ON	ON	BKIN
			F-BKIN
COMP	TONE*2		
OFF	OFF	DTCS (T)	
ON	TONE	TONE (T)/DTCS (R)	
	TSQL	DTCS (T)/TSQL (R)	
	DTCS	TONE (T)/TSQL (R)	
D.SQL*2	TBW	1/4	AFC
OFF	WIDE	OFF	OFF
DSQL	MID	ON	ON
CSQL	NAR		
MONI*2	DUP*2	RPS	TX PWR LIMIT*2
OFF	OFF	OFF	OFF
ON	DUP-	ON	ON
	DUP+		

◇ Écran de MENU

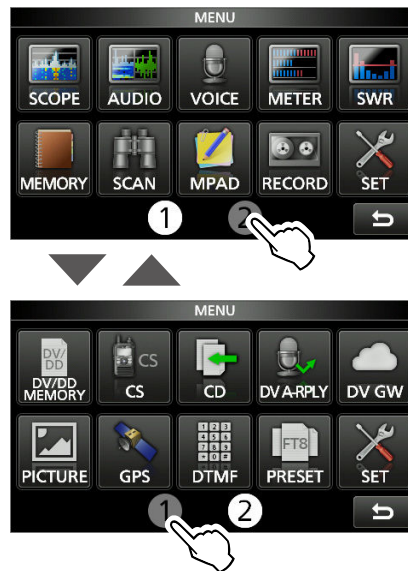

- Appuyer sur **MENU** pour ouvrir l'écran MENU dans le mode sélectionné.
 - ① Pour fermer l'écran MENU, appuyer sur **EXIT**.
 - ② Toucher [1] ou [2] en bas de l'écran pour sélectionner l'écran MENU 1 ou 2.

◇ MENU RAPIDE

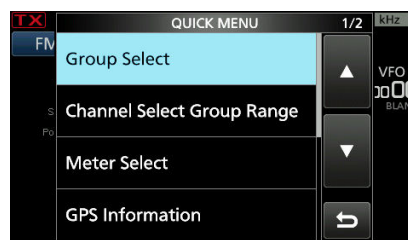

- Appuyer sur **QUICK** pour ouvrir l'écran QUICK MENU.

Affichage de l'écran tactile

◇ Menus multifonctions



- Ouvrir le menu Multifonctions en appuyant sur **MULTI** (commande Multifonctions).
- Ouvrir les menus spéciaux en maintenant **VOX**/**BK-IN** enfoncé pendant 1 seconde.
- Pendant que le menu multifonctions est ouvert, toucher l'élément désiré et tourner **MULTI** pour régler la valeur désirée.

Éléments du menu multifonctions

*1 Toucher l'élément pendant 1 seconde pour régler en tournant **MULTI**, même lorsque le menu multifonctions est fermé.

*2 Toucher la limite pour activer ou désactiver la fonction, ou pour régler l'élément sélectionné.

SSB	SSB-D	CW	RTTY
RF POWER*1	RF POWER*1	RF POWER*1	RF POWER*1
MIC GAIN*1	MIC GAIN*1	KEY SPEED*1	TPF*2
COMP*1*2		CW PITCH*1	
MONITOR*1*2	MONITOR*1*2		MONITOR*1*2
FM/AM/DV	DD	ATV	NB
RF POWER*1	RF POWER*1	RF POWER*1	LEVEL*1
MIC GAIN*1	TX INHIBIT*2	MIC GAIN*1	DEPTH*1
			WIDTH*1
MONITOR*1*2	MONITOR*1*2	MONITOR*1*2	
NR	NOTCH	VOX	BK-IN
LEVEL*1	POSITION*1	GAIN*1	DELAY*1
	WIDTH*2	ANTI VOX*1	
		DELAY*1	
		VOICE DELAY*2	
TX PWR LIMIT			
RF POWER*1			
LIMIT			

Molette multifonctions

Lorsque le menu multifonctions est fermé, la commande **MULTI** peut être activée pour régler les fonctions en appuyant sur **RIT/ΔTX** ou en touchant l'élément pendant 1 seconde sur les menus multifonctions.

La fonction s'affiche dans le coin supérieur droit de l'écran.

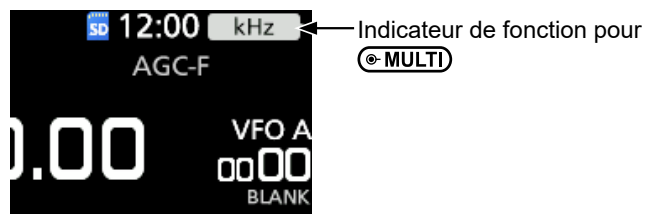

*3 Toucher l'indicateur de fonction ou maintenir **MULTI** enfoncé pendant 1 seconde pour attribuer la fonction à la commande **MULTI** lorsque la fonction RIT ou ΔTX est désactivée.

*4 Sur les menus multifonctions, appuyer sur l'élément pendant 1 seconde pour attribuer la fonction à la commande **MULTI**.

Indicateur	Action	
RIT	Tourner	Permet de régler la fréquence RIT.
	Maintenir	Efface la fréquence RIT.
ΔTX	Tourner	Règle la fréquence ΔTX.
	Maintenir	Efface la fréquence ΔTX.
kHz*3	Modifie la fréquence de trafic par pas de kHz. (Mode VFO uniquement)	
MHz*3	Modifie la fréquence de trafic par pas de MHz. (Mode VFO uniquement)	
M-CH*3	Sélectionne des canaux de mémoire. (Mode mémoire et mode canal d'appel uniquement) Lors de l'utilisation de la fonction DR, sélectionne une station individuelle ou un répéteur présélectionné.	
RF PWR*4	Ajuste la puissance d'émission en sortie.	
MIC G*4	Ajuste le gain du microphone.	
COMP*4	Ajuste le niveau du compresseur vocal.	
MONI*4	Ajuste le niveau sonore de la fonction de surveillance.	
SPEED*4	Ajuste la vitesse de manipulation.	
PITCH*4	Ajuste la hauteur CW.	
NB LEV*4	Ajuste le niveau du supprimeur de bruit.	
NB DEP*4	Ajuste la PROFONDEUR (niveau d'atténuation du bruit).	
NB WID*4	Ajuste la LARGEUR (durée d'effacement).	
NR LEV*4	Ajuste le niveau de Réduction du bruit.	
NOTCH*4	Ajuste la fréquence de filtre Notch.	
VOX G*4	Ajuste le gain VOX.	
A-VOX*4	Ajuste le niveau ANTI VOX.	
VOX D*4	Ajuste la durée du délai VOX.	
BKIN D*4	Ajuste la durée du délai Break-in.	

Sélection d'un emplacement

Sélectionner un emplacement pour l'émetteur-récepteur qui permette une circulation d'air suffisante, à l'abri de la chaleur et du froid extrêmes, ou de vibrations et à distance des autres sources électromagnétiques.

Ne jamais placer l'émetteur-récepteur dans des zones présentant :

- En dehors de la plage de température spécifiée pour le contrôleur (0 °C ~ 50 °C, 32 °F ~ 122 °F) et l'unité RF (-10 °C ~ +55 °C, 14 °F ~ 131 °F).
- Dans un endroit instable, en pente ou qui vibre.
- À la lumière directe du soleil.
- Un environnement présentant une forte humidité et une température élevée.
- Un environnement poussiéreux.
- Un environnement bruyant.

Dispersion de la chaleur

- **NE JAMAIS** installer l'émetteur-récepteur dans un endroit inadéquat pour éviter de toucher le dissipateur de chaleur sur le panneau arrière du contrôleur ou l'unité RF et pour éviter son utilisation par des personnes non autorisées.
- **NE JAMAIS** installer l'émetteur-récepteur dans un endroit dépourvu de ventilation adéquate. La dispersion de chaleur risquerait de s'en trouver réduite, et l'émetteur-récepteur pourrait être endommagé.
- **NE PAS** placer l'émetteur-récepteur contre un mur ou poser des objets autour. Cela risque de bloquer le flux d'air et provoquer une surchauffe de l'émetteur-récepteur.



ATTENTION : Surfaces brûlantes. **NE JAMAIS** toucher la surface de l'émetteur-récepteur après une transmission continue pendant une longue période de temps. Le châssis de l'émetteur-récepteur émet de la chaleur et il devient chaud pour éviter toute surchauffe de l'amplificateur de puissance. Le toucher peut provoquer des brûlures.

Fixation des coussinets

Fixer les coussinets, comme illustré ci-dessous.

Garniture de coussinet
(Fourni avec l'émetteur-récepteur)

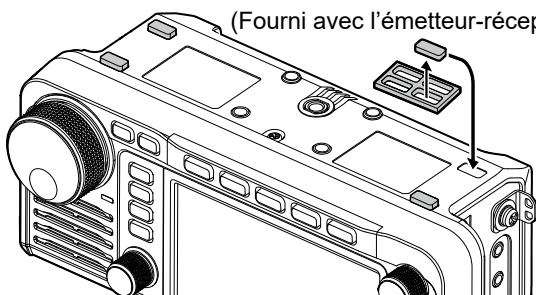

Connexion d'un microphone

Brancher le microphone dans la prise [MIC-SP] et la prise [MIC] et fixer le câble du microphone sur le support du microphone pour éviter une rupture du câble.

① Vérifier que l'émetteur-récepteur est hors tension avant de connecter ou de déconnecter l'équipement en option.

1. Fixer l'anneau fendu du microphone sur le support.
2. Brancher le microphone dans la prise [MIC-SP] et la prise [MIC].
(MIC-SP : 3,5 mm (1/8 pouce), MIC : 2,5 mm)

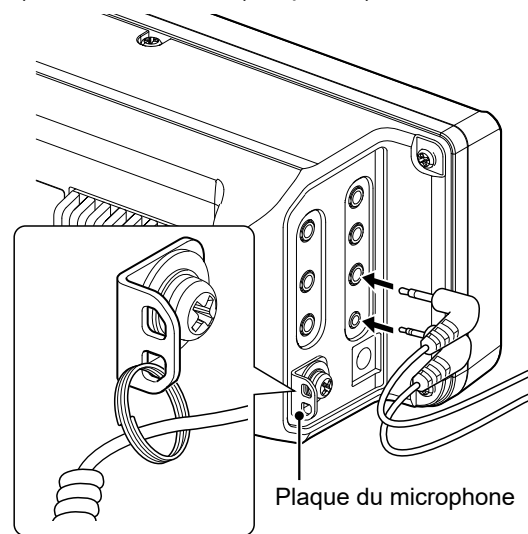

① Lorsque vous branchez d'autres appareils sur la prise [MIC-SP] et la prise [MIC], raccordez le câble sur le support à travers l'anneau fendu (fourni par l'utilisateur).

[DC 13.8 V]

Accepte l'alimentation CC régulée de 13,8 V CC ±15 % via le câble d'alimentation CC fourni.

⚠ AVERTISSEMENT !

- **NE JAMAIS** inverser la polarité du câble d'alimentation CC.
- **NE JAMAIS** retirer le porte-fusible du câble d'alimentation CC.
- **NE JAMAIS** utiliser un câble d'alimentation CC autre que celui spécifié.
- **NE JAMAIS** modifier, plier avec force, tordre, tirer ou chauffer le câble d'alimentation CC.
- **NE JAMAIS** placer un objet lourd sur le câble d'alimentation CC.

Raccordement d'une alimentation électrique CC externe

Vérifier que l'émetteur-récepteur est hors tension avant de raccorder le câble d'alimentation CC.

- ① Lors du raccordement d'un câble d'alimentation CC, l'émetteur-récepteur requiert :
- 13,8 V CC (capacité : au moins 5,5 A)
 - Une alimentation électrique protégée contre la surintensité avec faible fluctuation ou ondulation de tension.

ATTENTION : NE PAS toucher la surface de l'émetteur-récepteur en débranchant le câble immédiatement après l'utilisation. L'émetteur-récepteur devient chaud après une transmission en continu pendant une longue période de temps.

Alimentation électrique CC non Icom

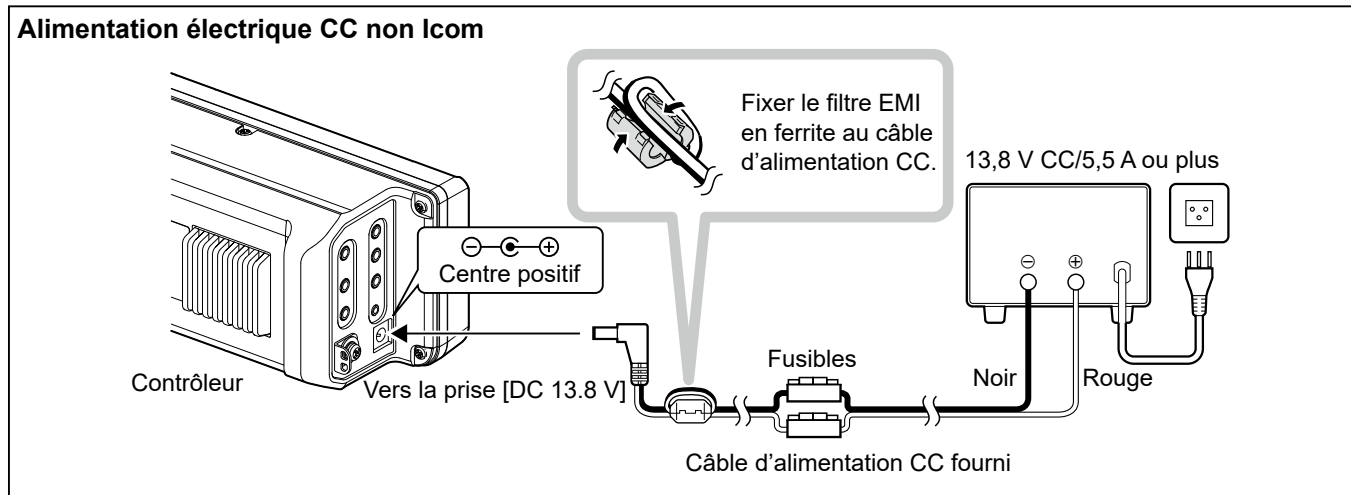

Lors de la première mise sous tension

Avant d'allumer l'émetteur-récepteur pour la première fois, vérifier que toutes les connexions sont correctement établies.

CONSEIL : Quand vous arrêtez l'émetteur-récepteur, il mémorise les réglages en cours. Par conséquent, quand vous rallumez l'émetteur-récepteur, il redémarre avec les mêmes réglages.

Mise sous ou hors tension

- Pour allumer l'émetteur-récepteur, appuyer sur **POWER**.
- Pour éteindre l'émetteur-récepteur, maintenir **POWER** enfoncé pendant 1 seconde jusqu'à ce que « POWER OFF... » apparaisse.

Ajustement du niveau du volume

Tourner **AF/RF/SQ** pour régler le niveau de volume.

Sélection du mode

Mode VFO

Vous pouvez régler la fréquence en tournant **MAIN DIAL**.

Mode Mémoire

Saisir le contenu dans le canal désiré dans la liste MÉMOIRE.

Mode Canal d'appel

Les canaux d'appel (ou canal principal) sont utilisés pour appeler les fréquences les plus couramment utilisées. Deux canaux d'appel sont attribués à chaque bande.

Sélection du mode VFO, mémoire ou de canal d'appel

1. Toucher l'icône VFO/MÉMOIRE.

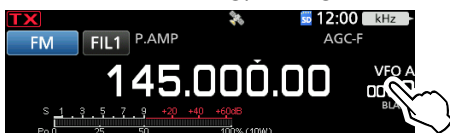

- Ouvre l'écran VFO/MÉMOIRE.
2. Toucher [VFO], [MEMO], ou [CALL].



- ① Vous pouvez également sélectionner le mode canal d'appel en appuyant sur **CALL**.

Utilisation du mode VFO

L'IC-905 dispose de 2 oscillateurs à fréquence variable (VFO), « A » et « B ». Ces 2 VFO sont pratiques pour sélectionner rapidement 2 fréquences, ou pour le fonctionnement en semi-duplex. Vous pouvez utiliser l'un des deux VFO pour opérer sur une fréquence et un mode.

◇ Sélection du VFO A ou VFO B

1. Toucher l'icône VFO/MÉMOIRE.
 - Ouvre l'écran VFO/MÉMOIRE.
2. Appuyer sur [A/B] pour sélectionner VFO A ou VFO B.



◇ Égalisation du VFO A et du VFO B

Il est possible de régler la fréquence du VFO affichée sur le VFO qui n'est pas affichée.

1. Toucher l'icône VFO/MÉMOIRE.
 - Ouvre l'écran VFO/MÉMOIRE.
2. Toucher [A/B] pendant 1 seconde.



Sélection de la bande de trafic

Effectuer les étapes suivantes pour changer la bande de trafic.

1. Toucher les chiffres des MHz. (Exemple : 145)

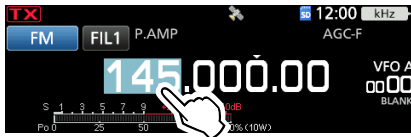

- Ouvre l'écran BAND STACKING REGISTER.
2. Toucher une touche de bande. (Exemple : 1200)

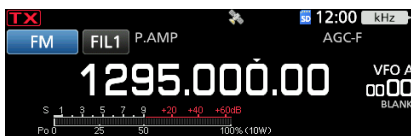

- Affiche une fréquence de 1200 MHz.

CONSEIL : À propos du registre d'empilement de bandes

Le registre d'empilement de bandes fournit 3 mémoires pour chaque bande. Lorsque vous changez la bande de trafic ou le registre, la fréquence et le mode utilisés précédemment sont mémorisés.

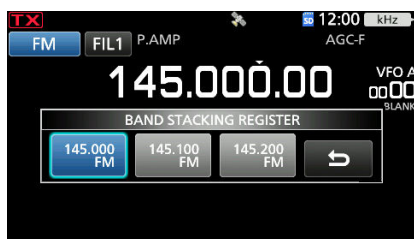

Pour afficher le contenu du registre d'empilement de bande :

- Toucher la touche de bande pendant 1 seconde à l'étape 2.
- Toucher les chiffres des MHz pendant 1 seconde sur l'écran de veille.*

① Toucher **[↩]** pour revenir à l'écran précédent.

* Uniquement lorsque « Function of Touch for 1 sec MHz Digits » est réglé sur « Band Stacking Register ».

[MENU] » **SET > Function > Function of Touch for 1 sec MHz Digits**

Sélection du mode de fonctionnement

Vous pouvez choisir entre les modes SSB (LSB/USB), données SSB (LSB-DATA/USB-DATA), CW, CW inverse, RTTY, RTTY inverse, AM, données AM (AM-DATA) FM, données FM, (FM DATA), DV, DD* et ATV*.

* Uniquement pour les bandes 1200 MHz et au-dessus

1. Toucher l'icône du mode (exemple : FM).

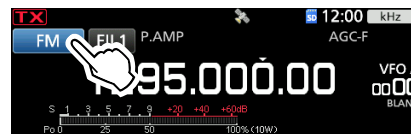

- Ouvre l'écran MODE.
2. Sur l'écran MODE, toucher la touche du mode désiré. (Exemple : CW).



① Dans les modes SSB, AM ou FM, la touche [DATA] apparaît.

① En mode DV, la touche [GPS] apparaît. Lorsque le mode GPS TX est sélectionné, **[GPS]** apparaît sur le témoin de mode de fonctionnement.

Liste de sélection du mode de fonctionnement

① Toucher la touche du mode pour sélectionner le mode de fonctionnement.

Touche de mode	Mode de fonctionnement	
[SSB]	USB	LSB
[CW]	CW	CW-R
[RTTY]	RTTY	RTTY-R
[AM]	AM	
[FM]	FM	
[DV]	DV	
[DD]	DD	
[ATV]	ATV	
[DATA]	LSB	LSB-D
	USB	USB-D
	AM	AM-D
	FM	FM-D

Sélection du mode Données

Vous pouvez utiliser les communications de données (SSTV, RTTY (AFSK), PSK31, JT65B et FT8).

① Quand un mode de données est sélectionné, il est possible de couper l'entrée du microphone.

[MENU] » **SET > Connectors > MOD Input > DATA MOD**

① Dans le menu PRESET, vous pouvez enregistrer la combinaison des réglages du mode de données pour modifier rapidement les réglages, en fonction de vos besoins. Consulter le manuel avancé pour plus de détails.

Réglage de la fréquence

◇ Utilisation de la molette principale

- Sélectionner la bande de trafic désirée.
 - Tourner (MAIN DIAL).
 - La fréquence change en fonction du pas de syntonisation sélectionné.
- ① **TX** s'affiche quand vous réglez une radiofréquence amateur, et **TX** (avec une bordure pointillée) s'affiche quand vous réglez une fréquence en dehors de la bande Ham, ou en dehors des limites de bande que vous avez configurées.

◇ Informations sur la fonction de pas de syntonisation

Il est possible de régler le pas de syntonisation de (MAIN DIAL) pour chaque mode de fonctionnement. Toucher les chiffres des kHz pour activer ou désactiver la fonction Pas de Syntonisation.

- ① L'icône de la fonction Pas de Syntonisation « ▼ » s'affiche au-dessus du chiffre 1 kHz.

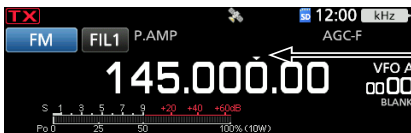
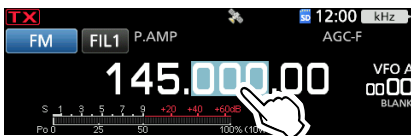

La fonction Pas de Syntonisation est activée.

◇ Changement du pas de syntonisation

Lorsque la fonction Pas de Syntonisation est activée, il est possible de modifier les pas de syntonisation de chaque mode de fonctionnement.

- Sélectionner le mode de fonctionnement désiré. (Exemple : FM)
- Toucher le chiffre des kHz pendant 1 seconde.



- Ouvre l'écran TS (FM).
- Toucher le pas de syntonisation désiré. (Exemple : 0.1 k)



- Le pas de syntonisation est réglé et renvoie à l'écran précédent.

◇ Informations sur la fonction du pas de syntonisation 1 MHz

Vous pouvez utiliser le pas de syntonisation maximum de 1 MHz.

Toucher les chiffres des MHz pendant 1 seconde pour activer ou désactiver la fonction de pas de syntonisation de 1 MHz.

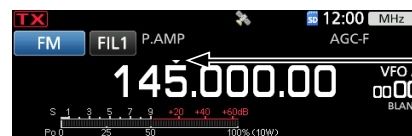
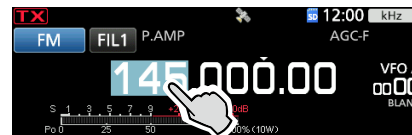

La fonction Pas de syntonisation de 1 MHz est activée.

◇ Informations sur la fonction de syntonisation fine à pas de 1 Hz

Vous pouvez utiliser le pas de syntonisation minimum de 1 Hz pour une syntonisation fine.

Toucher les chiffres des Hz pendant 1 seconde pour activer ou désactiver la fonction Syntonisation Fine.

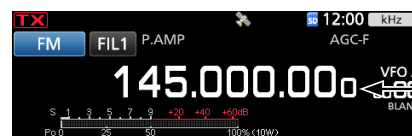
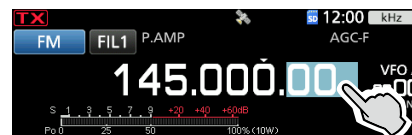

Le chiffre 1 Hz s'affiche.

Réglage de la fréquence

◇ Informations sur la fonction
Syntonisation 1/4

Modes SSB-D, CW et RTTY

Avec la Fonction de Syntonisation désactivée, activer la fonction Syntonisation 1/4 afin de réduire la vitesse de syntonisation au quart de la vitesse normale pour une syntonisation plus fine.

1. Appuyer sur [FUNCTION].
• Ouvre l'écran FUNCTION.
2. Toucher [1/4].



3. Appuyer sur [EXIT].

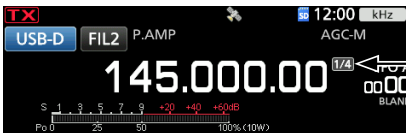

La fonction Syntonisation 1/4 est activée.

◇ Informations sur la fonction de pas de syntonisation automatique

Le Pas de Syntonisation change automatiquement, selon la vitesse de rotation de [MAIN DIAL].

① Il est possible de changer les réglages de la fonction de Pas de syntonisation automatique dans le menu suivant.

[MENU] » SET > Function > MAIN DIAL Auto TS

◇ Saisie directe d'une fréquence

Il est possible de régler la fréquence sans tourner [MAIN DIAL] en la saisissant directement sur le clavier numérique.

Saisie de la fréquence d'utilisation

1. Toucher les chiffres des MHz. (Exemple : 145)
• Ouvre l'écran BAND STACKING REGISTER.
2. Toucher [F-INP].



- Ouvre l'écran F-INP.
3. Commencer la saisie avec le chiffre le plus significatif.



- ① Pour effacer la saisie, toucher [CE].
- ① Pour effacer la saisie et revenir à l'écran précédent, appuyer sur [EXIT].

4. Toucher [ENT] pour configurer la fréquence saisie. Ferme l'écran F-INP.

① Si vous touchez [ENT] quand les chiffres en-dessous de 100 kHz ne sont pas saisis, « 0 » sera automatiquement saisi dans les chiffres qui sont vides.

Exemples de saisie

- 144,680 MHz : [1], [4], [4], [*(-)], [6], [8], [0], [ENT]
 - 145,000 MHz : [1], [4], [5] [ENT]
 - Changement de 144,680 MHz à 144,540 MHz :
[*(-)], [5], [4], [0], [ENT]
- ① Toucher [*(-)] en premier pour entrer les mêmes chiffres MHz comme fréquence d'utilisation.

3 FONCTIONNEMENT DE BASE

Réglage de la fréquence

◇ Saisie directe d'une fréquence

Saisie du décalage en fréquence semi-duplex

1. Toucher les chiffres des MHz. (Exemple : 145)
 - Ouvre l'écran BAND STACKING REGISTER.
2. Toucher [F-INP].



- Ouvre l'écran F-INP.
3. Saisir le décalage en fréquence semi-duplex.



① Informations

- Si vous souhaitez un sens de décalage négatif, toucher [•(-)].
 - Saisir le décalage entre -9,999 MHz et +9,999 MHz (pas de 1 kHz).
 - Pour effacer la saisie, toucher [CE].
 - Pour effacer la saisie et revenir à l'écran précédent, appuyer sur [EXIT].
 - Après la saisie, la fonction Semi-duplex est automatiquement activée.
4. Pour enregistrer la saisie, toucher [SPLIT] ou [-SPLIT].
 - Ferme l'écran F-INP.

Exemples de saisie

- 5 kHz : [5], [SPLIT]
- -10 kHz : [•(-)], [1], [0], [-SPLIT]

REMARQUE : Si la fréquence de trafic saisie se trouve en dehors d'une plage de fréquences d'une bande amateur, la fréquence d'émission est automatiquement réglée sur la fréquence de limite de bande.

Sélection d'un canal de mémoire selon le numéro

1. Sélectionner le mode Mémoire.
2. Sélectionner un groupe de mémoire.
① Pour sélectionner un groupe de mémoire, toucher l'icône VFO/MÉMOIRE, puis toucher [GROUP].
3. Toucher les chiffres des MHz. (Exemple : 145)

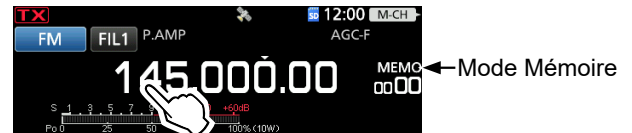

- Ouvre l'écran BAND STACKING REGISTER.
4. Toucher [F-INP].



- Ouvre l'écran F-INP.
5. Saisir un numéro de canal de mémoire. (Exemple : 2)



- ① Si le groupe de canal d'appel est sélectionné, saisir un chiffre entre « 0 » et « 11 ».

- 0 : 144 C1
- 1 : 144 C2
- 2 : 430 C1
- 3 : 430 C2
- 4 : 1200 C1
- 5 : 1200 C2
- 6 : 2400 C1
- 7 : 2400 C2
- 8 : 5600 C1
- 9 : 5600 C2
- 10 : 10G C1
- 11 : 10G C2

6. Toucher [MEMO] pour configurer le canal de mémoire du numéro saisi.
 - Ferme l'écran F-INP.
 - Le contenu du canal de mémoire sélectionné s'affiche.

Réglage de la fréquence

◇ **Bip de limite de bande**

L'appareil émet un bip de limite de bande et **TX** (avec une ligne en pointillé) s'affiche quand l'opérateur entre dans la plage de fréquence d'une bande amateur ou quand il en sort.

① Il est possible de changer les réglages du Bip de limite de bande dans le menu suivant.

[MENU] » **SET > Fonction > Band Edge Beep**

① Si « Beep Level » est réglé sur « 0% », aucun bip n'est émis.

[MENU] » **SET > Fonction > Beep Level**

◇ **Saisie d'une limite de bande**

Lorsque « ON (User) » ou « ON (User) & TX Limit » est sélectionné sur l'écran « Band Edge Beep », il est possible de saisir un total de 30 paires de fréquence de limite de bande.

① **Informations**

- Au départ, toutes les fréquences de bande Ham sont saisies. Par conséquent, vous devez d'abord les modifier ou les supprimer, puis insérer une nouvelle ligne pour saisir une nouvelle limite de bande.
- Vous ne pouvez pas saisir une fréquence chevauchante, ou une fréquence en dehors des fréquences de bande Ham de pré-réglées.
- Le réglage par défaut peut différer en fonction de la version de l'émetteur-récepteur.
- Les limites des bandes sont saisies en commençant par la fréquence la plus basse.
- Ces paramètres sont faciles avec le CS-905.

1. Ouvrir l'écran « Band Edge Beep ». **[MENU]** » **SET > Fonction > Band Edge Beep**
2. Toucher « ON (User) » ou « ON (User) & TX Limit. »

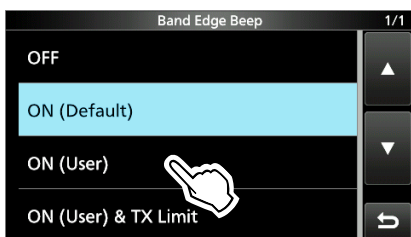

① Si vous sélectionnez « ON (User) & TX Limit », vous pouvez limiter la transmission à l'intérieur de la plage de fréquence saisie.

3. Toucher « User Band Edge. »

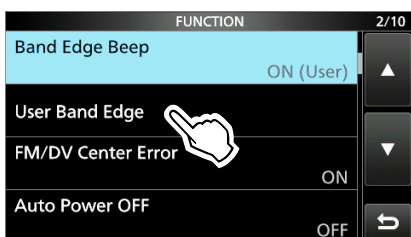

- Ouvrir l'écran « User Band Edge ».

Modification d'une Limite de bande

Il est possible de modifier une limite de bande saisie par défaut ou de changer les fréquences de limite de bande.

1. Ouvrir l'écran « User Band Edge ».
2. Toucher la limite de bande que vous souhaitez modifier. (Exemple : 2 : 430.000.000 – 450.000.000 MHz)

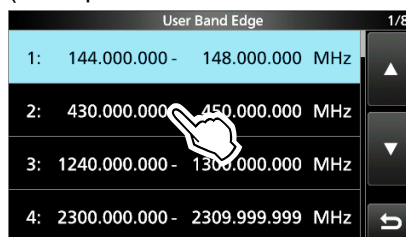

3. Modifier la fréquence de limite de bande inférieure, puis toucher [ENT]. (Exemple : 430,1) Exemple de saisie : [*] [1] [ENT]

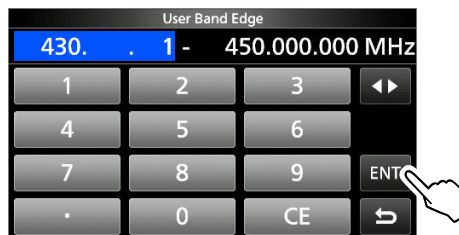

4. Modifier la fréquence de limite de bande supérieure, puis toucher [ENT]. (Exemple : 439,9) Exemple de saisie : [4] [3] [9] [*] [9] [ENT]

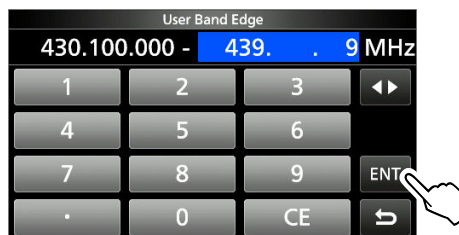

- La limite de bande modifiée est enregistrée et renvoie à l'écran précédent.

CONSEIL : Il est également possible de modifier la fréquence en tournant **(MAIN DIAL)** ou **(MULTI)**.

3 FONCTIONNEMENT DE BASE

Réglage de la fréquence

◇ Bip de limite de bande

Suppression d'une Limite de bande

Vous pouvez supprimer les limites de bande dont vous n'avez plus besoin.

1. Ouvrir l'écran « User Band Edge ».
2. Toucher pendant 1 seconde la limite de bande à effacer.
(Exemple : 7 : 10000.000.000 – 10500.000.000 MHz)

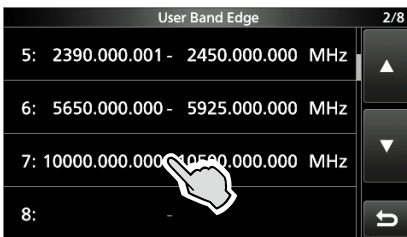

3. Toucher « Delete ».

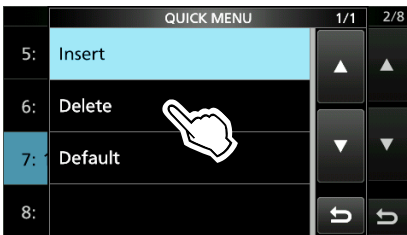

- La limite de bande sélectionnée est supprimée et renvoie à l'écran précédent.

Saisie d'une nouvelle Limite de bande

Vous pouvez saisir de nouvelles fréquences limites de bande dans une ligne de limite de bande vide.

1. Ouvrir l'écran « User Band Edge ».
2. Toucher une bande vide. (Exemple : 7)

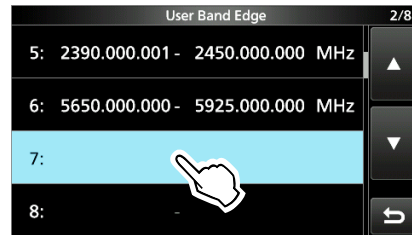

3. Saisir la fréquence de limite de bande inférieure, puis toucher [ENT]. (Exemple : 10000)
Exemple de saisie : [1] [0] [0] [0] [0] [ENT]



4. Saisir la fréquence de limite de bande supérieure, puis toucher [ENT]. (Exemple : 10 450,5)
Exemple de saisie : [1] [0] [4] [5] [0] [.] [5] [ENT]



- La limite de bande saisie est enregistrée et renvoie à l'écran précédent.

Réglage de la fréquence

Insertion d'une Limite de bande

Vous pouvez insérer une nouvelle limite de bande et saisir de nouvelles fréquences de bande, entre deux entrées limites de bande saisies.

1. Ouvrir l'écran « User Band Edge ».
2. Toucher pendant 1 seconde la limite de bande au-dessus de laquelle une nouvelle limite de bande doit être insérée.
(Exemple : 3 : 1240.000.000 – 1300.000.000 MHz)

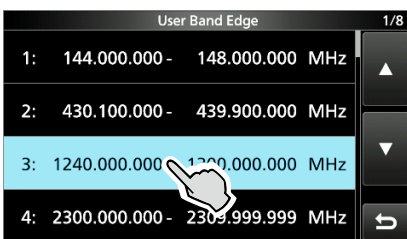

① La nouvelle limite de bande sera insérée au-dessus de la limite de bande sélectionnée.

3. Toucher « Insert ».



4. Saisir la fréquence de limite de bande inférieure, puis toucher [ENT]. (Exemple : 439,915)
Exemple de saisie : [4] [3] [9] [.] [9] [1] [5] [ENT]

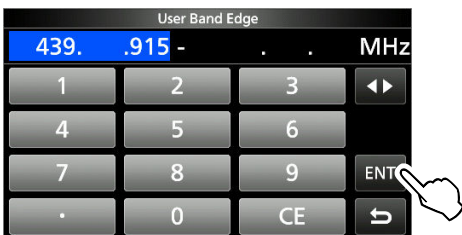

5. Saisir la fréquence de limite de bande supérieure, puis toucher [ENT]. (Exemple : 439,95)
Exemple de saisie : [.] [9] [5] [ENT]

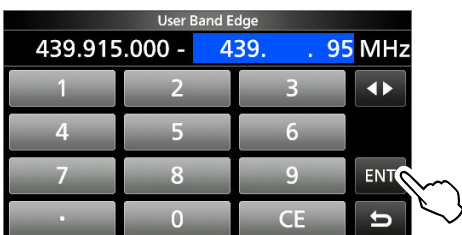

• La limite de bande saisie est enregistrée et renvoie à l'écran précédent.

Réinitialisation de toutes les limites de bande à leurs valeurs par défaut

Les étapes ci-dessous réinitialiseront toutes les limites de bande sur leurs réglages initiaux. Tous les réglages saisis seront supprimés.

1. Ouvrir l'écran « User Band Edge ».
2. Toucher une limite de bande quelconque pendant 1 seconde.

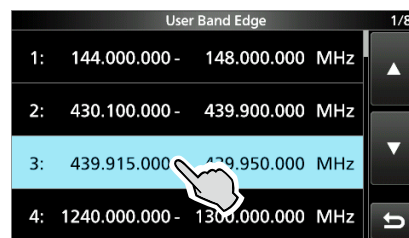

3. Toucher « Default ».



4. Toucher [YES].



• Toutes les limites de bande sont réinitialisées à leurs réglages par défaut.

Fonction de verrouillage de la molette

La fonction Verrouillage de molette empêche les changements de fréquence provoqués par un déplacement accidentel de **MAIN DIAL**.

① Cette fonction verrouille électroniquement la molette.

Maintenir **SPEECH** enfoncé pendant 1 seconde pour activer ou désactiver la fonction Verrouillage de molette.

① Vous pouvez sélectionner le verrouillage de la molette ou le verrouillage du panneau.

MENU » **SET > Fonction > Lock Function**

Gain RF et niveau SQL

1. Appuyer sur **(AF/RF/SQL)**.
2. Toucher un élément pour le régler.
(Exemple : GAIN RF)

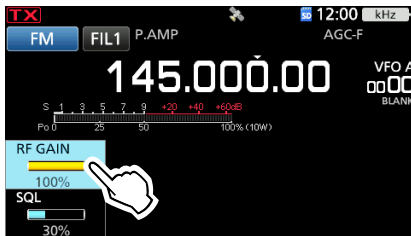

3. Tourner **(AF/RF/SQL)**.

Gain RF

Vous pouvez régler la sensibilité de réception.

Si un signal parasite puissant est reçu, tourner **(AF/RF/SQL)** dans le sens antihoraire pour réduire le gain RF.

- ① « RFG » indique que le gain RF est réduit.
- ① Si un signal puissant est reçu et « OVF » (débordement) apparaît, réduire le gain RF jusqu'à ce que « OVF » disparaisse.

Niveau du silencieux (SQL)

Il existe 2 types de niveaux SQL, selon le mode de fonctionnement.

• Silencieux de bruit

Tourner **(AF/RF/SQL)** jusqu'à ce que le bruit disparaisse et que l'indicateur RX s'éteigne.

- ① S'active lorsque le niveau du silencieux est réglé entre 30% et 50% en mode FM ou DV.

• Silencieux Compteur S

Le Silencieux Compteur S désactive la sortie audio du haut-parleur ou du casque quand le signal reçu est plus faible que le niveau du silencieux compteur S spécifié.

Tourner **(AF/RF/SQL)** dans le sens horaire pour augmenter le niveau de seuil du compteur S.

- ① S'active lorsque le niveau du silencieux est réglé entre 50% et 100% dans n'importe quel mode.

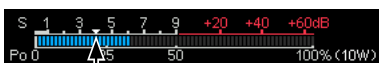

Niveau du Silencieux du compteur S

Ajustement du gain du microphone

1. Régler la bande de trafic et le mode sur SSB, AM, FM, DV ou ATV.
2. Appuyer sur **(MULTI)** pour ouvrir le menu multifonctions.
3. Maintenir [PTT] enfoncé.
4. Toucher [MIC GAIN] et tourner **(MULTI)** pour ajuster le gain du microphone.



① Informations

- Tenir le microphone à une distance de 5 à 10 cm (2 à 4 pouces) de la bouche, puis maintenir [PTT] enfoncé sur le microphone et parler normalement.
 - En mode SSB, toucher le compteur TX pour sélectionner le compteur ALC, et tourner pour ajuster le gain du microphone jusqu'à ce que l'indication du compteur oscille entre 30 et 50 % de l'échelle ALC.
 - En mode AM, FM, DV ou ATV, vérifier la clarté audio avec une autre station, ou utiliser la fonction Moniteur.
5. Relâcher [PTT].
 - Retourne pour recevoir.

Affichage de compteur

◇ Sélection de l'affichage de compteur

Il est possible d'afficher l'un des 6 paramètres d'émission différents (Po, SWR, ALC, COMP, Vd, et Id) selon les préférences de l'utilisateur.

Toucher le paramètre pour afficher un des compteurs.

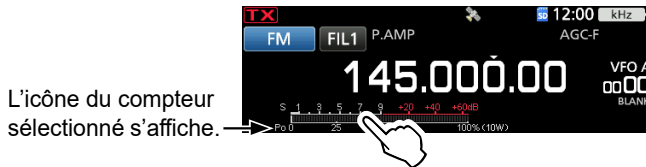

L'icône du compteur sélectionné s'affiche.

◇ Compteur multifonctions

Vous pouvez afficher tous les paramètres en même temps.

- ① La mesure TEMP apparaît également sur le compteur multifonctions.
- ① Vous pouvez choisir d'afficher ou non le compteur Vd ou DC IN.

MENU » SET > Display > Multi-func. Meter Voltage Display

Toucher le paramètre actuellement affiché pendant 1 seconde pour afficher le compteur multifonctions.

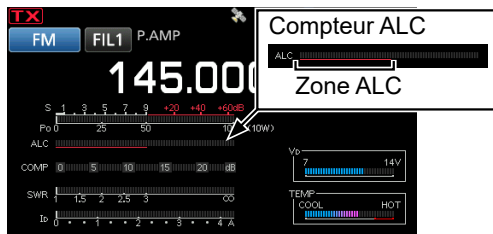

Zone d'inhibition TX

Affiche la température des MOS-FET finaux de l'amplificateur.

Lorsque le compteur CC IN est affiché :

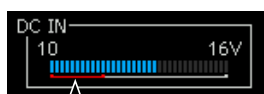

Lorsque la mesure CC IN se situe au-dessus de la ligne rouge inférieure ou en dessous, la puissance de sortie peut diminuer ou l'émetteur-récepteur risque de s'arrêter.

S : Affiche le niveau de puissance du signal de réception.

Po : Affiche la puissance relative d'émission en sortie.

SWR : Affiche le SWR de l'antenne à la fréquence sélectionnée.

① Dans la bande 10 GHz, vous ne pouvez pas mesurer le SWR.

ALC : Affiche le niveau ALC. Quand la mesure indique que le niveau d'entrée du signal dépasse le niveau autorisé, l'ALC limite la puissance RF. Réduire le niveau de gain du microphone en pareil cas.

COMP : Indique le niveau de compression quand le compresseur vocal est en service.

Vd : Affiche la tension de drain des MOS-FET finaux de l'amplificateur.

① Dans la bande 10 GHz, la tension de drainage s'affiche uniquement pendant la transmission, car la méthode de contrôle de l'alimentation de l'amplificateur est différente des autres bandes.

Id : Affiche le courant de drain des MOS-FET finaux de l'amplificateur.

TEMP : Affiche la température des MOS-FET finaux de l'amplificateur.

DC IN : Affiche la tension de la source d'alimentation externe.

Ajustement de la puissance d'émission en sortie

Avant d'émettre, surveiller la fréquence de trafic sélectionnée pour vérifier que l'émission ne risque pas de parasiter d'autres stations sur la même fréquence. Il est d'usage en communication amateur de commencer par écouter la fréquence, puis, même si aucune communication n'est captée, de demander une ou deux fois si la fréquence est occupée avant de commencer à trafiquer sur la fréquence.

1. Sélectionner le mode de fonctionnement. (Exemple : RTTY)
2. Toucher le compteur pour afficher la mesure Po.

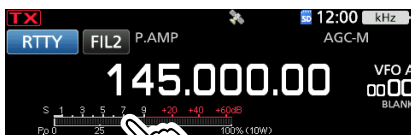

« Po » s'affiche.

3. Appuyer sur **[MULTI]** pour ouvrir le menu multifonctions.
4. Maintenir **[PTT]** enfoncé.
 - L'indicateur TX s'allume en rouge et **TX** apparaît.
 - Le niveau du compteur Po change selon le niveau de votre voix en mode SSB. Il passe à l'affichage de compteur S en réception.
5. Toucher **[RF POWER]** et tourner **[MULTI]** pour régler la puissance de sortie d'émission entre 0 et 100% (par pas de 1%).



- ① En mode AM, la puissance de sortie d'émission maximum représente un quart de sortie de l'autre mode.
- ① La puissance de sortie d'émission est limitée à la puissance de sortie d'émission maximale.
6. Relâcher **[PTT]**.
 - Retourne pour recevoir.

Fonction de limite de puissance d'émission

La fonction de limite de puissance d'émission limite la puissance de sortie au niveau prédéfini pour chaque bande.

1. Sélectionner la bande de trafic.
2. Appuyer sur **[FUNCTION]** pour ouvrir l'écran FUNCTION.
3. Toucher ② en bas de l'écran.
4. Appuyer sur **[TX PWR LIMIT]**.

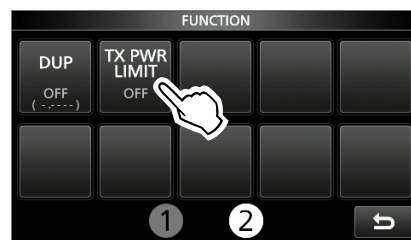

- Appuyer sur **[TX PWR LIMIT]**, active ou désactive la fonction.

5. Appuyer sur **[TX PWR LIMIT]** pendant 1 seconde.

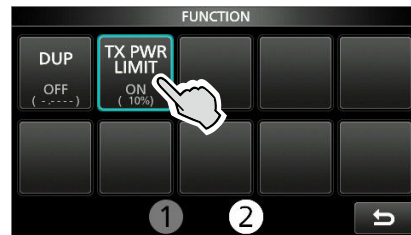

6. Tourner **[MULTI]** pour régler la puissance d'émission maximale entre 0 et 100 % (par pas de 1 %).

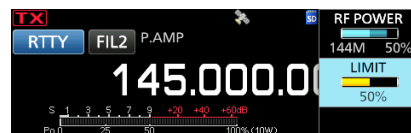

7. Appuyer sur **[MULTI]** pour fermer le menu Multifonctions.

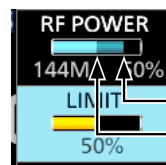

Puissance d'émission réglée
Puissance d'émission limitée (valeur LIMITE)

- ① Même lorsque la PUISSANCE RF définie dépasse « LIMIT », la puissance de sortie actuelle est limitée à cette valeur.

Préamplificateurs

Bandes de 144, 430 et 1200 MHz

Le préamplificateur amplifie les signaux à l'entrée du récepteur pour améliorer le rapport signal/bruit et la sensibilité. Un préamplificateur est utilisé à réception de signaux faibles.

① Chaque bande mémorise le réglage Préamplificateur.

1. Sélectionner la bande de trafic.
2. Appuyer sur **(FUNCTION)**.
 - Ouvre l'écran FUNCTION.
3. Appuyer sur [P.AMP/ATT] pour activer ou désactiver cette fonction.



4. Pour fermer l'écran FUNCTION, appuyer sur **(EXIT)**.

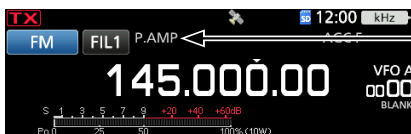

S'affiche lorsqu'un préampli est activé.

REMARQUE : Lorsque vous utilisez le préamplificateur à réception de signaux forts, il peut se produire une distorsion du signal de réception. En pareil cas, éteignez le préampli.

Atténuateur

Bandes de 144, 430 et 1200 MHz

L'atténuateur empêche la distorsion du signal désiré en présence de signaux proches forts ou de puissants champs électromagnétiques, tels que ceux générés par une station de radiodiffusion émettant à proximité.

① Chaque bande mémorise le réglage Préamplificateur.

1. Sélectionner la bande de trafic.
2. Appuyer sur **(FUNCTION)**.
 - Ouvre l'écran FUNCTION.
3. Toucher [P.AMP/ATT] pendant 1 seconde.

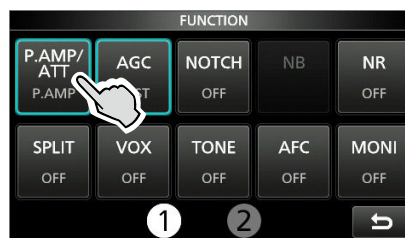

① Toucher [P.AMP/ATT] de nouveau fois pour désactiver l'atténuateur.

4. Pour fermer l'écran FUNCTION, appuyer sur **(EXIT)**.



Affiché lorsque l'atténuateur est activé.

- ① Si un signal puissant est reçu et « OVF » (débordement) apparaît, activer l'atténuateur ou réduire le gain RF jusqu'à ce que « OVF » disparaisse.

Fonction RIT

La fonction de syntonisation pas à pas du récepteur (RIT) compense les différences dans les fréquences des autres stations.

La fonction décale votre fréquence de réception jusqu'à $\pm 9,99$ kHz sans décaler la fréquence d'émission.

1. Appuyer sur **[RIT/ΔTX]**.

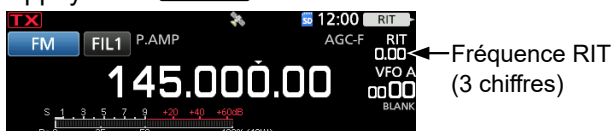

- La fonction RIT s'active.
- ① Si la fonction ΔTX s'active, maintenir **[RIT/ΔTX]** enfoncé pendant 1 seconde.
 - ① Lors de l'utilisation de la fonction Syntonisation Fine, la fréquence RIT s'affiche avec 4 chiffres au lieu de 3.
 - ① Une nouvelle pression sur **[RIT/ΔTX]** désactive la fonction RIT.
2. Tourner **[MULTI]** pour régler la fréquence RIT afin qu'elle corresponde à la fréquence d'émission de la station reçue.

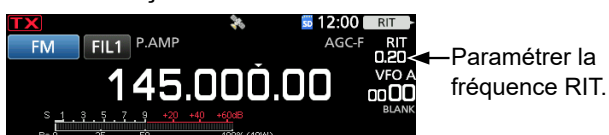

- ① Il est possible de réinitialiser la fréquence RIT sur « 0.00 » en maintenant **[MULTI]** enfoncé pendant 1 seconde.
3. Après avoir communiqué, appuyer sur **[RIT/ΔTX]** pour désactiver la fonction RIT.

◇ Fonction de monitoring RIT

Lorsque la fonction RIT est activée, vous pouvez surveiller directement la fréquence de trafic en maintenant **[XFC]** enfoncé.

- ① La fonction RIT est temporairement désactivée pendant le monitoring.
- ① Pendant la surveillance, les réglages Réduction, Filtre Notch et Double PBT sont temporairement désactivés.

Fonction de monitoring

Modes SSB, CW, RTTY, AM, FM, DV et ATV

La fonction de monitoring permet de surveiller l'audio en émission. Utiliser cette fonction pour vérifier les caractéristiques vocales pour ajuster les paramètres audio en émission.

① Il est possible d'entendre l'effet local CW quel que soit le réglage de la fonction de monitoring.

1. Sélectionner le mode de fonctionnement à surveiller. (Exemple : FM)
2. Appuyer sur **[FUNCTION]**.
 - Ouvre l'écran FUNCTION.
3. Appuyer sur **[MONI]** pour activer la fonction de monitoring.

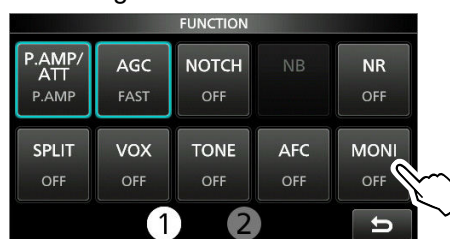

① Une pression sur **[MONI]** permet d'activer ou de désactiver la fonction de monitoring.

4. Si vous souhaitez régler la sortie audio du moniteur, appuyez sur la touche **[MONI]** pendant 1 seconde.



5. Tourner **[MULTI]** pour ajuster MONITEUR sur la sortie audio la plus pure entre 0 % et 100 %, en parlant à un niveau de voix normal.

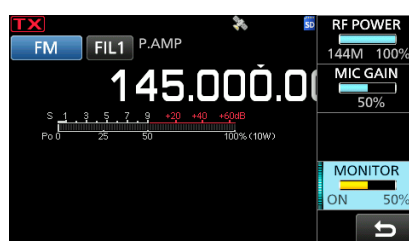

6. Pour fermer le menu Multifonctions, appuyer sur **[MULTI]**.

REMARQUE : Lors de l'utilisation de la fonction VOX, désactiver la fonction de monitoring. Autrement, l'audio émis fera écho.

Fonction AFC

Modes FM et DV

La fonction de Commande de fréquence automatique (AFC) syntonise la fréquence de réception au signal entrant.

- ① Cette fonction s'active indépendamment de l'état du silencieux.
- ① Lorsque la fonction Semi-duplex est activée, la fréquence d'émission n'est pas syntonisée sur le signal entrant.

- Appuyer sur **[AFC]**.
 - Une pression sur **[AFC]** active ou désactive la fonction AFC.

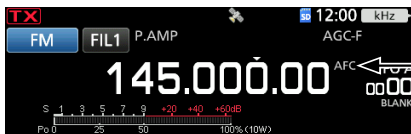

S'affiche lorsque la fonction AFC est activée.

- ① Vous pouvez aussi activer ou désactiver la fonction AFC sur l'écran **FUNCTION**.
- ① Vous pouvez choisir de limiter ou non la plage de fonctionnement pour cette fonction. (Par défaut : ON)
[MENU] » **[SET > Function > AFC Limit]**

Lorsque « AFC Limit » est réglé sur « OFF », cette fonction peut régler la fréquence de réception sur un signal fort à proximité du signal souhaité.

Commande de la fonction AGC

Modes SSB, CW, RTTY et AM

La fonction de commande automatique de gain (AGC) commande le gain du récepteur pour avoir un niveau de sortie audio constant, même lors de grandes variations du signal réceptionné.

① Chaque mode et chaque bande mémorisent le réglage AGC.

◇ Sélection des constantes de temps pré-réglées de l'AGC

L'émetteur-récepteur est doté des réglages AGC pré-réglés FAST (RAPIDE), MID (MOYEN) et SLOW (LENT) pour tous les modes, à l'exception des modes FM, DV, DD et ATV.

1. Sélectionner la bande de fonctionnement et le mode. (Exemple : bande SSB, 144 MHz)
2. Appuyer sur **[FUNCTION]**.
 - Ouvre l'écran FUNCTION.
3. Toucher **[AGC]** pour sélectionner la constante de temps désirée.



- ① Toucher **[AGC]** sélectionne FAST, MID ou SLOW.
- ① Pour les modes FM, DV, DD et ATV, FAST est fixé.

4. Pour fermer l'écran FUNCTION, appuyer sur **[EXIT]**.

REMARQUE : Lors de la réception de signaux faibles, la fonction AGC réduit rapidement le gain du récepteur à réception d'un signal fort momentané. Quand ce signal disparaît, l'émetteur-récepteur peut ne pas recevoir les signaux faibles à cause de l'action de l'AGC. Dans ce cas, sélectionner FAST ou toucher **[AGC]** pendant 1 seconde pour ouvrir l'écran AGC, puis sélectionner DÉSACTIVER.

◇ Réglage de la constante de temps de l'AGC

Vous pouvez régler la constante de temps pré-réglée de l'AGC sur une valeur désirée.

1. Sélectionner le mode de fonctionnement. (Exemple : SSB)
2. Appuyer sur **[FUNCTION]**.
 - Ouvre l'écran FUNCTION.
3. Toucher **[AGC]** pendant 1 seconde.

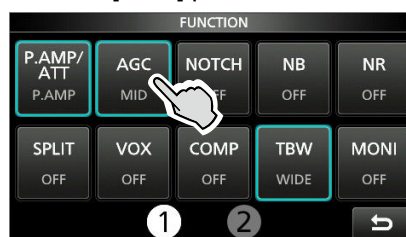

- Ouvre l'écran AGC (SSB).

4. Toucher FAST, MID ou SLOW. (Exemple : MID)

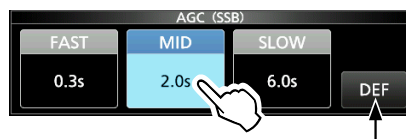

Il est possible de rétablir le réglage par défaut en appuyant sur cette touche pendant 1 seconde.

5. Tourner **[MAIN DIAL]** pour régler la constante de temps.
6. Pour fermer l'écran AGC (SSB), appuyer sur **[EXIT]**.

Constantes de temps de l'AGC pouvant être sélectionnées (unité : secondes)

Mode	Défaut	Constantes de temps réglables
LSB USB	0,3 (FAST)	OFF, 0,1, 0,2, 0,3, 0,5, 0,8, 1,2, 1,6, 2,0, 2,5, 3,0, 4,0, 5,0 ou 6,0
	2,0 (MID)	
	6,0 (SLOW)	
CW/ RTTY	0,1 (FAST)	OFF, 0,1, 0,2, 0,3, 0,5, 0,8, 1,2, 1,6, 2,0, 2,5, 3,0, 4,0, 5,0 ou 6,0
	0,5 (MID)	
	1,2 (SLOW)	
AM	3,0 (FAST)	OFF, 0,3, 0,5, 0,8, 1,2, 1,6, 2,0, 2,5, 3,0, 4,0, 5,0, 6,0, 7,0 ou 8,0
	5,0 (MID)	
	7,0 (SLOW)	
FM/DV/ DD/ATV	0,1 (FAST)	Fixé

Utilisation du Double PBT numérique

Modes SSB, CW, RTTY et AM

Pour rejeter les interférences, la fonction de syntonisation de bande passante double numérique (PBT) réduit la largeur de la bande passante IF en décalant électroniquement la fréquence IF légèrement au-dessus ou en dessous de la fréquence centrale IF. Le IC-905 utilise la fonction numérique en utilisant la méthode de filtrage FPGA (circuit intégré pré-diffusé programmable).

① Chaque mode mémorise le réglage PBT.

- Appuyer sur **(TWIN PBT)** pour sélectionner « PBT1 ».
 - ① Chaque pression sélectionne « PBT1 » ou « PBT2 ».



« 1 » (PBT1) ou
« 2 » (PBT2)

- Tourner **(TWIN PBT)** pour régler la valeur de décalage.
 - La largeur de la bande passante et la valeur de décalage s'affichent.
 - Maintenir **(TWIN PBT)** enfoncé pendant 1 seconde pour effacer le réglage PBT.
- Répéter les étapes 1 et 2 pour régler la valeur de décalage pour « PBT2 ».

① Informations

- Pour réduire la largeur de bande passante IF, décaler « PBT1 » et « PBT2 » dans la direction opposée à l'un de l'autre pour réduire la zone de chevauchement.
- Pour l'utiliser comme fonction IF, régler « PBT1 » et « PBT2 » sur la même valeur.
- Il est possible de régler le PBT par pas de 50 Hz dans les modes SSB, CW et RTTY, et de 200 Hz en mode AM. La valeur de décalage centrale change par pas de 25 Hz dans les modes SSB, C et, RTTY, et de 100 Hz en mode AM.

REMARQUE : En tournant **(TWIN PBT)**, du bruit peut être généré. Ce bruit provient du FPGA et n'est le signe d'aucun dysfonctionnement de l'appareil.

① Informations

- Un point « · » s'affiche sur l'indicateur de filtre IF lorsque vous modifiez la largeur de la bande passante IF, à l'aide du double PBT numérique.

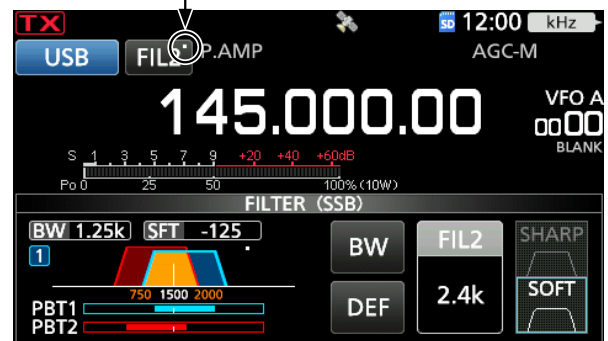

- Toucher l'icône Filtre pendant 1 seconde pour afficher la largeur de bande passante actuelle et pour décaler la valeur. Ouvre l'écran FILTER.

Largeur de bande
passante

Valeur de décalage

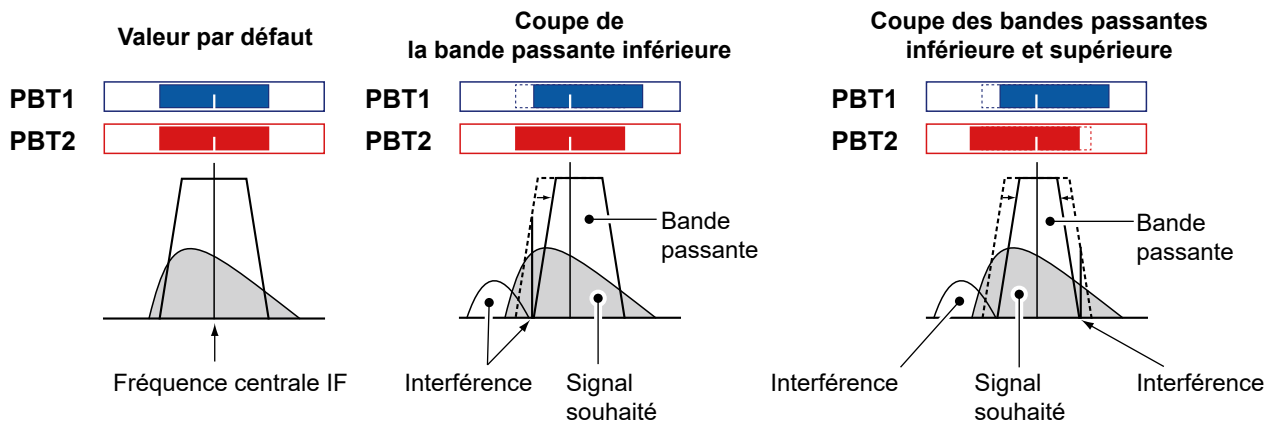
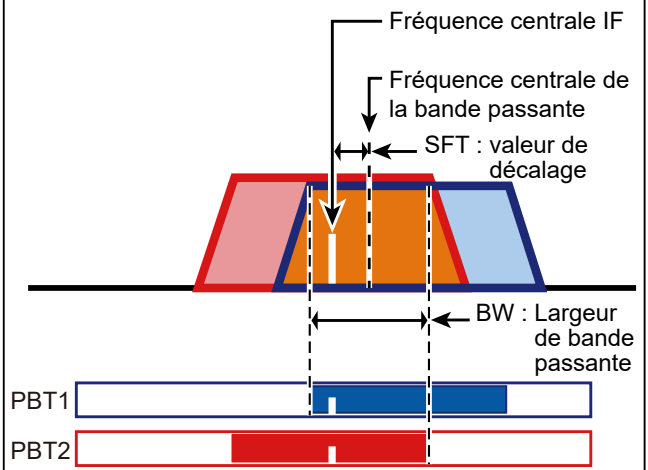
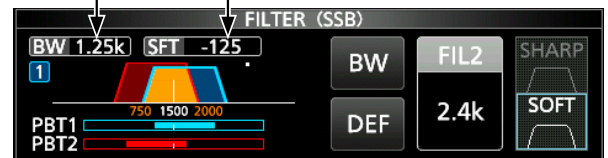

Sélection du filtre IF

Modes SSB, CW, RTTY et AM

L'IC-905 possède 3 largeurs de bande passante de filtre IF pour chaque mode, et il est possible de les sélectionner sur l'écran FILTER.

Il est possible de régler le filtre IF sur large (FIL 1), moyen (FIL 2), ou étroit (FIL 3).

1. Sélectionner le mode de fonctionnement. (Exemple : USB)
2. Toucher l'icône du filtre pendant 1 seconde.

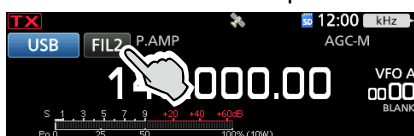

- Ouvre l'écran FILTER (SSB).

3. Toucher l'icône du filtre plusieurs fois pour sélectionner FIL 1 (large), FIL 2 (moyen) ou FIL 3 (étroit).

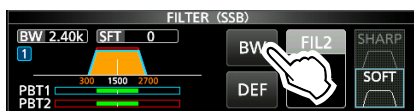

Il est possible de rétablir les réglages par défaut en appuyant sur cette touche pendant 1 seconde.

4. Toucher [BW].
5. Tourner **(MAIN DIAL)** pour sélectionner la largeur de bande passante.
 - ① Il n'est pas possible de modifier la largeur de bande passante en mode FM, FM-D ou DV.
 - ① Lors de la modification de la largeur de bande passante, la valeur de réglage de Double PBT numérique revient en position centrale.
 - ① « BPF » s'affiche quand une largeur de bande de moins de 500 Hz est sélectionnée en mode SSB, CW ou RTTY.
6. Pour fermer l'écran FILTER, appuyer sur **(EXIT)**.

CONSEIL :

- En cas de réglage du filtre sur FIL2 ou FIL3 en mode FM, l'émetteur-récepteur transmettra en mode FM étroit.
- Lorsque vous réglez le filtre IF sur FIL2 ou FIL3 en mode ATV, la largeur du filtre de transmission sera plus étroite.

Mode	Filtre IF	Plage pouvant être sélectionnée (pas)
SSB	FIL 1 (3,0 kHz)	50 Hz à 500 Hz (50 Hz)/ 600 Hz à 3,6 kHz (100 Hz)
	FIL 2 (2,4 kHz)	
	FIL 3 (1,8 kHz)	
SSB-D	FIL 1 (3,0 kHz)	50 Hz à 500 Hz (50 Hz)/ 600 Hz à 3,6 kHz (100 Hz)
	FIL 2 (1,2 kHz)	
	FIL 3 (500 kHz)	
CW	FIL 1 (1,2 kHz)	50 Hz à 500 Hz (50 Hz)/ 600 Hz à 3,6 kHz (100 Hz)
	FIL 2 (500 kHz)	
	FIL 3 (250 kHz)	
RTTY	FIL 1 (2,4 kHz)	50 Hz à 500 Hz (50 Hz) 600 Hz à 2,7 kHz (100 Hz)
	FIL 2 (500 kHz)	
	FIL 3 (250 kHz)	
AM AM-D	FIL 1 (9,0 kHz)	200 Hz à 10,0 kHz (200 Hz)
	FIL 2 (6,0 kHz)	
	FIL 3 (3,0 kHz)	
FM FM-D DV	FIL 1 (15 kHz)	Fixé
	FIL 2 (10 kHz)	
	FIL 3 (7,0 kHz)	
DD	FIL 1 (150 kHz)	Fixé
ATV	FIL 1 (17 MHz)	Fixé
	FIL 2 (10 MHz)	
	FIL 3 (5 MHz)	

Sélection de la forme du filtre IF

Modes SSB et CW

Vous pouvez régler la forme du filtre IF pour chaque mode.

1. Sélectionner le mode de fonctionnement. (Exemple : USB)
2. Toucher l'icône du filtre pendant 1 seconde.
 - Ouvre l'écran FILTER (SSB).
3. Toucher [SHARP] ou [SOFT].



4. Pour fermer l'écran FILTER, appuyer sur **(EXIT)**.

• SHARP

Cette sélection permet d'accentuer la largeur de bande passante du filtre. Le filtre possède un facteur de forme presque idéal. Les signaux en dehors de la bande passante sont énormément filtrés et cela procure une meilleure qualité audio.

• SOFT

L'épaulement du filtre possède une forme ronde comme dans les filtres analogiques. Ceci diminue les composantes de bruit dans les fréquences basses et élevées de la bande passante du filtre et augmente le rapport signal/bruit du signal cible. Ces caractéristiques jouent un rôle important dans la capture des signaux très faibles. Le facteur de forme est conservé, et l'acuité de la bande passante est excellente.

Filtre notch

Modes SSB, CW, RTTY, AM et FM

L'IC-905 est doté des fonctions notch automatique et manuel.

La fonction Notch automatique atténue les tonalités de battement, les signaux de syntonisation, etc. Peut être utilisé dans les modes SSB, AM et FM.

Le Notch manuel atténue les tonalités de battement, les signaux de syntonisation et ainsi de suite, en réglant manuellement la fréquence de filtrage. Peut être utilisé dans les modes SSB, CW, RTTY et AM.

◇ Sélection du type de filtre notch

- Appuyer sur **[FUNCTION]**.
 - Ouvre l'écran FUNCTION.
- Toucher **[NOTCH]**.

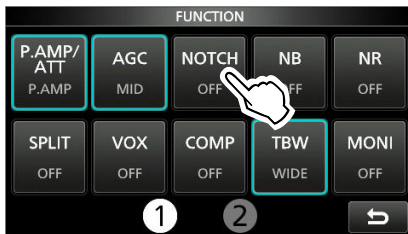

① Toucher **[NOTCH]** pour basculer entre « AN (Auto Notch) », « MN (Manual Notch) » et OFF.

- Pour fermer l'écran FUNCTION, appuyer sur **[EXIT]**.

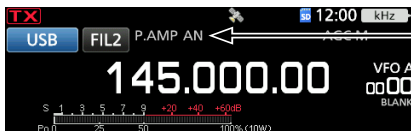

S'affiche lorsque Notch automatique est sélectionné.

◇ Réglage du filtre notch manuel

Lorsque Manual Notch est sélectionné, régler la fréquence filtrée.

- Appuyer sur **[FUNCTION]**.
 - Ouvre l'écran FUNCTION.
- Toucher **[NOTCH]** pendant 1 seconde.

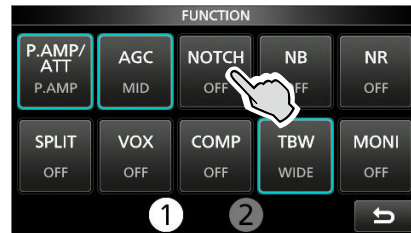

- Ouvre le menu NOTCH.
- La fonction Notch manuel est automatiquement sélectionnée et « MN » s'affiche.

- Toucher **[WIDTH]** plusieurs fois pour sélectionner la largeur du filtre Notch manuel sur « WIDE », « MID » ou « NAR ».

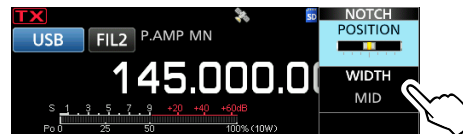

- Tourner lentement **[MULTI]** pour atténuer manuellement la fréquence.
- Pour fermer le menu NOTCH, appuyer sur **[EXIT]**.

REMARQUE : Du bruit peut être généré pendant l'ajustement. Ce bruit provient du FPGA et n'est le signe d'aucun dysfonctionnement de l'appareil.

Suppresseur de bruit

Modes SSB, CW, RTTY et AM

Le supprimeur de bruit élimine les perturbations impulsionnelles telles que celles générées par le circuit d'allumage des véhicules.

- Appuyer sur **[FUNCTION]**.
 - Ouvre l'écran FUNCTION.
- Toucher **[NB]**.

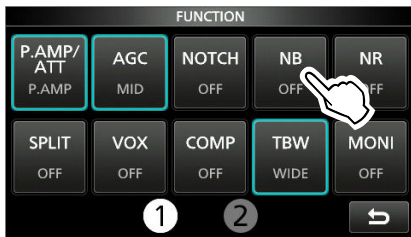

① Une pression sur **[NB]** permet d'activer ou de désactiver cette fonction.

- Pour fermer l'écran FUNCTION, appuyer sur **[EXIT]**.

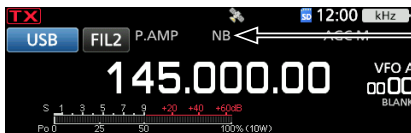

Affiché lorsque la fonction Supprimeur De Bruit est activée.

REMARQUE : Lors de l'utilisation du Supprimeur de bruit, les signaux reçus peuvent être déformés s'ils sont excessivement puissants ou si le bruit n'est pas une perturbation impulsionnelle. En pareil cas, couper le Supprimeur de bruit, ou diminuer la DEPTH sur le menu NB. Voir la description ci-dessous pour plus de détails.

NB est désactivé

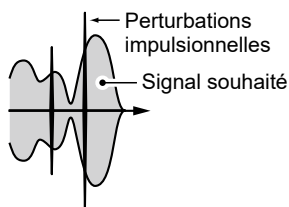

NB est activé (en service)

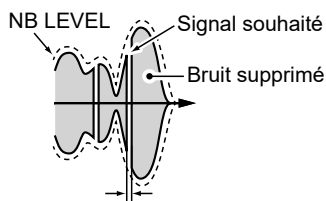

NB est activé (DEPTH est trop courte)

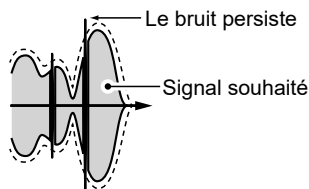

NB est activé (WIDTH est trop large)

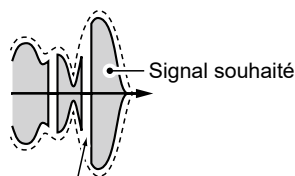

Une partie du signal souhaité est également supprimée

◇ Ajustement du niveau NB et de l'heure

Pour traiter différents types de bruit, il est possible d'ajuster le niveau d'atténuation, la profondeur et la largeur de suppression dans le menu NB.

- Appuyer sur **[FUNCTION]**.
 - Ouvre l'écran FUNCTION.
- Toucher **[NB]** pendant 1 seconde.

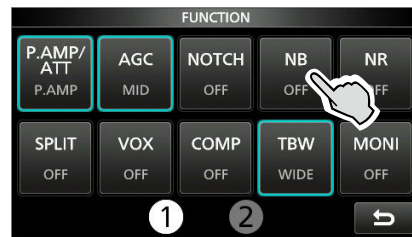

• Active le Supprimeur de bruit et ouvre le menu NB.

- Toucher l'élément pour le régler. (Exemple : DEPTH)



- Tourner **[MULTI]** pour régler l'élément. (Exemple : 8)
- Pour fermer le menu NB, appuyer sur **[MULTI]**.

LEVEL (Par défaut : 50%)

Ajuster le niveau pour lequel le Supprimeur de bruit s'active entre 0 et 100%.

DEPTH (Par défaut : 8)

Ajuste le niveau d'atténuation du bruit entre 1 et 10.

WIDTH (Par défaut : 50)

Ajuste la durée d'effacement entre 1 et 100.

Réduction du bruit

Modes SSB, CW, RTTY, AM, FM, DV et ATV

La fonction de réduction du bruit réduit le bruit aléatoire généré par les composants et améliore le signal audio.

- Appuyer sur **[FUNCTION]**.
 - Ouvre l'écran FUNCTION.
- Toucher **[NR]**.

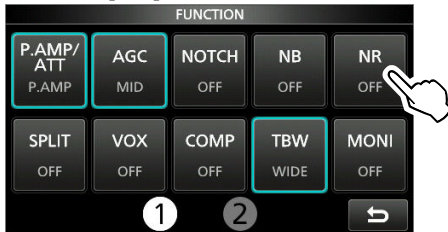

① Une pression sur **[NR]** permet d'activer ou de désactiver cette fonction.

- Pour fermer l'écran FUNCTION, appuyer sur **[EXIT]**.

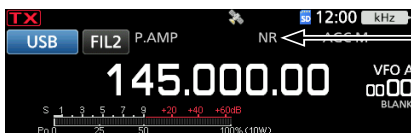

Affiché lorsque la fonction Réduction de bruit est activée.

◇ Ajustement du niveau de réduction du bruit

Ajuster la réduction du bruit à un niveau où le bruit est réduit et où le signal reçu n'est pas déformé.

- Appuyer sur **[FUNCTION]**.
 - Ouvre l'écran FUNCTION.
- Toucher **[NR]** pendant 1 seconde.
 - Active la fonction de réduction du bruit et ouvre le menu NR.
- Tourner **[MULTI]** pour régler le niveau de Réduction du bruit entre 0 et 15.

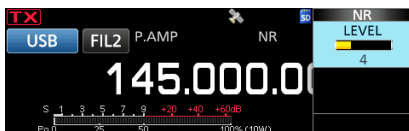

① Ajuster sur un niveau supérieur pour augmenter le niveau de réduction, et sur un niveau inférieur pour le diminuer.

- Pour fermer le menu NR, appuyer sur **[MULTI]**.

NR est désactivé
Niveau NR 0

Composantes de bruit

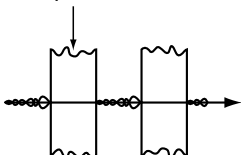

NR est activé
Niveau NR 4

Signal désiré (CW)

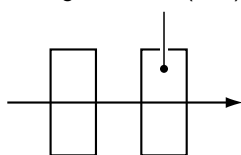

Réglage de la largeur du filtre en émission

Mode SSB

La largeur du filtre d'émission des modes SSB et SSB-D peut être réglée. WIDE (large), MID (moyen) ou NAR (étroit) peuvent uniquement être sélectionnés en mode SSB.

① Les réglages de filtre sont mémorisés pour les états activés et désactivés de la fonction du compresseur.

Pour modifier la largeur du filtre en mode SSB :

- Régler le mode de fonctionnement sur USB ou LSB.
- Appuyer sur **[FUNCTION]**.
 - Ouvre l'écran FUNCTION.
- Toucher **[TBW]**.

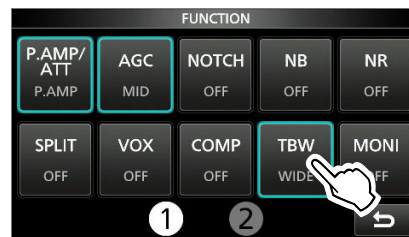

① Une pression sur **[TBW]** règle la largeur du filtre sur WIDE, MID ou NAR.

Les largeurs de filtre en émission sont réglées sur les valeurs par défaut suivantes.

- SSB (WIDE) : 100 Hz à 2900 Hz
- SSB (MID) : 300 Hz à 2700 Hz
- SSB (NAR) : 500 Hz à 2500 Hz
- SSB-D : 300 Hz à 2700 Hz

① Il est possible de changer les valeurs de largeur du filtre dans les réglages suivants.

[MENU] » SET > Tone Control/TBW > TX > SSB > **TBW (WIDE)**

[MENU] » SET > Tone Control/TBW > TX > SSB > **TBW (MID)**

[MENU] » SET > Tone Control/TBW > TX > SSB > **TBW (NAR)**

[MENU] » SET > Tone Control/TBW > TX > SSB-D > **TBW**

Réglage du Compresseur vocal

Mode SSB

Le compresseur vocal augmente la puissance de sortie RF moyenne, améliorant ainsi la lisibilité pour la station de réception. Cette fonction comprime l'entrée audio de l'émetteur-récepteur pour augmenter le niveau de sortie audio moyenne.

① La fonction est efficace pour les communication longue distance, ou quand les conditions de propagation sont mauvaises.

◇ Réglage avant d'utiliser la fonction de compresseur vocal

1. Sélectionner le mode SSB. (Exemple : USB)
2. Appuyer sur **[FUNCTION]**.
 - Ouvre l'écran FUNCTION.
3. Vérifier que le compresseur vocal est désactivé.
 - ① S'il est activé, toucher **[COMP]** pour l'éteindre.

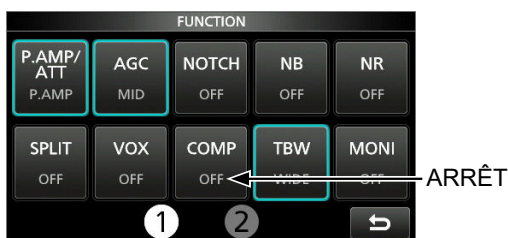

4. Appuyer sur **[EXIT]** pour fermer l'écran FUNCTION.
5. Toucher le compteur multifonctions jusqu'à ce que le compteur ALC s'affiche.
 - ① Une pression sur le compteur multifonctions permet de régler le compteur sur Po, SWR, ALC, COMP, Vd, ou Id.

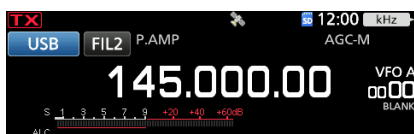

6. Appuyer sur **[MULTI]** pour ouvrir le menu multifonctions.
7. Toucher **[MIC GAIN]**, puis tourner **[MULTI]** pour ajuster en parlant dans le microphone jusqu'à l'endroit où la valeur du compteur ALC se trouve dans la plage de 30 à 50 % de la zone ALC.

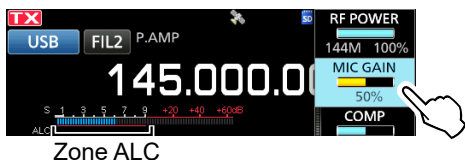

◇ Utilisation de la fonction du compresseur vocal

1. Toucher de nouveau le compteur multifonctions pour afficher le compteur COMP.
2. Appuyer sur **[FUNCTION]**.
 - Ouvre l'écran FUNCTION.
3. Toucher **[COMP]** pendant 1 seconde.

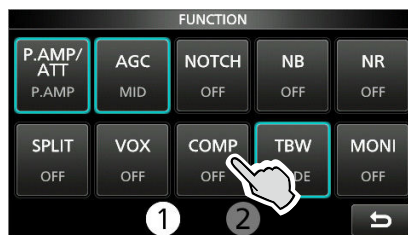

- Active la fonction de Compresseur vocal et ouvre le menu Multifonctions.
4. Tout en parlant dans le microphone à un niveau vocal normal, tourner **[MULTI]** pour ajuster le niveau du Compresseur Vocal de sorte que le compteur COMP affiche dans la zone COMP (page 10 à 20 dB).
 - ① Votre voix diffusée peut subir une distorsion si les crêtes du compteur COMP dépassent la zone COMP.

Le Compresseur Vocal est activé

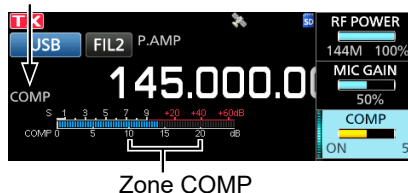

5. Pour fermer le menu Multifonctions, appuyer sur **[MULTI]**.

Fonctionnement Semi-duplex

Le mode de fréquence en semi-duplex permet d'émettre et de recevoir sur des fréquences différentes sous la même bande.

Il existe 2 manières d'utiliser le mode de fréquence en semi-duplex.

- Utilisation de la fonction Semi-duplex rapide.
- Utiliser les fréquences d'émission et de réception réglées sur VFO A et VFO B.

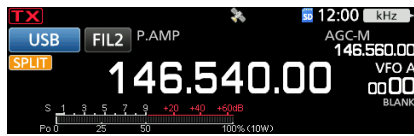
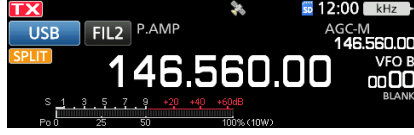
L'autre station		Votre station	
Fréquence d'émission	Mode USB 146,540 MHz	VFO A Fréquence de réception	
Fréquence de réception	Mode USB 146,560 MHz :	VFO B Fréquence d'émission	

◇ Utilisation de la fonction Semi-duplex rapide

La fonction Semi-duplex rapide permet d'égaliser automatiquement la fréquence et le mode des VFO avec le VFO affiché, et d'activer la fonction Semi-duplex rapide.

1. Régler la fréquence de réception du VFO A et le mode de fonctionnement.
(Exemple : 146,540 MHz en mode USB)
2. Appuyer sur **[FUNCTION]**.
 - Ouvre l'écran FUNCTION.
3. Toucher **[SPLIT]** pendant 1 seconde.

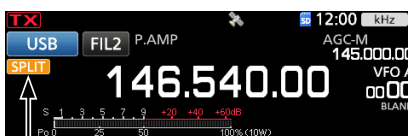

Affiché

- La fonction Semi-duplex rapide est activée et les réglages du VFO A sont réglés sur VFO B.

4. Tout en maintenant **[XFC]** enfoncée, régler le décalage de fréquence de trafic entre l'émission et la réception. (Exemple : 20,00 kHz)

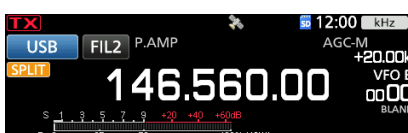

Décalage entre émission et réception en maintenant **[XFC]** enfoncée.

◇ Utilisation des fréquences d'émission et de réception réglées sur VFO A et VFO B

1. Régler la fréquence de réception du VFO A et le mode de fonctionnement.
(Exemple : 146,540 MHz en mode USB)

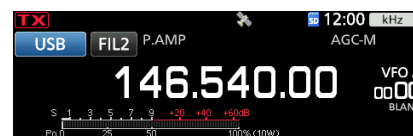

2. Sélectionner VFO B, puis régler la fréquence de réception et le mode de fonctionnement.
(Exemple : 146,560 MHz en mode USB)

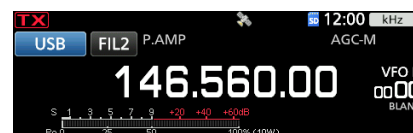

3. Appuyer sur **[FUNCTION]**.
 - Ouvre l'écran FUNCTION.
4. Toucher **[SPLIT]** pour activer la fonction Semi-duplex.
 - ① Toucher **[SPLIT]** pour activer ou désactiver la fonction Semi-duplex.
5. Pour fermer l'écran FUNCTION, appuyer sur **[EXIT]**.

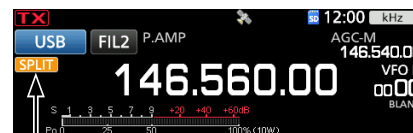

Affiché

6. Revenir à VFO A.

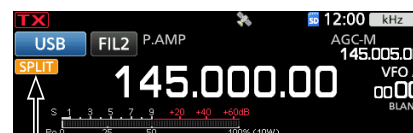

Affiché

- ① Le mode Semi-duplex est prêt.

Fonction Verrouillage de Semi-duplex

Afin d'éviter toute modification accidentelle de la fréquence de réception en relâchant (XFC) tout en faisant tourner (MAIN DIAL), utiliser la fonction de verrouillage semi-duplex. L'utilisation de cette fonction et de la fonction de verrouillage de molette vous permet de changer uniquement la fréquence d'émission.

1. Activer la fonction Verrouillage de Semi-duplex.
MENU » **SET > Fonction > SPLIT > SPLIT LOCK**
2. Activer la fonction Semi-duplex.
3. Maintenir **SPEECH** enfoncé pendant 1 seconde pour activer la fonction Verrouillage de molette.
4. Tout en maintenant (XFC) enfoncé, régler la fréquence d'émission.

Utilisation de CW

◇ Réglage de la note en CW

Il est possible de régler la note sonore en CW et l'effet local en CW reçus selon les préférences de l'opérateur sans modifier la fréquence de trafic.

1. Sélectionner le mode CW.
2. Appuyer sur **MULTI** pour ouvrir le menu multifonctions.
3. Toucher [CW PITCH].

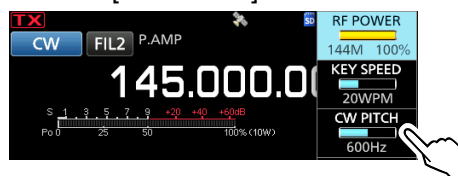

4. Tourner **MULTI** pour régler la hauteur CW entre 300 et 900 Hz (par pas de 5 Hz).
5. Pour fermer le menu Multifonctions, appuyer sur **MULTI**.

◇ Réglage de la vitesse de manipulation

Il est possible de régler la vitesse de manipulation du manipulateur électrique interne.

1. Sélectionner le mode CW.
2. Appuyer sur **MULTI** pour ouvrir le menu multifonctions.
3. Toucher [KEY SPEED].

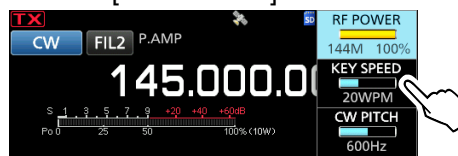

4. Tourner **MULTI** pour régler la vitesse de manipulation de 6 à 48 mots par minute (WPM).
5. Pour fermer le menu Multifonctions, appuyer sur **MULTI**.

Utilisation de CW

◇ Utilisation de la fonction Break-in

Utiliser la fonction Break-in en mode CW pour alterner automatiquement les fonctions émission et réception pendant l'utilisation du manipulateur. Le IC-905 peut fonctionner en mode Semi Break-in et Full break-in.

CONSEIL : « Key Type » est réglé sur « Paddle » par défaut. Il est possible de sélectionner le type de manipulateur dans l'élément suivant.

MENU » **KEYER > EDIT/SET > CW-KEY SET > Key Type**

Mode Semi Break-in

En mode Semi Break-in, l'émetteur-récepteur émet dès que l'opérateur utilise le manipulateur, puis revient automatiquement en mode réception après un délai pré-réglé à la fin de la manipulation.

1. Sélectionner le mode CW.
2. Appuyer sur **[BK-IN]** plusieurs fois pour sélectionner « BKIN ».
① Appuyer sur **[BK-IN]** pour sélectionner « BKIN (Semi Break-in) », « F-BKIN (Full Break-in) » ou OFF (aucune indication).

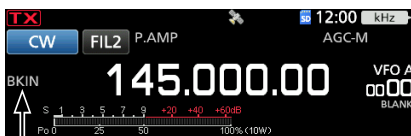

Le mode sélectionné s'affiche (Semi Break-in).

3. Pour ajuster le délai de Break-in, maintenir **[BK-IN]** enfoncé pendant 1 seconde.
 - Ouvre le menu BKIN.
4. Tourner **[MULTI]** pour régler sur un niveau où l'émetteur-récepteur repasse au mode de réception après le temps de retard souhaité à la fin de la manipulation.

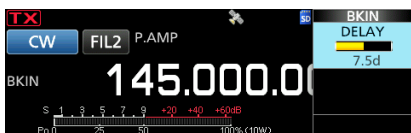

- ① En cas d'utilisation d'un manipulateur à double contact, appuyer sur **[MULTI]** pour ouvrir le menu Multifonctions, puis régler la KEY SPEED tout en actionnant le manipulateur à double contact.
5. Pour fermer l'écran BKIN, appuyer sur **[EXIT]**.

Mode Full Break-in

En mode Full Break-in, l'émetteur-récepteur émet automatiquement pendant la manipulation descendante, puis repasse au mode de réception après une manipulation ascendante.

1. Sélectionner le mode CW.
2. Appuyer sur **[BK-IN]** plusieurs fois pour sélectionner « F-BKIN ».
① Appuyer sur **[BK-IN]** pour sélectionner « BKIN (Semi Break-in) », « F-BKIN (Full Break-in) » ou OFF (aucune indication).

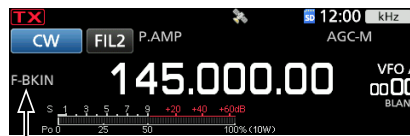

Le mode sélectionné s'affiche (Full Break-in).

3. Utilisation d'une manipulation simple ou d'un manipulateur double contact.
① En mode Full Break-in, l'émetteur-récepteur repasse automatiquement au mode de réception immédiatement après une manipulation ascendante. L'émetteur-récepteur est en réception pendant une manipulation ascendante.

◇ Monitoring de l'effet local en CW

Quand l'émetteur-récepteur est en veille et que la fonction Break-In est désactivée, il est possible d'entendre l'effet local en CW sans qu'il soit nécessaire d'émettre.

① Informations

- Il est ainsi possible d'accorder exactement la fréquence d'émission sur celle d'une autre station en accordant la tonalité du signal.
- L'effet local en CW est également utile (vérifier que la fonction Break-in est désactivée) pour l'entraînement à l'émission en CW.
- Le réglage du niveau de l'effet local en CW s'effectue dans l'élément suivant.

MENU » **KEYER > EDIT/SET > CW-KEY SET > Side Tone Level**

4 ÉMISSION ET RÉCEPTION

Utilisation de CW

◇ À propos de la fonction de manipulateur électronique

Il est possible de configurer les réglages de la fonction Manipulateur de mémoire, les réglages de la polarité du manipulateur double contact, etc. sur le Manipulateur électronique.

1. Sélectionner le mode CW.

2. Ouvrir l'écran KEYER.

MENU » **KEYER**

3. Toucher [EDIT/SET].



• Ouvre l'écran EDIT/SET.

4. Sélectionner l'élément de votre choix à configurer.

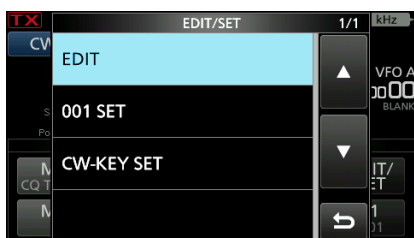

5. Pour fermer l'écran KEYER, appuyer plusieurs fois sur **EXIT**.

EDIT

Menu de modification de la KEYER MEMORY

Vous pouvez modifier les mémoires du manipulateur de M1 à M8.

001 SET

Menu du numéro de contest KEYER 001

Vous pouvez régler les éléments suivants.

- Number Style
- Count Up Trigger
- Present Number

CW-KEY SET

Menu CW-KEY SET

Vous pouvez régler les éléments suivants.

- Side Tone Level
- Side Tone Level Limit
- Keyer Repeat Time
- Dot/Dash Ratio
- Rise Time
- Paddle Polarity
- Key Type
- MIC Up/Down Keyer

Fonction de syntonisation automatique

Mode CW

Il est possible de syntoniser un signal CW reçu en utilisant la fonction Syntonisation Automatique. Il est possible de syntoniser automatiquement en appuyant sur **AUTOTUNE (RX-CS)**. Cette fonction est active uniquement en mode CW.

① Lors de l'utilisation de la fonction RIT, la fréquence RIT est automatiquement syntonisée par cette fonction.

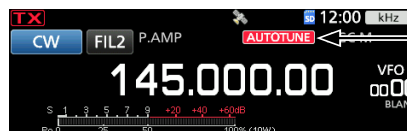

Affiché pendant la syntonisation

REMARQUE : À réception de signaux faibles, ou à réception de signaux avec des interférences, la fonction de Syntonisation Automatique peut syntoniser le récepteur sur un signal non désiré, ou peut ne pas commencer la syntonisation. En pareil cas, un bip d'avertissement retentit.

① La fonction de syntonisation automatique syntonise la fréquence dans la bande passante IF.

Écran de l'analyseur de spectre

L'analyseur de spectre permet à l'opérateur d'afficher l'activité sur la bande sélectionnée, ainsi que les forces relatives de différents signaux dans cette bande.

L'émetteur-récepteur possède trois modes d'analyseur de spectre, le mode Centre, le mode Fixe et le mode Défilement. Il est également possible d'activer ou de désactiver l'affichage Chute d'eau.

De plus, vous pouvez sélectionner le mini analyseur pour afficher l'analyseur dans un format plus petit à l'écran.

• Écran mode central

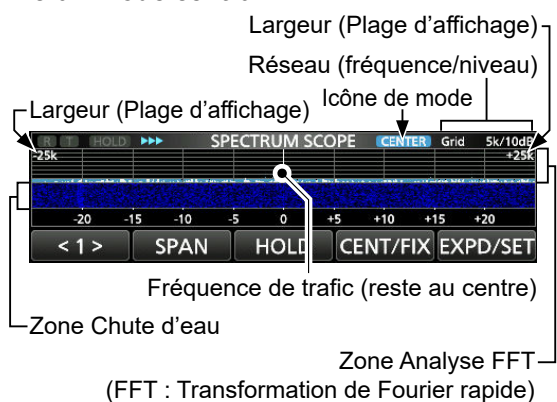

• Écran mode fixe

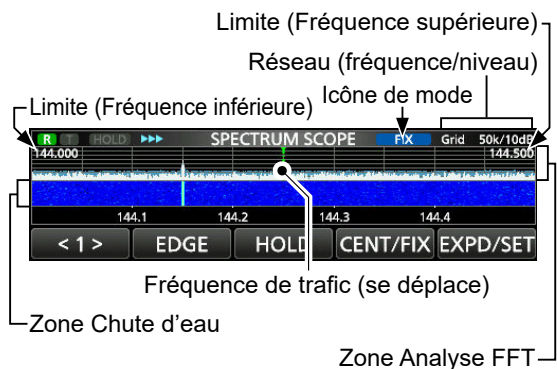

• Écran mode Défilement

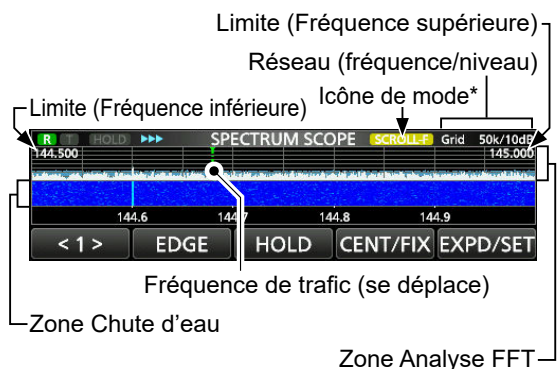

* En mode DÉFILEMENT-C, **SCROLL-C** s'affiche.

♦ Utilisation de l'analyseur de spectre

Afficher l'écran SPECTRUM SCOPE.

MENU » **SCOPE**

MENU 1 : Mode Centre/Défilement-C

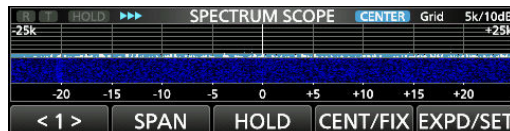

MENU 1 : Mode Fixe/Défilement-F



MENU 2 : Mode Centre/Fixe/Défilement-C/Défilement-F



Manipulation	Action	
< 1 > / < 2 >	Sélectionne les menus de fonction.	
SPAN	Toucher	En mode Centre et en mode Défilement-C, sélectionne la fenêtre de portée de l'analyseur. ① Appuyer sur [+] ou [-] pour sélectionner la portée de l'analyseur. ① Toucher [SPAN] une nouvelle fois pour fermer la fenêtre.
	Toucher pendant 1 seconde	Réinitialise la portée à ± 2,5 kHz.
EDGE	Toucher	En mode Fixe et en mode Défilement-F, sélectionne les fréquences des limites. ① Vous pouvez régler les fréquences de limite supérieure et inférieure dans « Fixed Edges » de l'écran SCOPE SET en touchant [EXPD/SET] pendant 1 seconde.
	Toucher pendant 1 seconde	Supprime le niveau de Maintien des crêtes.
CENT/FIX	Toucher	Sélectionne le mode central ou le mode fixe.
	Toucher pendant 1 seconde	Sélectionne le mode Défilement.
EXPD/SET	Toucher	Sélectionne le menu détaillé ou normal.
	Toucher pendant 1 seconde	Affiche l'écran SCOPE SET. ① Consulter le manuel avancé pour plus de détails.
REF	Ouvre la fenêtre « REF Level ». ① Tourner (MAIN DIAL) pour régler le niveau de référence. ① Toucher une nouvelle fois pour fermer la fenêtre.	
SPEED	Sélectionne la vitesse de balayage. • « ▶▶▶ » (RAPIDE), « ▶▶ » (MOYEN), ou « ▶ » (LENT).	
MARKER	Permet de sélectionner le Marqueur.	

Écran de l'analyseur de spectre

◇ Mode central

Affiche les signaux autour de la fréquence de trafic dans la portée sélectionnée. La fréquence de trafic apparaît toujours au centre de l'écran.

- Afficher l'écran SPECTRUM SCOPE.
MENU » **SCOPE**
- Toucher [CENT/FIX] pour sélectionner le mode central.
 - ① Toucher [CENT/FIX] pour basculer entre le mode central et le mode fixe.
- Appuyer sur [SPAN] pour ouvrir la fenêtre de portée de l'analyseur.
- Appuyer sur [+] ou [-] pour sélectionner la portée de l'analyseur.
 - $\pm 2,5$ kHz, $\pm 5,0$ kHz, ± 10 kHz, ± 25 kHz, ± 50 kHz, ± 100 kHz, ± 250 kHz, ± 500 kHz, $\pm 1,0$ MHz, $\pm 2,5$ MHz, $\pm 5,0$ MHz, ± 10 MHz, ± 25 MHz
 - ① Toucher [SPAN] une nouvelle fois pour fermer la fenêtre.
 - ① Toucher [+] pendant 1 seconde pour sélectionner la portée de ± 25 MHz (maximum), et toucher [-] pendant 1 seconde pour sélectionner la portée de $\pm 2,5$ kHz (minimum).

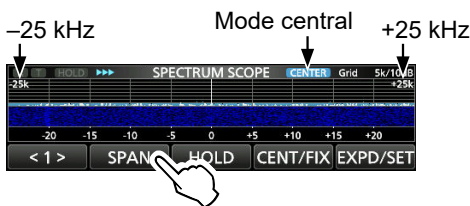

◇ Mode fixe

Affiche les signaux dans une gamme de fréquence spécifiée. Il est facile d'observer l'activité de la bande de fréquence sélectionnée dans ce mode. Quatre bandes à limites fixes peuvent être configurées pour chaque bande de fréquence amateur couverte par l'émetteur-récepteur dans l'écran SCOPE SET.

- Afficher l'écran SPECTRUM SCOPE.
MENU » **SCOPE**
- Toucher [CENT/FIX] pour sélectionner le mode fixe.
 - ① Toucher [CENT/FIX] pour basculer entre le mode central et le mode fixe.
- Toucher [EDGE] à plusieurs reprises pour sélectionner la Fréquence limite.
 - ① Quand la fréquence de trafic se déplace en dehors de la Fréquence limite supérieure ou inférieure, « << » ou « >> » s'affiche dans les coins supérieurs de l'écran SPECTRUM SCOPE.
 - << : La fréquence est en dehors de la limite inférieure.
 - >> : La fréquence est en dehors de la limite supérieure.
 - Lorsque la fréquence continue de s'éloigner, « Scope Out of Range » s'affiche.

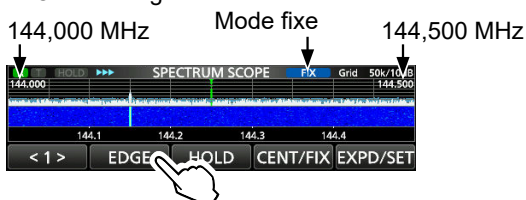

◇ Mode Défilement

Affiche les signaux dans une portée sélectionnée. Lorsque la fréquence de fonctionnement sort de l'écran, la plage de fréquence affichée défile automatiquement.

- Afficher l'écran SPECTRUM SCOPE.
MENU » **SCOPE**
- Appuyer sur [CENT/FIX] pendant 1 seconde pour sélectionner le mode Défilement.
 - En passant du mode Centre au mode Défilement, « SCROLL-C » s'affiche. Vous pouvez modifier la portée de l'analyseur en touchant [SPAN].
 - En passant du mode Fixe au mode Défilement, « SCROLL-F » s'affiche. Vous pouvez modifier les fréquences de limite en touchant [EDGE].
- Appuyer sur [CENT/FIX] pour revenir au mode précédent.
 - Lors du retour au mode Centre, la portée de l'analyseur ne revient pas au réglage précédent.
 - Lors du retour au mode Fixe, les fréquences de limite reviennent aux « Fixed Edges » sélectionnées en dernier. Si la fréquence de trafic est sous la fréquence de limite inférieure ou au-dessus de la fréquence de limite supérieure, « << » ou « >> » s'affiche dans les coins supérieurs de l'écran SPECTRUM SCOPE.

◇ Marqueur

Le Marqueur affiche la fréquence de trafic sur l'écran SPECTRUM SCOPE.

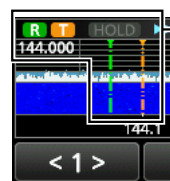

- R** : Le marqueur RX
 - Indique la fréquence de réception.
- T** : Le marqueur TX
 - Indique la fréquence d'émission.

• À propos du Marqueur RX

En mode fixe et en mode défilement, le marqueur RX affiche la fréquence de trafic dans une plage de fréquence spécifiée. Ainsi, l'émetteur-récepteur affiche toujours le marqueur RX sur l'écran de l'analyseur. En mode central, la fréquence de trafic reste au centre de l'écran. L'émetteur-récepteur n'affiche donc pas le marqueur RX.

- ① Lorsque la fonction Maintien est activée, le Marqueur RX s'affiche pour indiquer l'emplacement de la fréquence de trafic.

Écran de l'analyseur de spectre

◇ **Fonctionnement de l'écran tactile**

Lorsque l'opérateur touche la zone analyseur FFT ou la zone chute d'eau sur l'écran SPECTRUM SCOPE, un zoom avant sera effectué sur la zone. Puis en touchant le signal dans la zone agrandie, il est possible de syntoniser directement la fréquence avec le signal.

① Maintenir **[XFC]** enfoncé permet de modifier la fréquence d'émission.

1. Afficher l'écran SPECTRUM SCOPE.

[MENU] » **[SCOPE]**

2. Toucher l'écran Analyseur.

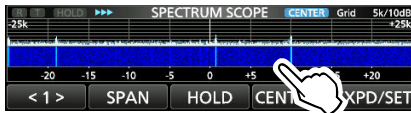

• La zone autour du point touché est agrandie.

3. Toucher le signal dans la zone agrandie.

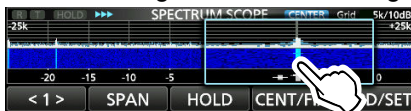

① **Informations**

- En mode central, la fréquence de trafic passe au point touché, et le point se déplace au centre de l'écran.
- En mode fixe, la fréquence de trafic et le marqueur passent au point touché.
- Toucher en dehors de la zone agrandie pour fermer la fenêtre agrandie.

◇ **Écran du mini Analyseur**

Il est possible d'afficher l'écran du mini Analyseur avec d'autres affichages de fonction, comme l'écran RTTY DECODE et l'écran AUDIO SCOPE.

Appuyer sur **[M.SCOPE]** pour activer ou désactiver l'écran du mini Analyseur.

① Maintenir la touche **[M.SCOPE]** enfoncée pendant 1 seconde pour afficher l'écran SPECTRUM SCOPE.

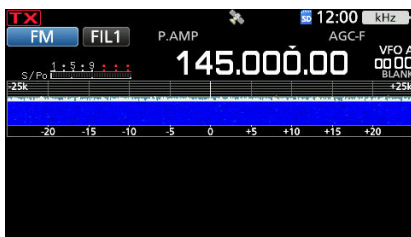

Écran de l'analyseur audio

Cet analyseur audio permet à l'opérateur d'afficher les composants de la fréquence du signal reçu sur l'analyseur FFT, et ses composants en forme d'onde sur l'oscilloscope. L'analyseur FFT possède également une chute d'eau.

Afficher l'écran AUDIO SCOPE.

[MENU] » **[AUDIO]**

• **Écran AUDIO SCOPE**

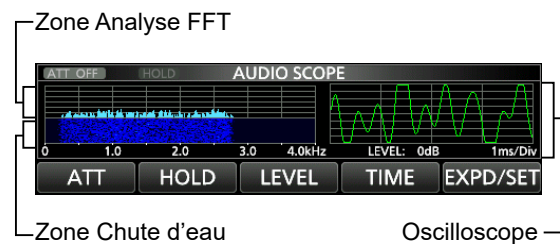

Manipulation	Action	
ATT	Toucher	Sélectionne l'atténuateur pour l'analyseur FFT. • 0 (désactivé), 10, 20 ou 30 dB
	Toucher pendant 1 seconde	Éteint l'atténuateur. (0 dB)
HOLD	Permet d'activer ou de désactiver la fonction de Maintien. • [HOLD] s'affiche et bloque le spectre audible actuel.	
LEVEL	Sélectionne le niveau de l'oscilloscope. • 0, -10, -20 ou -30 dB	
TIME	Sélectionne la durée de balayage de l'oscilloscope. • 1, 3, 10, 30, 100, ou 300 ms/Div	
EXPD/SET	Toucher	Sélectionne le menu détaillé ou normal.
	Toucher pendant 1 seconde	Permet d'afficher l'écran AUDIO SCOPE SET. ① Consulter le manuel avancé pour plus de détails.

Les cartes SD et SDHC sont fournies par l'utilisateur.

CONSEIL : Icom vous recommande d'enregistrer une copie de sauvegarde des données d'usine par défaut de l'émetteur-récepteur.

Informations sur les cartes SD

Il est possible d'utiliser une carte SD de 2 GB maximum, ou une carte SDHC de 32 GB maximum. Icom a vérifié la compatibilité avec des cartes suivantes.

(À partir de mai 2023)

Marque	Type	Capacité de la mémoire
SanDisk®	SD	2 GB
	SDHC	4/8/16/32 GB

- ① La liste ci-dessus ne garantit pas les performances de la carte.
- ① Dans tout le reste de ce document, les cartes SD et les cartes SDHC sont simplement appelées la carte SD ou la carte.

NOTE :

- Avant d'utiliser la carte SD, lire entièrement les instructions de la carte.
- Les données de la carte risquent d'être corrompues ou supprimées s'il se produit l'un des événements suivants.
 - Vous retirez la carte de l'émetteur-récepteur alors que celui-ci est en train d'accéder à la carte.
 - Une panne de courant se produit ou le câble électrique est débranché alors que la carte est en cours d'accès.
 - La carte subit une chute ou est soumise à un choc violent ou des vibrations.
- Ne pas toucher les contacts de la carte.
- L'émetteur-récepteur prend plus de temps pour identifier une carte dotée d'une capacité élevée.
- La carte possède une certaine durée de vie, par conséquent la lecture ou l'écriture de données peuvent s'avérer impossibles après l'avoir utilisée pendant une longue période. En pareil cas, utiliser une nouvelle carte. Nous vous recommandons d'effectuer une sauvegarde des données sur un autre appareil.
- Icom ne peut être tenu responsable pour des dommages provoqués par la corruption des données sur une carte.

Sauvegarde des données

Il est possible d'enregistrer les données suivantes sur la carte.

- Les réglages de l'émetteur-récepteur
- Journal des communications/réception et contenu
- Répondre automatiquement à l'audio vocal en mode DV
- Audio vocal pour la fonction TX vocale
- Journal de décodage RTTY
- Captures d'écrans
- Contenu des canaux de mémoire
- Votre mémoire d'indicatif d'appel (UR)
- Liste du répéteur
- Mémoire GPS
- Données de position du récepteur GPS
- Images pour la fonction Partage d'Images
- Journal transmis et reçu du Partage d'Images

Insertion

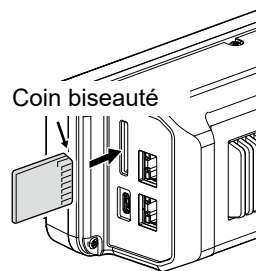

Insérer la carte SD comme indiqué à gauche.

- ① Insérer la carte SD dans la fente jusqu'à ce qu'elle se verrouille en position et émette un clic.
- ① S'assurer de vérifier le sens de la carte avant de l'insérer.

NOTE :

Avant d'utiliser une carte SD pour la première fois, vous devez la formater dans l'émetteur-récepteur.

- Le formatage d'une carte efface toutes ses données. Avant de formater une carte utilisée, sauvegarder ses données sur un autre appareil.
- Après l'insertion ou le formatage, un dossier spécial sur la carte dont vous avez besoin pour les opérations telles que la mise à jour du micrologiciel est créé sur la carte.

IMPORTANT : Même si vous avez formaté une carte SD, certaines données peuvent demeurer sur la carte. Lors de la mise au rebut de la carte, il est impératif de la détruire physiquement pour éviter tout accès non autorisé aux données qui y demeurent.

Formatage

Avant d'utiliser une carte SD, veiller à la formater pour l'utiliser avec l'émetteur-récepteur en effectuant les étapes suivantes.

1. Ouvrir l'écran SD CARD.

[MENU] » [SET > SD CARD]

2. Toucher « Format ».

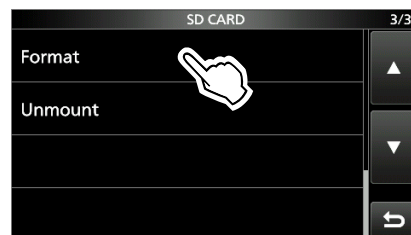

3. Toucher [YES] pour lancer le formatage.

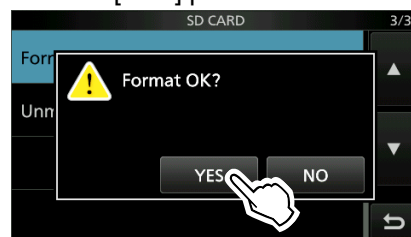

- Après le formatage, retour à l'écran SD CARD.

- ① Toucher [NO] pour annuler le formatage.
4. Pour fermer l'écran SD CARD, appuyer plusieurs fois sur [EXIT].

Sauvegarde des données de réglage

Les canaux de mémoire et les réglages de l'émetteur-récepteur peuvent être enregistrés sur une carte SD.

- Ouvrir l'écran SAVE SETTING.
[MENU] » **SET > SD Card > Save Setting**

- Sélectionner « <<New File>> ».

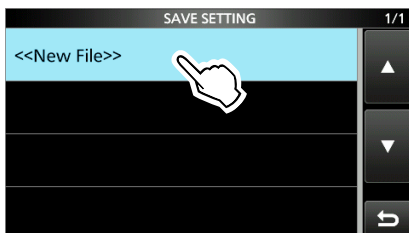

① Le nom du fichier est automatiquement configuré dans le format suivant : Setaaaammjj_xx (aaaa : année, mm : mois, jj : jour, xx : numéro de série).

- Pour enregistrer le fichier sous le nom affiché, toucher [ENT].

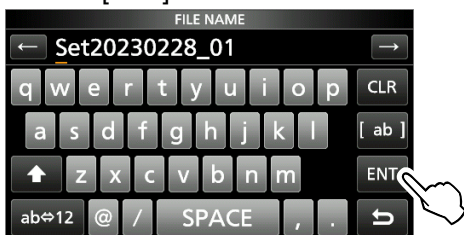

① Si vous souhaitez modifier le nom, supprimez le nom puis saisissez-le à nouveau, puis touchez [ENT].

- Toucher [YES].

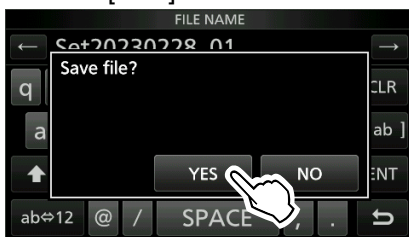

• Sauvegarde les réglages des données.

- Pour fermer l'écran SD CARD, appuyer plusieurs fois sur **[EXIT]**.

Démontage

Avant de retirer une carte avec l'émetteur-récepteur allumé, il est nécessaire de la désinstaller de manière électrique, comme indiqué ci-dessous.

Autrement, les données risquent d'être corrompues ou supprimées.

- Ouvrir l'écran SD CARD.

[MENU] » **SET > SD CARD**

- Toucher « Unmount ».

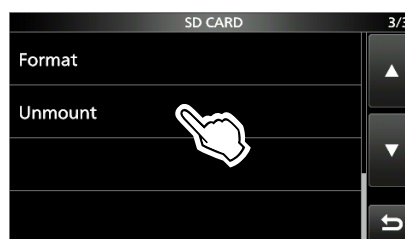

- Toucher [YES] pour effectuer la désinstallation.

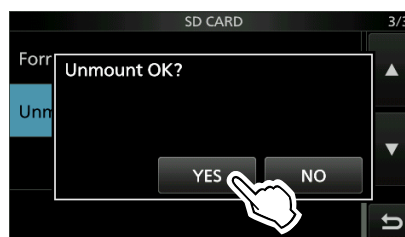

• Après la désinstallation, retour à l'écran SD CARD.

① Toucher [NO] pour annuler la désinstallation.

- Retirer la carte de l'émetteur-récepteur.

• Enfoncer la carte jusqu'à ce qu'un clic se fasse entendre pour déverrouiller la carte et l'extraire.

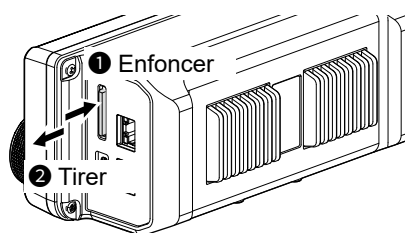

- Pour fermer l'écran SD CARD, appuyer plusieurs fois sur **[EXIT]**.

Lorsque l'émetteur-récepteur est hors tension

Vous pouvez retirer la carte à partir de l'étape 4 des étapes décrites ci-dessus.

REMARQUE : Le récepteur GPS intégré ne peut pas calculer sa position s'il ne peut pas recevoir des signaux des satellites GPS.

Confirmation de la réception du signal GPS

L'émetteur-récepteur a un récepteur GPS intégré. Vous pouvez vérifier votre localisation actuelle et transmettre les données GPS en mode DV. Consulter le manuel avancé pour plus de détails.

Vérifier que le récepteur GPS reçoit les données satellite.

L'icône GPS clignote lors de la recherche de satellites.



L'icône GPS cesse de clignoter lorsque le nombre minimum de satellites requis est trouvé.



- ① La réception peut prendre quelques secondes ou quelques minutes, en fonction de l'environnement d'utilisation.
- ① Même lorsque « Position Input » est réglé sur « Manual », l'icône s'affiche.

MENU » **GPS > GPS Set > Position Input**

- ① L'IC-905 ajuste automatiquement la fréquence de référence interne en utilisant les données GPS reçues comme réglage par défaut.

MENU » **SET > Function > REF Adjust**

REMARQUE : Si vous ne pouvez pas recevoir les données GPS, réglez la date et l'heure manuellement.

Vérification de votre localisation

Vous pouvez vérifier votre localisation actuelle.

- ① Si vous émettez tout en étant sur l'écran GPS POSITION, l'écran se ferme.

1. Appuyer sur **QUICK**.
2. Toucher « GPS Position ».



- Ouvre l'écran GPS POSITION.
3. Tourner **MAIN DIAL**.
 - Permet de commuter entre les écrans MY (Ma position), RX (position reçue), MEM (position mémoire GPS), ou ALM (position d'alarme GPS).
 4. Pour fermer l'écran GPS POSITION, appuyer sur **EXIT**.

Écran GPS POSITION (MY)

Le cap de votre route

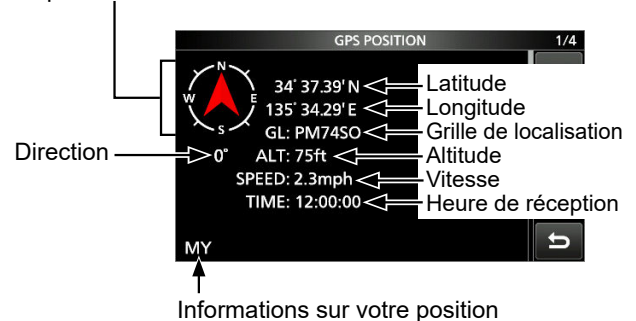

- ① Lorsque « Position Input » est réglé sur « Manual », la vitesse, la boussole et l'orientation de la boussole ne s'affichent pas.

Description du mode Réglage

Vous pouvez utiliser l'écran du mode Réglage pour configurer des valeurs ou des réglages de fonction rarement changés.

1. Appuyer sur **MENU**.

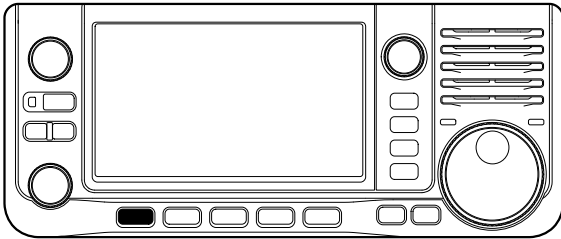

2. Toucher **[SET]**.



3. Appuyer sur **[▲]** ou **[▼]** pour faire défiler les éléments.

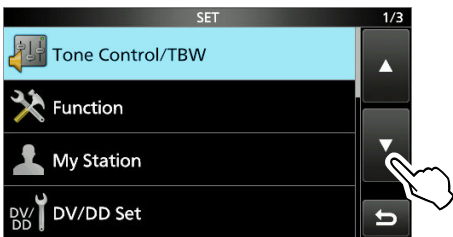

① Vous pouvez également tourner **MULTI** pour faire défiler les éléments.

4. Toucher l'élément pour ouvrir son écran de réglage, ou pour ouvrir son niveau d'arborescence suivant.



5. Répéter les étapes 3 et 4 pour ouvrir l'écran de réglage de l'élément souhaité.

① Pour remonter d'un niveau d'arborescence, appuyer sur **EXIT**.

CONSEIL : Le mode Réglage est construit selon une structure arborescente. Vous pouvez vous diriger vers le niveau d'arborescence suivant ou revenir en arrière en fonction de l'élément sélectionné.

6. Toucher pour sélectionner ou pour régler l'option.

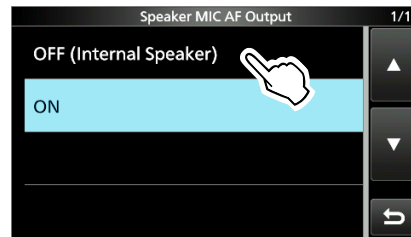

• L'option sélectionnée est enregistrée et renvoie à l'écran précédent.

7. Pour fermer l'écran SET, appuyer plusieurs fois sur **EXIT**.

CONSEIL : Réinitialisation au réglage par défaut

1. Appuyer sur **QUICK** pour afficher l'écran du QUICK MENU.
2. Toucher « Default » pour réinitialiser au réglage par défaut.
 - ① Pour fermer l'écran QUICK MENU, appuyer sur **EXIT**.

REMARQUE : Les réglages par défaut sont indiqués ci-dessous pour la version américaine de l'émetteur-récepteur. Les réglages par défaut peuvent différer en fonction de la version de l'émetteur-récepteur.

Tone Control/TBW

MENU » SET > Tone Control/TBW > **RX**

SSB, AM, FM, DV, CW, RTTY

RX HPF/LPF (par défaut : -----)

SSB, AM, FM, DV, ATV

RX Bass (par défaut : 0)
RX Treble (par défaut : 0)

MENU » SET > Tone Control/TBW > **TX**

SSB, AM, FM, DV, ATV

TX Bass (par défaut : 0)
TX Treble (par défaut : 0)

SSB

TBW (WIDE) (par défaut : 100 – 2900)
TBW (MID) (par défaut : 300 – 2700)
TBW (NAR) (par défaut : 500 – 2500)

SSB-D

TBW (par défaut : 300 – 2700)

Function

MENU » SET > Function

Beep Level (par défaut : 50%)

Beep Level Limit (par défaut : ON)

Beep (Confirmation) (par défaut : ON)

Home CH Beep (par défaut : ON)

Band Edge Beep (par défaut : ON (Default))

FM/DV Center Error (par défaut : ON)

Auto Power OFF (par défaut : OFF)

MENU » SET > Function > **TX Delay**

144M (par défaut : OFF)
430M (par défaut : OFF)
1200M (par défaut : OFF)
2400M (par défaut : OFF)
5600M (par défaut : OFF)
10G (par défaut : OFF)

MENU » SET > Function

Time-Out Timer (par défaut : 10min)

PTT Lock (par défaut : OFF)

MENU » SET > Function > **SPLIT**

Quick SPLIT (par défaut : ON)

SPLIT Offset (par défaut : 0.000 MHz)

SPLIT LOCK (par défaut : OFF)

MENU » SET > Function

Auto Repeater (par défaut : ON (DUP))

① Cet élément s'affiche uniquement dans la version américaine.

RTTY Mark Frequency (par défaut : 2125)

RTTY Shift Width (par défaut : 170)

RTTY Keying Polarity (par défaut : Normal)

ATV Audio Sub Carrier Frequency
(par défaut : 6.5 MHz)

MENU » SET > Function > **SPEECH**

SPEECH Language (par défaut : English)

Alphabet (par défaut : Normal)

SPEECH Speed (par défaut : Fast)

RX Call Sign SPEECH (par défaut : ON (Kerchunk))

RX>CS SPEECH (par défaut : ON)

MIC Up/Down SPEECH (par défaut : OFF)

S-Level SPEECH (par défaut : ON)

MODE SPEECH (par défaut : OFF)

SPEECH Level (par défaut : 50%)

MENU » **SET > Function**

[SPEECH/LOCK] Switch
(par défaut : SPEECH/LOCK)

Lock Function (par défaut : MAIN DIAL)

Memo Pad Quantity (par défaut : 5)

Function of Touch for 1 sec MHz Digits
(par défaut : 1 MHz Step Tuning)

MAIN DIAL Auto TS (par défaut : High)

MIC Up/Down Speed (par défaut : Fast)

AFC Limit (par défaut : ON)

[NOTCH] Switch (SSB) (par défaut : Auto/Manual)

[NOTCH] Switch (AM) (par défaut : Auto/Manual)

SSB/CW Synchronous Tuning (par défaut : OFF)

CW Normal Side (par défaut : USB)

Power OFF Setting (for Remote Control)
(par défaut : Shutdown only)

MENU » **SET > Function > Front Key Customize**

[VOX/BK-IN] (par défaut : VOX/BK-IN)

[AUTOTUNE/RX>CS/AFC]
(par défaut : AUTOTUNE/RX>CS/AFC)

MENU » **SET > Function > Remote MIC Key**

[A] (par défaut : Home CH)

[B] (par défaut : VFO/MEMO)

[△] (par défaut : UP (VFO: kHz))

[▽] (par défaut : DOWN (VFO: kHz))

Mode Select
(par défaut : SSB/ CW/ RTTY/
 AM/ FM/ DV/ DD/ ATV)

MENU » **SET > Function**

Keyboard Type (par défaut : Full Keyboard)

Full Keyboard Layout (par défaut : English)

Screen Capture [POWER] Switch (par défaut : OFF)

Screen Capture File Type (par défaut: PNG)

REF Adjust

My Station

MENU » **SET > My Station**

My Call Sign (DV)

TX Message (DV)

My Call Sign (DD)

DV/DD Set

MENU » **SET > DV/DD Set**

Standby Beep
(par défaut : ON (to me:Alarm/High Tone))

Auto Reply (par défaut : OFF)

DV Data TX (par défaut : Auto)

MENU » **SET > DV/DD Set > DV Fast Data**

Fast Data (par défaut : OFF)

GPS Data Speed (par défaut : Slow)

TX Delay (PTT) (par défaut : 2sec)

MENU » **SET > DV/DD Set**

Digital Monitor (par défaut : Auto)

Digital Repeater Set (par défaut : ON)

DV Auto Detect (par défaut : OFF)

RX Record (RPT) (par défaut : ALL)

BK (par défaut : OFF)

EMR (par défaut : OFF)

EMR AF Level (par défaut : 50%)

DD TX Inhibit (Power ON) (par défaut : ON)

DD Packet Output (par défaut : Normal)

QSO/RX Log

MENU » SET > QSO/RX Log

QSO Log (par défaut : OFF)

RX History Log (par défaut : OFF)

MENU » SET > QSO/RX Log > CSV Format

Separator/Decimal (par défaut : Sep[,] Dec[.])

① La valeur par défaut peut différer en fonction de la version de l'émetteur-récepteur.

Date (par défaut : mm/dd/yyyy)

① La valeur par défaut peut différer en fonction de la version de l'émetteur-récepteur.

Connectors

MENU » SET > Connectors

Speaker MIC AF Output (par défaut : ON)

SP Jack Function (par défaut : Speaker)

Phones Level (par défaut : 0)

MENU » SET > Connectors > USB/AV-OUT AF/IF Output

Output Select (par défaut : AF)

AF Output Level (par défaut : 50%)

AF SQL (par défaut : OFF (Open))

AF Beep/Speech... Output (par défaut : OFF)

IF Output Level (par défaut : 50%)

MENU » SET > Connectors > LAN AF/IF Output

Output Select (par défaut : AF)

AF SQL (par défaut : ON)

MENU » SET > Connectors > MOD Input

USB MOD Level (par défaut : 50%)

LAN MOD Level (par défaut : 50%)

DATA OFF MOD (par défaut : MIC,USB)

DATA MOD (par défaut : USB)

AV-IN MOD Level (par défaut : 50%)

ATV MOD (par défaut : MIC, AV-IN)

MENU » SET > Connectors > SEND Output

144M (par défaut : ON)

430M (par défaut : ON)

1200M (par défaut : ON)

2400M (par défaut : ON)

5600M (par défaut : ON)

10G (par défaut : ON)

MENU » SET > Connectors > USB SEND/Keying

USB SEND (par défaut : OFF)

USB Keying (CW) (par défaut : OFF)

USB Keying (RTTY) (par défaut : OFF)

MENU » SET > Connectors > External Keypad

VOICE (par défaut : OFF)

KEYER (par défaut : OFF)

RTTY (par défaut : OFF)

MENU » SET > Connectors > CI-V

CI-V Address (par défaut : AC)

CI-V Transceive (par défaut : ON)

CI-V USB Echo Back (par défaut : OFF)

MENU » SET > Connectors > USB (B) Function

USB (B) Function (par défaut : OFF)

GPS Out (par défaut : OFF)

MENU » SET > Connectors

MIC Jack 8V Output (par défaut : OFF)

REF OUT (par défaut : Auto (CX-10G:ON))

Network

MENU » SET > Network

DHCP (Valid after Restart) (par défaut : ON)

IP Address (Valid after Restart)
(par défaut : 192.168.0.10)

Subnet Mask (Valid after Restart)
(par défaut : 255.255.255.0(24 bit))

Default Gateway (Valid after Restart)
(par défaut :)

Primary DNS Server (Valid after Restart)
(par défaut :)

2nd DNS Server (Valid after Restart)
(par défaut :)

Network Name

MENU » SET > Network > Remote Settings

Network Control (Valid after Restart)
(par défaut : OFF)

Control Port (UDP) (Valid after Restart)
(par défaut : 50001)

Serial Port (UDP) (Valid after Restart)
(par défaut : 50002)

Audio Port (UDP) (Valid after Restart)
(par défaut : 50003)

Internet Access Line (Valid after Restart)
(par défaut : FTTH)

MENU » SET > Network > Remote Settings >
Network User1

MENU » SET > Network > Remote Settings >
Network User2

Network User1 ID
Network User2 ID

Network User1 Password
Network User2 Password

Network User1 Administrator (par défaut : NO)
Network User2 Administrator (par défaut : NO)

MENU » SET > Network > Remote Settings

Network Radio Name (par défaut : IC-905)

Display

MENU » SET > Display

LCD Backlight (par défaut : 50%)

Screen Saver (par défaut : 60min)

Screen OFF [POWER] Switch (par défaut : ON)

Meter Peak Hold (par défaut : ON)

Multi-func. Meter Voltage Display
(par défaut : V_D)

Memory Name (par défaut : ON)

Group Name Popup (par défaut : ON)

RX Call Sign Display (par défaut : Normal)

RX Position Indicator (par défaut : ON)

RX Position Display (par défaut : ON)

RX Position Display Timer (par défaut : 10sec)

Reply Position Display (par défaut : ON)

RX Picture Indicator (par défaut : ON)

DV RX Backlight (par défaut : ON)

TX Call Sign Display (par défaut : Your Call Sign)

Scroll Speed (par défaut : Fast)

Opening Message (par défaut : ON)

Power ON Check (par défaut : ON)

Display

MENU » **SET > Display > Display Unit**

Latitude/Longitude (par défaut : ddd° mm.mm')

Altitude/Distance (par défaut : ft/mi)

① La valeur par défaut peut différer en fonction de la version de l'émetteur-récepteur.

Speed (par défaut : mph)

① La valeur par défaut peut différer en fonction de la version de l'émetteur-récepteur.

Temperature (par défaut : °F)

① La valeur par défaut peut différer en fonction de la version de l'émetteur-récepteur.

Barometric (par défaut : inHg)

① La valeur par défaut peut différer en fonction de la version de l'émetteur-récepteur.

Rainfall (par défaut : inch)

① La valeur par défaut peut différer en fonction de la version de l'émetteur-récepteur.

Wind Speed (par défaut : mph)

① La valeur par défaut peut différer en fonction de la version de l'émetteur-récepteur.

MENU » **SET > Display**

Display Language (par défaut : English)

① Cet élément s'affiche uniquement lorsque « System Language » est défini sur « Japanese ».

System Language (par défaut : English)

Lorsque vous sélectionnez le japonais pour la langue du système de l'émetteur-récepteur, l'émetteur-récepteur peut afficher à la fois les caractères français et japonais. TOUTEFOIS, si vous sélectionnez le japonais, tous les éléments du menu du système de l'émetteur-récepteur s'afficheront uniquement en caractères japonais. Il n'y aura pas de noms d'éléments en français. À moins que vous sachiez lire les caractères japonais, utilisez cette option avec extrême prudence.

Si vous avez choisi le japonais pour la langue de l'émetteur-récepteur et que vous ne comprenez pas le système des menus dans le nouveau réglage, vous devrez rétablir le français en effectuant une réinitialisation partielle de l'unité centrale de l'émetteur-récepteur. Une réinitialisation partielle n'efface pas les bases de données de l'indicatif d'appel.

Pour effectuer une réinitialisation partielle de l'unité centrale, suivez les étapes suivantes :

1. Appuyer sur **MENU**.
2. Toucher [SET].
3. Toucher l'élément (avec l'icône « etc. ») représenté ci-dessous.



4. Toucher l'élément du bas indiqué ci-dessous.



5. Toucher l'élément supérieur indiqué ci-dessous.

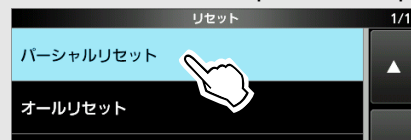

6. Toucher l'élément à gauche.

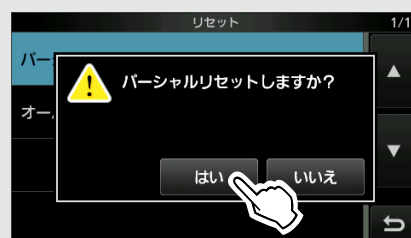

- L'émetteur-récepteur affiche « PARTIAL RESET » puis la réinitialisation partielle est terminée.

Time Set

MENU » SET > Time Set > **Date/Time**

Date

Time

<<NTP TIME SYNC>>

NTP Function (par défaut : ON)

NTP Server Address (par défaut : time.nist.gov)

GPS Time Correct (par défaut : Auto)

MENU » SET > **Time Set**

UTC Offset (par défaut : ±0:00)

SD Card

MENU » SET > **SD Card**

Load Setting

Save Setting

MENU » SET > SD Card > **Import/Export**

Import

Export

MENU » SET > SD Card > Import/Export > **CSV Format**

Separator/Decimal (par défaut : Sep [,] Dec [.])

① La valeur par défaut peut différer en fonction de la version de l'émetteur-récepteur.

Date (par défaut : mm/dd/yyyy)

① La valeur par défaut peut différer en fonction de la version de l'émetteur-récepteur.

MENU » SET > **SD Card**

SD Card Info

Screen Capture View

TX/RX Picture View

Firmware Update

Firmware Update (CX-10G)

Format

Unmount

Others

MENU » SET > Others > **Information**

Version

MAC Address (Controller)

MAC Address (RF Unit)

SERIAL NO. (Controller)

SERIAL NO. (RF Unit)

SERIAL NO. (CX-10G)

MENU » SET > Others > **Clone**

Clone Mode

MENU » SET > **Others**

Touch Screen Calibration

MENU » SET > Others > **Reset**

Partial Reset

All Reset

Réglage de la date et de l'heure

◇ Réglage de la date

- Ouvrir l'écran « Date ».
 - MENU** » **SET > Time Set > Date/Time > Date**
- Toucher [+] ou [-] pour régler la date.
- Toucher [SET] pour enregistrer la date.

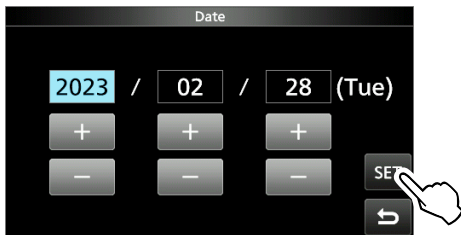

- Pour fermer l'écran DATE/TIME, appuyer plusieurs fois sur **EXIT**.

◇ Réglage de l'heure actuelle

- Ouvrir l'écran « Time ».
 - MENU** » **SET > Time Set > Date/Time > Time**
- Toucher [+] ou [-] pour régler l'heure actuelle.
- Toucher [SET] pour enregistrer l'heure.

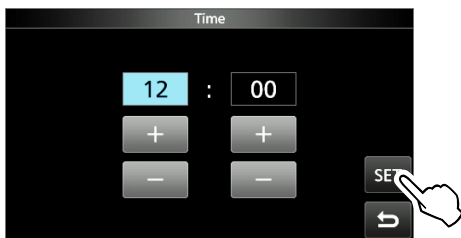

- Pour fermer l'écran DATE/TIME, appuyer plusieurs fois sur **EXIT**.

◇ Réglage du décalage UTC

- Ouvrir l'écran « UTC Offset ».
 - MENU** » **SET > Time Set > UTC Offset**
- Toucher [+] ou [-] pour régler le décalage UTC.
- Toucher **➡** pour enregistrer le décalage UTC.

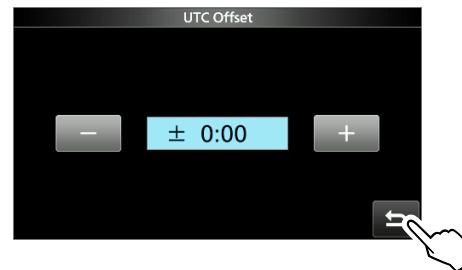

- Pour fermer l'écran TIME SET, appuyer plusieurs fois sur **EXIT**.

REMARQUE : Batterie de secours pour l'horloge interne

L'IC-905 dispose d'une batterie rechargeable au lithium pour conserver les informations de l'horloge interne. Si vous raccordez l'émetteur-récepteur à une source d'alimentation, cela rechargera la batterie et les réglages de l'heure demeureront corrects.

Cependant, si vous ne raccordez pas l'émetteur-récepteur à une source d'alimentation pendant une longue période de temps, la batterie se déchargera. Dans ce cas, l'émetteur-récepteur réinitialisera l'horloge interne.

La batterie est chargée lors de la connexion à une source d'alimentation, indépendamment du fait que l'émetteur-récepteur soit allumé ou éteint.

Nettoyage



NE PAS utiliser de dissolvants agressifs tels que du benzène ou de l'alcool lors du nettoyage, car ils endommageraient les surfaces de l'émetteur-récepteur.



Si l'émetteur-récepteur est poussiéreux ou sale, le nettoyer avec un tissu doux et sec.

Remplacement d'un fusible

Un fusible est installé dans chaque logement du fusible du câble d'alimentation CC fourni, pour protéger l'émetteur-récepteur.

Si l'émetteur-récepteur ne démarre pas parce qu'un fusible saute, rechercher et réparer la cause du problème. Puis remplacer le fusible grillé par un nouveau fusible à la tension adéquate. (FGBO)

① Des fusibles de rechange sont fournis avec l'émetteur-récepteur.

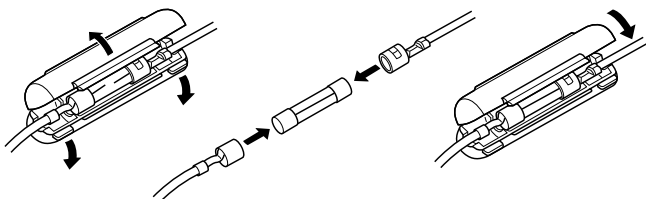

⚠ AVERTISSEMENT !

- Débrancher le câble d'alimentation CC de la source d'alimentation externe avant de procéder au remplacement du fusible.
- **NE JAMAIS** utiliser de fusibles autres que ceux spécifiés.

Explication du codage des fusibles

Codage des fusibles: FUSE 250 V 8 A

Tension nominale des fusibles: 250 Volts

Courant nominal des fusibles: 8 Ampères

Réinitialisation

L'écran peut occasionnellement afficher des informations erronées. Ce phénomène peut être causé par l'électricité statique ou d'autres facteurs. Éteindre l'émetteur-récepteur en pareil cas. Rallumer l'émetteur-récepteur après quelques secondes d'attente.

Si le problème persiste, effectuer une **Réinitialisation partielle** comme décrit à droite.

Si le problème persiste après une réinitialisation partielle, effectuer une **Réinitialisation complète** également décrite à droite.

REMARQUE : Une Réinitialisation complète efface toutes les données et rétablit l'ensemble des réglages d'usine par défaut. Enregistrer le contenu des canaux de mémoire, l'état des réglages, etc., sur une carte SD avant d'effectuer une réinitialisation complète.

Après une réinitialisation partielle

Une réinitialisation partielle rétablit tous les réglages à leur valeur par défaut (fréquence VFO, réglages VFO, contenu des menus) sans effacer les éléments ci-dessous :

- Contenu des canaux de mémoire
- Contenu de la mémoire du manipulateur
- Contenu de la mémoire RTTY
- Mémoires d'un indicatif d'appel
- Contenu des messages
- Contenu de la mémoire DTMF
- Contenu de la mémoire GPS
- Contenu de la liste de répéteur
- Paramètres du réseau
- Régler REF
- Limites de Bande Utilisateur
- Limites fixes
- Contenu de la liste des indicatifs d'appel autorisés
- Contenu de la mémoire prédéfini

Après une réinitialisation complète

Une réinitialisation complète rétablit l'ensemble des réglages d'usine par défaut. Le contenu des canaux mémoire, les réglages du filtre, etc., seront tous effacés ; vous devrez donc saisir de nouveau vos réglages de fonctionnement, sauf si vous disposez d'une sauvegarde.

Réinitialisation

◇ Réinitialisation partielle

1. Ouvrir l'écran RESET.

MENU » **SET > Others > RESET**

2. Toucher « Partial Reset ».



3. Toucher [YES].

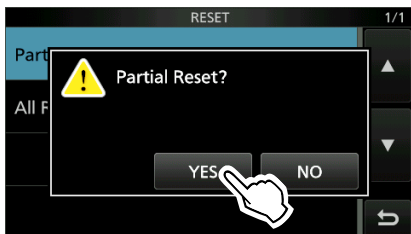

① Après la réinitialisation, l'écran du mode VFO par défaut s'affiche.

◇ Réinitialisation complète

1. Ouvrir l'écran RESET.

MENU » **SET > Others > RESET**

2. Toucher « All Reset ».



3. Toucher [NEXT].

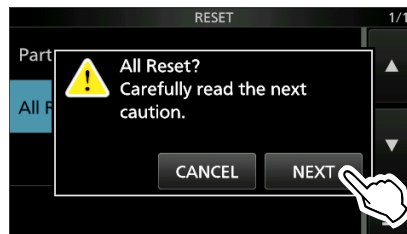

4. Après avoir lu attentivement le message affiché, toucher [YES] pour effectuer la Réinitialisation complète.

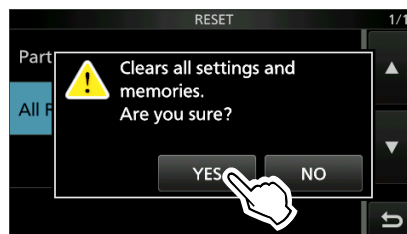

① Après la réinitialisation, l'écran du mode VFO par défaut s'affiche.

10

Lorsque vous ne pouvez pas accéder au mode Réglage

Si une erreur de fonctionnement de l'écran tactile ou une opération inattendue se produit, vous ne pouvez pas accéder au mode Réglage. Dans ce cas, effectuer la réinitialisation complète comme décrit ci-dessous :

1. Mettre l'émetteur-récepteur HORS tension.
2. Tout en maintenant **RIT/ΔTX** et **XFC** enfoncés, appuyer sur **POWER**.

① Si ne pouvez pas mettre l'émetteur-récepteur sous ou hors tension en utilisant **POWER**, effectuez une réinitialisation complète en connectant une source d'alimentation externe tout en maintenant enfoncé **RIT/ΔTX** et **XFC**.

Dépannage

Le tableau suivant est conçu pour vous aider à corriger les problèmes qui ne sont pas des dysfonctionnements de l'équipement.

Si vous ne parvenez pas à localiser la cause du problème, ou à le résoudre grâce à l'utilisation de ce tableau, contactez votre revendeur ou le centre de service Icom le plus proche.

① Consultez le manuel avancé pour les problèmes lors de la communication par le biais d'un répéteur.

Problème	Cause possible	Solution
L'appareil ne s'allume pas lorsque (POWER) est enfoncé.	Le câble d'alimentation n'est pas correctement branché.	Rebrancher correctement le câble d'alimentation CC.
	L'alimentation électrique externe est hors tension.	Allumer l'alimentation externe.
	Un fusible du câble d'alimentation CC est grillé.	Rechercher et réparer la cause du problème, puis remplacer le fusible endommagé par un neuf.
Aucun son ne provient du haut-parleur.	Le niveau audio est trop bas.	Tourner (AF/RF/SQL) dans le sens horaire pour obtenir un niveau d'écoute adéquat.
	Le silencieux est fermé.	Régler le niveau de silencieux.
	Le haut-parleur externe est connecté.	Débrancher le haut-parleur externe.
	En mode FM, la fonction de silencieux à tonalités est activée.	Désactiver la fonction de silencieux à tonalités.
	En mode ATV, « ATV Audio Sub Carrier Frequency » est réglé sur « OFF ».	Régler « ATV Audio Sub Carrier Frequency » sur autre que « OFF ».
La sensibilité est trop faible, et seuls les signaux puissants sont audibles.	L'atténuateur est activé.	Éteindre l'atténuateur.
	La commande du gain RF est réglée à un niveau trop bas. (« RFG » s'affiche.)	Augmenter le gain RF jusqu'à ce que « RFG » s'éteigne.
	L'antenne est défectueuse ou le câble coaxial est défectueux.	Remédier au problème, puis rebrancher l'antenne.
	Vous utilisez une antenne inadaptée au type de bande que vous avez sélectionné.	Raccorder une antenne adaptée à la bande de trafic.
	Le silencieux est fermé.	Régler le niveau de silencieux.
L'émetteur-récepteur passe automatiquement en mode d'émission lors de la réception.	La fonction VOX est activée.	Appuyer sur (VOX) pour désactiver la fonction VOX.
	Le gain VOX est trop élevé.	Ajuster le gain VOX.
	L'émetteur-récepteur reçoit le signal ENVOI du logiciel sur le PC.	Vérifier le réglage « USB SEND ».
Pas de sortie de puissance ou la puissance de sortie est trop faible.	La fréquence de trafic est en dehors d'une bande Ham.	Régler la fréquence sur une bande Ham.
	La puissance d'émission en sortie est réglée trop bas.	Régler la RF POWER dans le menu multifonctions.
	Le niveau du signal d'entrée de modulation est réglé à un niveau trop bas.	Régler le niveau MIC GAIN dans le menu multifonctions.
	La puissance de sortie est limitée à cause de la protection de l'amplificateur de puissance.	Cesser l'émission, puis patienter jusqu'à ce que la température de l'amplificateur de puissance FET baisse suffisamment.
	Le microphone est de mauvaise qualité, ou la prise [MIC] est court-circuitée ou défectueuse.	Tester le microphone et vérifier la prise [MIC].
	Le ROS de l'antenne est supérieur à 3 : 1.	Ajuster l'antenne pour un ROS inférieur à 3 : 1.
	En mode ATV, l'entrée de [AV-IN] est excessive (écart excessif). L'indicateur TX clignote en rouge.	Régler « AV-IN Video Input Level » à un niveau inférieur.

Dépannage

Problème	Cause possible	Solution
Le signal d'émission est brouillé ou déformé en mode SSB.	Le gain du microphone de l'émetteur-récepteur est trop élevé.	Régler le niveau de GAIN MIC de manière à ce que la valeur du compteur oscille de 30 et 50% de l'échelle de l'ALC.
L'audio reçu en mode SSB est brouillé ou déformé.	La bande latérale incorrecte est sélectionnée.	Basculer entre le mode USB et LSB.
	La fonction PBT est activée.	Maintenir enfoncé pour effacer les réglages (TWIN PBT).
Impossible de contacter une autre station, même si la réception et la transmission semblent normales.	La fonction Semi-duplex est activée et les fréquences d'émission et de réception sont différentes. (SPLIT s'affiche.)	Toucher [SPLIT] dans l'écran FONCTION pour désactiver la fonction Semi-duplex.
	La fonction RIT ou la fonction ΔTX est activée, et les fréquences d'émission et de réception sont différentes. (« RIT » ou « ΔTX » s'affiche.)	Appuyer sur (RIT/ΔTX) pour désactiver la fonction.
Il n'y a aucune réponse après l'émission.	La fonction Duplex est activée et les fréquences d'émission et de réception sont différentes.	Toucher [DUP] à plusieurs reprises dans l'écran FONCTION pour désactiver la fonction Duplex.
La fréquence de trafic ne change pas en tournant (MAIN DIAL).	La fonction de verrouillage de molette est activée.	Maintenir (SPEECH) enfoncé pour désactiver la fonction de verrouillage de molette.
En mode VFO, la fréquence de trafic n'est pas correctement modifiée en tournant (MULTI).	La fonction attribuée à (MULTI) est incorrecte.	Appuyer sur (RIT/ΔTX) pour désactiver la fonction RIT ou ΔTX.
		Maintenir (MULTI) enfoncé pour attribuer la fonction Commande de syntonisation kHz ou Sélectionner le canal de mémoire.
L'écran s'éteint.	La fonction d'économiseur d'écran est activée. (Le voyant ALIMENTATION clignote en vert.)	Actionner quelque chose (appuyer sur une touche ou autre chose) pour réinitialiser le temps de démarrage de l'économiseur d'écran.
La luminosité du rétroéclairage change automatiquement.	La fonction de réglage automatique est activée.	Toucher [Auto Adjust] dans l'écran « LCD Backlight » pour désactiver la fonction de réglage automatique. (« Auto Adjusting » disparaît.)
Un balayage programmé ne démarre pas.	Les mêmes fréquences ont été réglées dans les limites de balayage (00 ~ 24).	Configurer des fréquences différentes dans les limites du balayage.
Un balayage de la mémoire ne démarre pas.	Aucun ou seulement 1 canal de mémoire est réglé.	Régler au moins 2 canaux de mémoire.
Un balayage de la mémoire de sélection ne démarre pas.	Aucun ou uniquement 1 canal de mémoire est attribué comme canal de sélection.	Attribuer au moins 2 canaux de mémoire en tant que canaux de sélection pour le balayage.
Pendant le fonctionnement en mode mémoire, vous avez modifié la fréquence de trafic, le mode, etc., mais le contenu d'un canal de mémoire sélectionné n'est pas modifié.	Ils n'ont pas déjà été écrasés dans la mémoire sélectionnée.	Lorsque vous souhaitez enregistrer les modifications des paramètres, appuyez sur [MW] pendant 1 seconde pour les écrire dans le canal de mémoire sur l'écran VFO/MEMORY.
Impossible d'entendre la voix après avoir appuyé sur (SPEECH).	Le niveau vocal est trop faible.	Régler « SPEECH Level » dans le réglage vocal.
« OVF » s'affiche.	Un signal excessivement fort est reçu.	Régler le gain RF inférieur. (« RFG » s'affiche.)
		Activer l'atténuateur.
		Éteindre le préamplificateur (ARRÊT P.AMP).

Dépannage

Problème	Cause possible	Solution
La sensibilité de l'analyseur de spectre est trop faible, et seuls les signaux puissants sont affichés.	Le niveau de référence est trop bas.	Régler le niveau de référence à un niveau plus élevé.
Impossible de transmettre des mémoires vocales.	« DATA OFF MOD » est réglé sur « USB » ou « LAN » par commande à partir d'un périphérique externe, etc.	Régler « DATA OFF MOD » sur « MIC,USB » (par défaut) ou « MIC ».
Impossible de sauvegarder les historiques TX/RX ou les données de son.	Aucune carte SD n'est insérée.	Insérer une carte SD.
« No SD Card is found. » s'affiche.	Une carte SD n'est pas reconnue.	S'assurer qu'une carte SD est insérée.
		Réinsérer une carte SD.
		La remplacer par une nouvelle carte SD.
« – No File – » s'affiche sur l'écran FIRMWARE UPDATE.	Le fichier du micrologiciel est dans un dossier erroné.	Copier le fichier du micrologiciel dans le dossier IC-905.
	Le nom de fichier du micrologiciel est différent.	Télécharger à nouveau le fichier du micrologiciel.
	La carte SD n'est pas formatée.	Formater la carte SD.
L'écran tactile ne fonctionne pas correctement.	Le point touché et le point détecté peuvent être différents.	Calibrer l'écran tactile à partir des OTHERS écrans.
L'heure actuelle est redéfinie.	L'émetteur-récepteur n'a pas été utilisé pendant longtemps, avec le câble d'alimentation CC débranché.	Connecter l'émetteur-récepteur à la source d'alimentation pour recharger la batterie de sauvegarde de l'horloge interne.
Même lors de l'activation de la fonction NTP, l'horloge n'est pas réglée automatiquement.	L'émetteur-récepteur n'est pas connecté à Internet.	Vérifier les paramètres réseau.
	L'adresse IP de l'émetteur-récepteur est incorrecte.	Activer la fonction DHCP pour obtenir l'adresse IP automatiquement, ou définir l'adresse IP correcte.
« The RF unit is not detected. Check connection and restart the IC-905. » s'affiche.	L'unité RF n'est pas connectée correctement.	Reconnecter l'unité RF correctement.
	Une erreur de communication s'est produite entre le contrôleur et l'unité RF en raison de l'interférence avec les ondes radio transmises par les autres appareils.	Prendre des mesures contre les interférences.
« A communication error occurred between the controller and the RF unit. Please restart the IC-905. » s'affiche, même en redémarrant l'émetteur-récepteur.	Le contrôleur ne peut pas communiquer avec l'unité RF.	Réinstaller la mise à jour du microprogramme.
En mode ATV, la vidéo reçue ou transmise est déformée ou altérée.	Lors de l'introduction d'une vidéo PAL ou SECAM, « ATV Audio Sub Carrier Frequency » est réglé sur « 4.5 MHz » et des interférences se produisent avec les signaux audio et vidéo.	Changer le périphérique d'entrée pour un autre qui utilise une norme de format vidéo compatible.
		Régler « ATV Audio Sub Carrier Frequency » sur autre que « 4.5 MHz ».

◇ Généralités

- Gamme de fréquences (unité : MHz) :

Version américaine

Émetteur/Récepteur	144,000000 ~ 148,000000
	430,000000 ~ 450,000000
	1240,000000 ~ 1300,000000
	2300,000000 ~ 2309,999999
	2390,000001 ~ 2450,000000
	5650,000000 ~ 5925,000000

Version européenne

Émetteur/Récepteur	144,000000 ~ 146,000000
	430,000000 ~ 440,000000
	1240,000000 ~ 1300,000000
	2300,000000 ~ 2450,000000
	5650,000000 ~ 5850,000000

① **VEILLER À** vérifier la réglementation ou les lois locales pour sélectionner la fréquence de trafic appropriée.

- Modes de fonctionnement : USB/LSB (J3E), CW (A1A), RTTY (F1B), AM (A3E), FM (F2D/F3E), DV (F7W), DD (F1D), et ATV (F3F/F8W)
- Nombre de canaux de mémoire : 500 canaux (jusqu'à 100 groupes)
- Nombre de canaux de recherche de programme : 25 canaux (2 fréquences limites dans chaque canal)
- Nombre de canaux d'appel : 12 canaux (2 canaux dans chacune des 6 bandes)
- Nombre de mémoires de répéteurs : 2500
- Nombre de mémoires GPS : 300
- Impédance de l'antenne : 50 Ω non équilibré
- Connecteur d'antenne : SMA (50 Ω) \times 2 (pour la bande 2400/5600 MHz)
Type-N \times 1 (pour la bande 144/430/1200 MHz)
- Exigences d'alimentation électrique :

Contrôleur	13,8 V CC (\pm 15 %)
------------	-------------------------
- Plage de température de fonctionnement :

Contrôleur	0 $^{\circ}$ C ~ 50 $^{\circ}$ C, 32 $^{\circ}$ F ~ 122 $^{\circ}$ F
Unité RF	-10 $^{\circ}$ C ~ +55 $^{\circ}$ C, 14 $^{\circ}$ F ~ 131 $^{\circ}$ F
- Stabilité de fréquence : Moins de \pm 65 ppb
(Écart total y compris les variations de température de fonctionnement.)
- Résolution de fréquence : 1 Hz (minimum)
- Consommation électrique :

Réception	en veille	2 A (typique)
	Maximum audio	Moins de 3 A
Émission	Puissance maximale	Moins de 5,5 A

 (En cas d'utilisation d'une alimentation CC externe (13,8 V CC) et d'un câble de commande fourni)
- Dimensions (projections non comprises) :

Contrôleur	200,0 (L) \times 83,5 (H) \times 82,0 (P) mm, 7,9 (L) \times 3,3 (H) \times 3,2 (P) dans l'unité RF
Unité RF	172,0 (L) \times 87,0 (H) \times 210,0 (P) mm, 6,8 (L) \times 3,4 (H) \times 8,3 (P) dans
- Poids (approximatif, sans les accessoires fournis) :

Contrôleur	940 g, 2,1 lb
unité RF	3,2 kg, 7,1 lb

11 SPÉCIFICATIONS

◇ Récepteur

- Système de réception :
 - 144/430 MHz Échantillonnage Direct RF
 - bande 1200/2400/5600 MHz Échantillonnage IF de conversion par abaissement
- Fréquence intermédiaire :
 - Bande 1200 MHz 1ère 331 ~ 371 MHz
 - bande 2400/5600 MHz 1ère bande 914 MHz, 2ème bande 346 MHz
- Sensibilité :
 - SSB/CW (Filtre : DOUX, 10 dB S/N)
 - Bande 144/430/1200/2400 MHz Moins de -19 dB μ V (0,11 μ V)
 - Bande 5600 MHz Moins de -16 dB μ V (0,15 μ V)
 - AM (at 10 dB S/N)
 - Bande 144/430/1200/2400 MHz Moins de 0 dB μ V (1,0 μ V)
 - Bande 5600 MHz Moins de +3 dB μ V (1,4 μ V)
 - FM (à 12 dB SINAD)
 - Bande 144/430/1200/2400 MHz Moins de -15 dB μ V (0,17 μ V)
 - Bande 5600 MHz Moins de -12 dB μ V (0,25 μ V)
 - DV (1% BER (PN9))
 - Bande 144/430/1200/2400 MHz Moins de -9 dB μ V (0,35 μ V)
 - Bande 5600 MHz Moins de -6 dB μ V (0,50 μ V)
 - DD (1% BER (PN9))
 - Bande 1200/2400 MHz Moins de +4 dB μ V (1,58 μ V)
 - Bande 5600 MHz Moins de +7 dB μ V (2,23 μ V)

① Le préampli est activé dans les bandes 144 MHz, 430 MHz et 1200 MHz.
- Sensibilité pour la version Européenne :
 - SSB/CW (BW=2,4 kHz, Filtre : DOUX, 12 dB SINAD)
 - Bande 144/430/1200/2400/5600 MHz Moins de -6 dB μ Vemf
 - AM (BW=4 kHz, Modulation 60 %, 12 dB SINAD)
 - Bande 144/430/1200/2400/5600 MHz Moins de 0 dB μ Vemf
 - FM (BW=7 kHz, Modulation 60 %, 12 dB SINAD)
 - Bande 144/430/1200/2400/5600 MHz Moins de -6 dB μ Vemf

① Le préampli est activé dans les bandes 144 MHz, 430 MHz et 1200 MHz.
- Sélectivité (filtre : FORT) :
 - SSB (BW=2,4 kHz) Plus de 2,4 kHz/ -3 dB
 - Moins de 3,6 kHz/ -60 dB
 - CW (BW=500 Hz) Plus de 500 Hz/ -3 dB
 - Moins de 700 Hz/ -60 dB
 - RTTY (BW=500 Hz) Plus de 500 Hz/ -3 dB
 - Moins de 700 Hz/ -60 dB
 - AM (BW=6 kHz) Plus de 6,0 kHz/ -3 dB
 - Moins de 15 kHz/ -60 dB
 - FM (BW=15 kHz) Plus de 12,0 kHz/ -6 dB
 - Moins de 20 kHz/ -60 dB
 - DV (Espacement des canaux = 12,5 kHz) Moins de -50 dB
 - DD (Espacement des canaux = 300 kHz) Moins de -40 dB
- Rejet des fréquences image et parasites :
 - SSB/CW
 - Bande 144/430 MHz Plus de 70 dB
 - Bande 1200/2400/5600 MHz Plus de 50 dB
 - AM/FM/DV
 - Bande 144/430 MHz Plus de 60 dB
 - Bande 1200/2400/5600 MHz Plus de 50 dB
 - DD
 - Bande 1200/2400/5600 MHz Plus de 50 dB

- Puissance de sortie audio :
 - Haut-parleur interne Plus de 0,53 W (charge 12 Ω , 1 kHz, distorsion 10%)
 - Haut-parleur externe Plus de 0,2 W (charge 8 Ω , 1 kHz, distorsion 10%)
 - Prise [AV-OUT] Plus de -6 dBV (audio maximal, charge de 600 Ω) (audio),
1 V_{p-p} (motif test) (vidéo)
- Impédance de sortie AF :
 - Prise [EXT-SP] 8 Ω
 - Prise [AV-OUT] 600 Ω (audio), 75 Ω (vidéo)
- Plage variable RIT : \pm 9,999 kHz
- Atténuation ANF : Plus de 30 dB (avec une tonalité unique de 1 kHz)
- Atténuation MNF : Plus de 70 dB
- Atténuation NR : Plus de 6 dB (rejet de bruit en SSB)

◇ Émetteur

- Puissance de sortie de l'émetteur :
 - Bande 144/430 MHz
 - SSB, CW, FM, RTTY, DV 10 W
 - AM 2,5 W
 - Bande 1200 MHz
 - SSB, CW, FM, RTTY, DV, DD, ATV 10 W
 - AM 2,5 W
 - Bande 2400/5600 MHz
 - SSB, CW, FM, RTTY, DV, DD, ATV 2 W
 - AM 0,5 W
- Système de modulation :
 - SSB Modulation PSN numérique
 - FM Modulation de réactance numérique
 - AM Modulation de puissance basse numérique
 - DV Modulation GMSK numérique
 - DD Modulation GMSK numérique
 - ATV Modulation de Réactance numérique
- Émission parasite :
 - Émission domaine parasite
 - Bande 144 MHz Moins de -60 dBc
 - Bande 430 MHz Moins de -60 dBc
 - Bande 1200 MHz Moins de -53 dBc
 - Bande 2400 MHz Moins de -46 dBc
 - Bande 5600 MHz Moins de -46 dBc
 - Émission domaine hors-bande
 - Bande 144 MHz Moins de -60 dBc
 - Bande 430 MHz Moins de -60 dBc
 - Bande 1200 MHz Moins de -50 dBc
 - Bande 2400 MHz Moins de -43 dBc
 - Bande 5600 MHz Moins de -43 dBc
- Suppression de porteuse : Plus de 50 dB
- Suppression de bande latérale indésirable : Plus de 50 dB
- Impédance du microphone : 2,2 k Ω (lors de l'utilisation de PTT par la prise [MIC], 1,2 k Ω)
- Niveau du signal vidéo AV-IN : 1 V_{p-p} (typique, charge 75 Ω)

① Caractéristiques typiques et sujettes à modifications sans préavis ni obligation d'information.

① Voir le manuel d'instructions du CX-10G sur les spécifications de la bande 10 GHz.

12 OPTIONS

Options

(À partir de mai 2023)

Microphone du haut-parleur

HM-243 MICROPHONE DE HAUT-PARLEUR
Identique à celui fourni.

Antennes

AH-24 2,4 GHz ANTENNE COLINÉAIRE

AH-56 5,6 GHz ANTENNE COLINÉAIRE

AH-100 10 GHz ANTENNE COLINÉAIRE

AH-109PB 10 GHz ANTENNE PARABOLIQUE

Logiciel

RS-BA1 Version 2 LOGICIEL DE CONTRÔLE À DISTANCE IP

① Le RS-BA1 sera prochainement compatible avec l'IC-905.

REMARQUE : Pour commander des émetteurs-récepteurs à distance à l'aide du logiciel RS-BA1, **ASSUREZ-VOUS** de vous conformer aux réglementations locales.

Câbles

OPC-2513 CÂBLE DE COMMANDE
Environ 20 m, 65,6 pieds

OPC-2509 CÂBLE DE COMMANDE
Environ 50 m, 164,0 pieds

Autre

CX-10G CONVERTISSEUR

MBF-705 SUPPORT DE BUREAU

À propos du logiciel téléchargeable gratuit

CS-905	LOGICIEL DE PROGRAMMATION
RS-MS3A (pour les appareils Android)	MODE TERMINAL/LOGICIEL EN MODE POINT D'ACCÈS
RS-MS3W (pour Windows)	MODE TERMINAL/LOGICIEL EN MODE POINT D'ACCÈS
ST-4001A (pour les appareils Android)	LOGICIEL UTILITAIRE D'IMAGE
ST-4001I (pour les appareils iOS)	LOGICIEL UTILITAIRE D'IMAGE
ST-4001W (pour Windows)	LOGICIEL UTILITAIRE D'IMAGE

Vous pouvez télécharger chacun des manuels et des guides depuis le site internet Icom.

<https://www.icomjapan.com/support/>

Avant l'utilisation, veuillez lire chaque manuel et chaque guide, et les utiliser selon les instructions.

① Pour ajouter ou développer une fonction, ou pour améliorer les performances, la version du logiciel peut être mise à niveau. Avant de mettre à jour votre version du logiciel, consulter les instructions et les précautions décrites sur le site Internet d'Icom.

Contrôleur

◇ [ELEC-KEY]

Connectez une touche de manipulateur double contact ou une pioche simple.

① Vous pouvez sélectionner le type de manipulateur.

MENU » **KEYER > EDIT/SET > CW-KEY SET > Key Type**

- Touche de manipulateur double contact

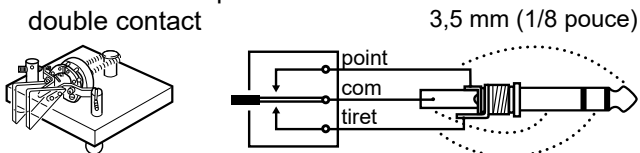

- Pioche simple

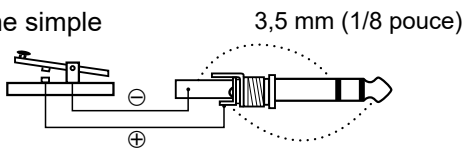

En connectant un clavier externe à [KEY] avec un circuit tel que montré ci-dessous, vous pouvez envoyer le contenu de l'une des 8 mémoires. Vous pouvez envoyer le contenu à partir d'une mémoire de manipulateur CW (M1 ~ M8), mémoire vocale SSB/AM/FM/DV/ATV (T1 ~ T8), mémoire RTTY (RT1 ~ RT8) à émettre.

- Pousser un commutateur pour envoyer le contenu de mémoire.
- Maintenir le commutateur enfoncé pendant 1 seconde pour envoyer plusieurs fois le contenu de la mémoire.

① Pour utiliser le clavier externe, activer l'élément suivant.

MENU » **SET > Connectors > External Keypad**

① Le clavier externe montré ci-dessous n'est pas fourni par Icom.

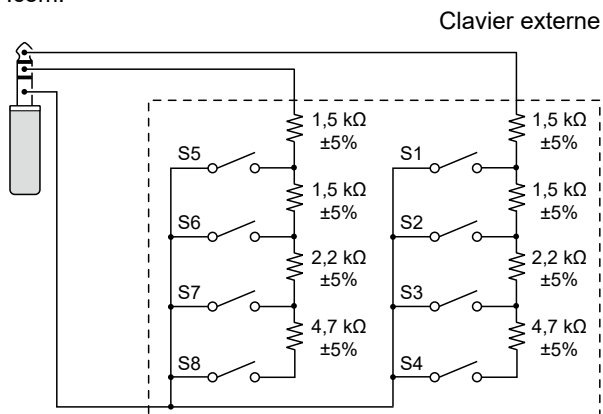

CONSEIL : Vous pouvez alterner entre un clavier externe et une pioche de manipulateur double contact ou une pioche simple, lorsque vous les connectez en parallèle.

◇ [EXT-SP]

Connectez un casque stéréo standard ou un haut-parleur externe.

L'impédance de sortie et le niveau de sortie diffèrent, en fonction de l'amplificateur utilisé.

① Vous pouvez modifier l'amplificateur qui est utilisé. Configurer l'élément suivant en fonction du périphérique connecté.

MENU » **SET > Connectors > SP Jack Function**

3,5 mm (1/8 pouce)

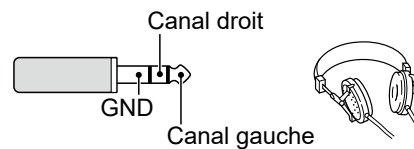

Lors de l'utilisation de l'amplificateur pour un haut-parleur :

- Impédance de sortie : 8 Ω
- Niveau de sortie : Plus de 200 mW (charge de 8 Ω, distorsion de 10%)

Lors de l'utilisation de l'amplificateur pour un casque :

- Impédance de sortie : 16 Ω
- Niveau de sortie : Plus de 5 mW (charge de 16 Ω, distorsion de 10%)

◇ [MIC-SP]

Connecter une prise de haut-parleur pour microphone de haut-parleur fournie.

① Vous pouvez sélectionner le périphérique de sortie audio lorsque le microphone du haut-parleur est connecté.

MENU » **SET > Connectors > Speaker MIC AF Output**

3,5 mm (1/8 pouce)

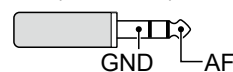

- Impédance de sortie : 8 Ω
- Niveau de sortie : Plus de 200 mW (charge de 8 Ω, distorsion de 10%)

◇ [MIC]

Brancher la prise pour microphone de haut-parleur fourni ou la prise d'un microphone externe.

2,5 mm GND — Entrée* +3,3 V/+8 V

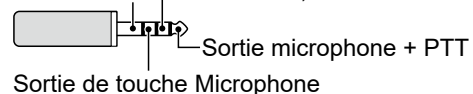

* Vous pouvez sélectionner de +3,3 V (via 470 Ω) et +8,0 V (maximum 10 mA)

MENU » **SET > Connectors > MIC Jack 8V Output**

① Vérifier que l'émetteur-récepteur est hors tension avant de connecter ou de déconnecter l'équipement en option.

13 INFORMATIONS SUR LE CONNECTEUR

Contrôleur

◇ [AV-IN]

Se connecte à un périphérique externe, tel qu'une caméra, pour l'entrée audio et vidéo.

3,5 mm (1/8 pouce)

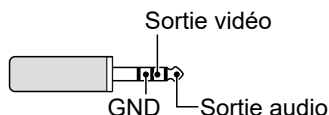

Audio :

- Impédance d'entrée : 600 Ω
- Niveau d'entrée : -10 dBV \pm 3 dB

Vidéo :

- Impédance d'entrée : 75 Ω

◇ [AV-OUT]

Se connecte à un périphérique externe, tel qu'un moniteur, pour afficher le son et la vidéo reçus.

3,5 mm (1/8 pouce)

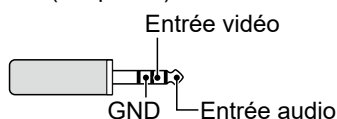

Audio :

- Impédance de sortie : 600 Ω
- Niveau de sortie : -10 dBV \pm 3 dB

Vidéo :

- Impédance de sortie : 75 Ω

① L'audio et la vidéo sont émises uniquement en mode ATV.

① Vous pouvez changer le type de sortie et le niveau de sortie du signal audio.

MENU » SET > Connectors >
USB/AV-OUT AF/IF Output

① Vous pouvez modifier le niveau de sortie du signal vidéo.

MENU » VIDEO > SET > Video Level >
AV-OUT Video Output Level

◇ [SEND]

Une unité externe commande l'émetteur-récepteur. Quand la broche SEND est abaissée, l'émetteur-récepteur émet.

- Tension d'entrée (RX) : 2,0 à 20,0 V
- Tension d'entrée (TX) : -0,5 à +0,8 V
- Débit actuel : Maximum 20 mA

La broche s'abaisse lorsque l'émetteur-récepteur émet.

- Tension de sortie (TX) : Moins de 0,1 V
- Débit actuel : Maximum 200 mA

3,5 mm (1/8 pouce)

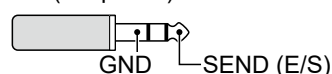

Quand la borne SEND commande la charge inductive, tel un relais, une force contre-électromotrice peut provoquer un dysfonctionnement voire une dégradation de l'émetteur-récepteur. Pour palier à ce risque, il est recommandé d'ajouter une diode de commutation, 1SS133 par exemple, sur le côté charge du circuit pour absorber la force contre-électromotrice.

① Quand cette diode est ajoutée, le relais peut subir un retard de commutation. Vérifier le bon fonctionnement de la commutation du relais avant toute utilisation.

① S'assurer de connecter la borne négative de la source d'alimentation du relais à la borne GND de la prise [SEND].

Exemple : Prise [SEND/ALC]

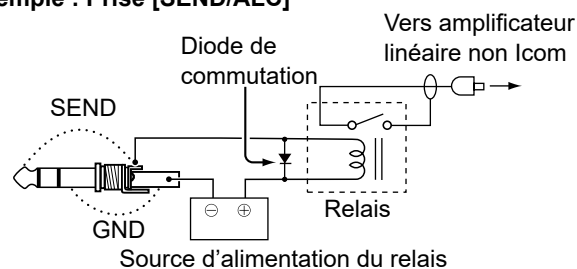

Contrôleur

◇ [LAN]

- Synchronisation temporelle par un serveur NTP.
- Émet le signal AF démodulé ou le signal IF à 12 kHz.
- Commande à distance à l'aide d'un logiciel optionnel RS-BA1 (prochainement compatible).
- Communication par passerelle (D-STAR)
- Communication de données (mode DD)
- Transfert d'image à partir d'un PC ou d'un appareil mobile.

① Vous pouvez sélectionner le signal de sortie entre les signaux AF et IF.

MENU » SET > Connectors > LAN AF/IF Output

À propos du voyant à DEL

① LIAISON/ACTIF

- S'allume en vert lorsqu'un câble est connecté.
- Ne s'allume pas s'il n'y a pas de câble connecté.
- Clignote en vert pendant la communication.

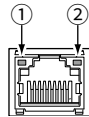

② Vitesse

- S'allume en vert lors d'une communication en 100BASE-TX.
- Ne s'allume pas pendant la communication en mode 10BASE-T ou si aucun câble n'est connecté.

◇ [USB]

Utiliser le port USB Type-C pour :

- Produire les données RTTY décodées.
- Produire un signal AF démodulé ou un signal IF à 12 kHz.
- Entrer un signal de modulation AF.
- Entrer des données météo pour la transmission d'une station météo.
- Interface pour la commande à distance à l'aide des commandes CI-V.
- Cloner des données de réglage à l'aide du logiciel CS-905.
- Commande à distance à l'aide d'un logiciel optionnel RS-BA1 (prochainement compatible).
- Utiliser la fonction de passerelle externe.

① Vous pouvez modifier le type de sortie et le niveau de sortie du signal.

MENU » SET > Connectors > USB/AV-OUT AF/IF Output

Vous pouvez télécharger le pilote USB et le guide d'installation depuis le site Internet Icom.
<https://www.icomjapan.com/support/>

◇ [RF UNIT]

Se connecte à l'unité RF à l'aide du câble de commande fourni.

À propos du voyant à DEL

① LIAISON/ACTIF

- S'allume en vert lorsqu'un câble est connecté.
- Ne s'allume pas s'il n'y a pas de câble connecté.
- Clignote en jaune pendant la communication.

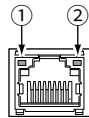

- ② • S'allume en orange lorsque l'unité RF est connectée.
- Ne s'allume pas si l'unité RF n'est pas connectée.

Unité RF

◇ [ACC]

Se connecte à des dispositifs pour commander une unité externe ou pour commander l'émetteur-récepteur.

① **NE RIEN** connecter aux broches NC.

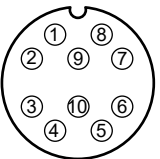
ACC	N° de broche	Nom	Description	Spécifications
<p>10 broches</p>  <p>Vue du panneau inférieur</p>	1	NC	–	–
	2	NC	–	–
	3	GND	Connexion à la masse.	–
	4	NC	–	–
	5	NC	–	–
	6	NC	–	–
	7	ALC	Tension d'entrée ALC.	Impédance d'entrée : Plus de 10 kΩ Niveau d'entrée : –4 à 0 V Tension d'entrée : Moins de 30 V Courant d'entrée : Moins de 0,5 mA
	8	GND	Connexion à la masse.	–
	9	SEND	Broche entrée/sortie. Une unité externe commande l'émetteur-récepteur. L'abaissement de cette broche active le mode émission de l'émetteur-récepteur. La broche s'abaisse lorsque l'émetteur-récepteur émet.	Tension : Moins de 30 V (Tension inverse : 80 V) Tension de circuit ouvert : 5 V Tension (TX) : –0,5 ~ +0,8 V Débit actuel : Maximum 2,27 mA
	10	NC	–	–

Pour la connexion d'une unité externe

Pour la connexion d'une unité externe, utiliser un connecteur accessoire fourni.

① Diamètre de câble utilisable : 4,5 ~ 6,5 mm (0,2 ~ 0,3 po)

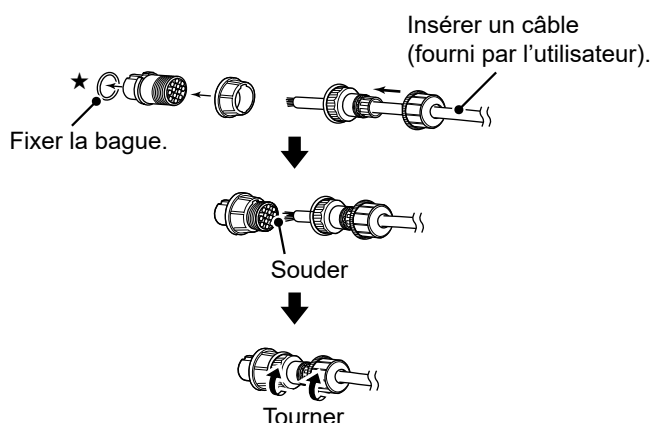

REMARQUE : Fixer la bague (★). Sinon, l'étanchéité à la poussière et aux projections d'eau ne peut pas être garantie.

Unité RF

◇ [REF OUT 10 MHz/-10 dBm]

Émet un signal de 10 MHz comme signal de fréquence de référence.



Type BNC

- Fréquence de sortie : 10 MHz
- Impédance de sortie : 50 Ω (non équilibré)
- Niveau de sortie : -10 dBm (approximatif)

◇ [GPS ANT]

Connecter une antenne GPS fournie.



Type SMA

- Impédance d'entrée : 50 Ω (non équilibré)
- Tension de sortie : 3,3 V

◇ [144/430/1200 MHz ANT]

Connecter une antenne pour les bandes 144 MHz, 430 MHz et 1200 MHz.

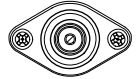

Type N

- Impédance d'entrée/sortie : 50 Ω (non équilibré)

◇ [2400 MHz ANT]

Connecter une antenne pour la bande 2400 MHz.



Type SMA

- Impédance d'entrée/sortie : 50 Ω (non équilibré)

◇ [5600 MHz ANT]

Connecter une antenne pour la bande 5600 MHz.



Type SMA

- Impédance d'entrée/sortie : 50 Ω (non équilibré)

REMARQUES CONCERNANT L'INSTALLATION

Pour l'installation d'une station de base amateur il est recommandé de calculer le dégagement devant le réseau d'antenne en fonction de l'EIRP (puissance isotrope rayonnée équivalente). La hauteur libre à respecter sous l'antenne peut être déterminée dans la plupart des cas à partir de la puissance RF aux bornes des connecteurs d'antenne.

Des recommandations de limites d'exposition ont été établies pour différentes fréquences, un tableau contient les recommandations d'installation.

En dessous de 30 MHz, les limites recommandées sont exprimées en champs V/m ou A/m selon leur probabilité de propagation dans le voisinage. De même, les antennes peuvent être physiquement courtes en termes de longueur électrique et l'installation peut nécessiter un système d'accord d'antenne susceptible de créer des champs magnétiques locaux à haute intensité. L'analyse de ce genre d'installation est plus efficace si on l'associe à des recommandations d'installations telles que celles publiées dans le Bulletin 65 ET de la FCC Édition 97-01 et ses annexes, relatifs aux installations d'émission amateur. Les limites CE recommandées sont presque identiques aux spécifications limites « discontinues » de la FCC et des tableaux indiquent les distances de sécurité précalculées pour différents types d'antennes pour différentes bandes de fréquences. Pour une information plus détaillée, visiter le site Internet <http://www.arrl.org/>.

• Installation radioamateur typique

La distance d'exposition suppose que le diagramme de rayonnement prédominant est orienté en avant et que la radiation vers le bas est au gain unité (affaiblissement du lobe latéral égal au gain du lobe principal). La plupart des antennes à gain modernes remplissent cette condition.

On considère que les personnes exposées sous le réseau d'antenne ont une taille standard de 1,8 m.

Les valeurs sont indiquées en prenant en compte les pires cas d'émission d'une porteuse constante.

Les limites de densité de puissance suivantes sont recommandées pour les bandes 10 MHz et supérieures :

10 à 400 MHz	2 W/m ²
435 MHz	2,2 W/m ²

Hauteur de dégagement EIRP par bande de fréquence

Watts	10–2 m	70 cm	23 cm	13 cm et au-delà
1	2,1 m	2 m	2 m	2 m
10	2,8 m	2,7 m	2,5 m	2,3 m
25	3,4 m	3,3 m	2,7 m	2,5 m
100	5 m	4,7 m	3,6 m	3,2 m
1000	12 m	11,5 m	7,3 m	6,3 m

Dégagement en avant, EIRP par bande de fréquence

Watts	10–2 m	70 cm	23 cm	13 cm et au-delà
100	2 m	2 m	1,1 m	0,7 m
1.000	6,5 m	6 m	3,5 m	3 m
10.000	20 m	18 m	11 m	7 m
100.000	65 m	60 m	35 m	29 m

Dans tous les cas imaginables le risque est lié à l'utilisation de l'émetteur pendant de longues périodes. (les limites de recommandation réelles sont spécifiées en tant que moyenne pendant 6 minutes)

Normalement, l'émetteur n'est pas actif pendant de longues périodes. Certaines licences radio exigent la présence d'un dispositif temporisé de coupure automatique de l'émetteur après 1 à 2 minutes, par exemple.

De même, certains modes d'émission SSB, CW, AM etc. ont une puissance moyenne d'émission inférieure et le risque potentiel est donc inférieur.

Conditions requises pour la fixation et la connexion

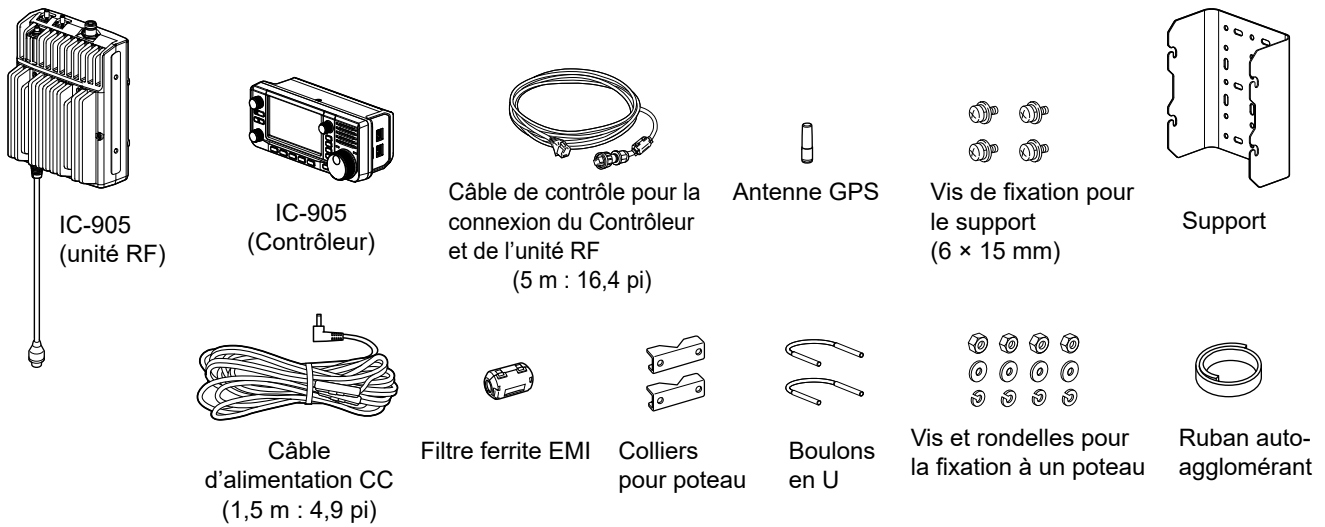

Remarques importantes

⚠ **AVERTISSEMENT ! NE JAMAIS** démonter, modifier ou réparer l'émetteur-récepteur. Cela risquerait de provoquer un choc électrique, un incendie ou d'endommager l'émetteur-récepteur.

- **NE JAMAIS** utiliser l'unité RF sans fixer les câbles de façon à ce qu'ils ne puissent pas être tirés ou étirés.
- Fixer l'unité RF en position verticale avec le connecteur ACC vers le bas. L'étanchéité à l'eau n'est pas garantie si vous fixez l'unité RF à l'envers.
- **NE JAMAIS** immerger l'unité RF dans l'eau. L'unité RF répond aux exigences IP55* en matière d'étanchéité à la poussière et aux projections d'eau. Cependant, en cas de chute de l'unité RF, l'étanchéité à la poussière et aux projections d'eau ne peut plus être garantie car l'unité RF risque d'être fissurée ou le joint d'étanchéité endommagé, etc.
 - * Uniquement lorsque les caches du connecteur sont fixés.
- **VEILLER À** vérifier la réglementation ou les lois locales pour sélectionner la fréquence de trafic appropriée.

MISE EN GARDE ! Lorsque vous installez l'unité RF et l'antenne de l'IC-905, portez des gants pour éviter de vous couper la main sur les bords tranchants des parties métalliques ou de l'antenne.

Icom n'est responsable d'aucun dégât occasionné à la construction, d'aucun dommage résultant d'une chute depuis le support de montage installé à un endroit élevé ou instable, ni d'aucune blessure corporelle ou de tout autre accident quel qu'il soit. Veillez à consulter un technicien spécialisé pour l'aide à l'installation.

Dimensions

Unité RF IC-905 avec l'unité de support : mm (pouces)

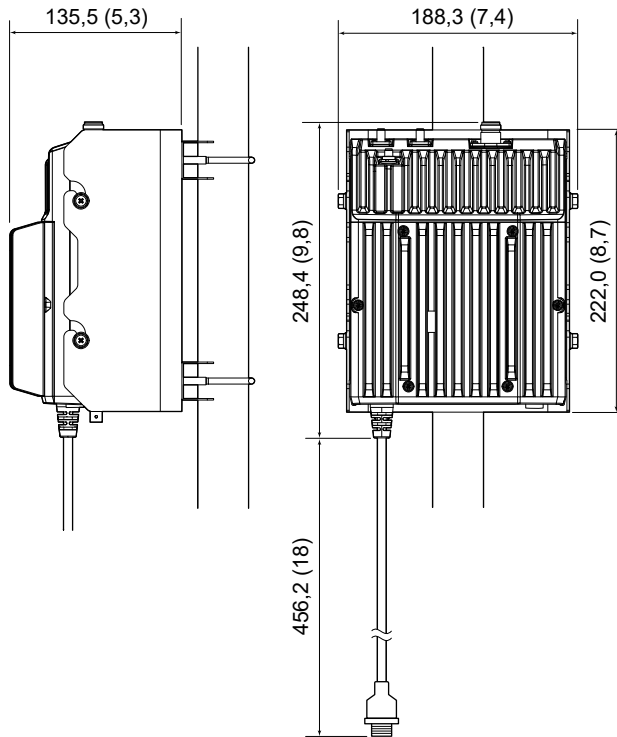

Sélection d'un emplacement

NE JAMAIS placer l'émetteur-récepteur ou l'antenne dans les endroits suivants :

- L'unité RF et le contrôleur ne peuvent pas être connectés à l'aide du câble de commande fourni ou en option.
 - ① Le fonctionnement ne peut pas être garanti si vous :
 - Coupez ou rallongez le câble de commande.
 - Utilisez d'un câble différent de celui spécifié.
 - ① L'unité RF reçoit l'alimentation électrique par le câble de commande.
- Un endroit sans ventilation suffisante ou qui est exposé à la pluie. (Uniquement pour le contrôleur)
 - ① Le contrôleur n'est pas équipé de l'étanchéité à la poussière ni aux projections d'eau.
- Dans un endroit instable, en pente ou qui vibre.
- Trop grande proximité des appareils entre eux ou par rapport à d'autres dispositifs, comme des antennes de téléviseur.
- À proximité d'une tour de radio émettant de fortes ondes radio.
- Près d'une structure métallique comme des entrepôts.
 - ① Si une paroi, une balustrade ou un pilier métallique se trouve dans le champ des ondes radio de l'antenne, les ondes radio peuvent être réfléchies de manière irrégulière.
- Un endroit sans protection directe contre la foudre, tel qu'un paratonnerre.
- Un endroit sans mise à la terre.
- Un endroit où l'émetteur-récepteur ne peut pas recevoir les signaux des satellites GPS.
 - ① L'IC-905 ajuste automatiquement la fréquence de référence interne en utilisant les données GPS reçues comme réglage par défaut.

NOTE :

- Faites en sorte que la connexion soit la plus courte possible.
- Utilisez un câble coaxial (fourni par l'utilisateur) qui perde le moins possible en puissance.
- **NE PAS** plier le câble coaxial plus que le rayon de courbure admissible. Cela pourrait entraîner des pertes plus importantes.

À propos de l'environnement de fonctionnement

- La communication peut être temporairement indisponible ou interrompue lorsque :
 - Le signal reçu est trop faible.
 - En cas de forte pluie ou chute de neige.
 - De la neige ou de la glace s'accumule sur l'unité RF ou les dispositifs externes.
- Lors de l'utilisation dans un endroit froid, **NE PAS** plier, tirer ou déplacer le câble si le câble est durci. Cela pourrait endommager le câble.

Fixation de l'unité RF à un poteau

Fixer l'unité RF à un poteau comme indiqué ci-dessous.

ATTENTION : Fixer l'unité RF en position verticale avec le connecteur ACC vers le bas. L'étanchéité à l'eau n'est pas garantie si vous fixez l'unité RF à l'envers.

1 Fixer les vis de montage et l'antenne GPS à l'unité RF.

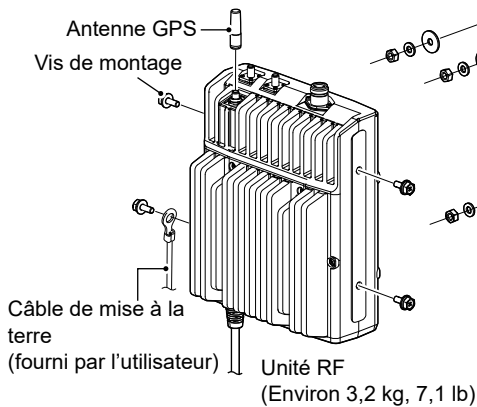

2 Fixer le support sur un poteau.

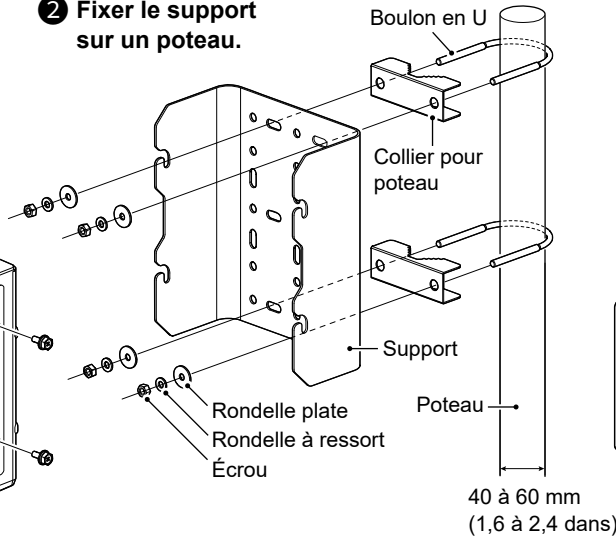

3 Fixer l'unité RF au support, puis serrer les vis de fixation.

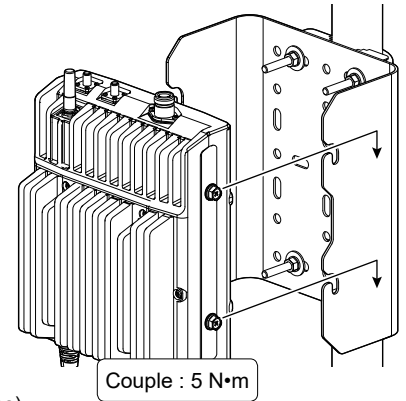

Raccordement à la terre

Pour éviter tout choc électrique, interférence de télévision (TVI), interférence de diffusion (BCI) et tout autre problème, raccorder l'unité RF et le contrôleur à la terre.

Pour une efficacité optimale, connecter un câble de fort calibre ou une tresse plate à un longue tige de mise à la terre. Veiller à garder une distance la plus courte possible entre la borne de terre et la tige de mise à la terre.

⚠ AVERTISSEMENT ! NE JAMAIS connecter la borne de mise à la terre à une conduite de gaz ou une conduite électrique, au risque de provoquer une explosion ou un choc électrique.

Unité RF

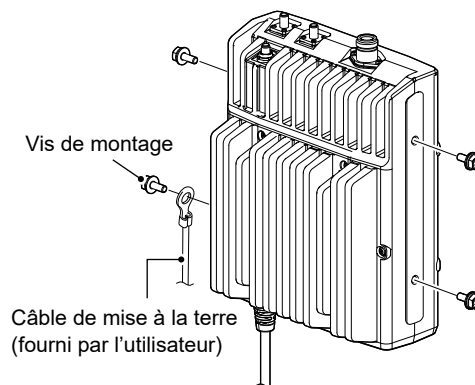

Contrôleur

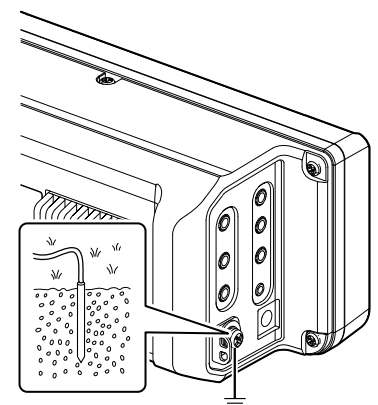

Connexion de l'unité RF et du contrôleur

Connecter l'unité RF et le contrôleur comme indiqué ci-dessous.

① Préparer les antennes et les câbles adaptés à votre environnement de fonctionnement.

REMARQUE : Fixer le capuchon du connecteur lorsqu'aucun équipement n'est connecté.

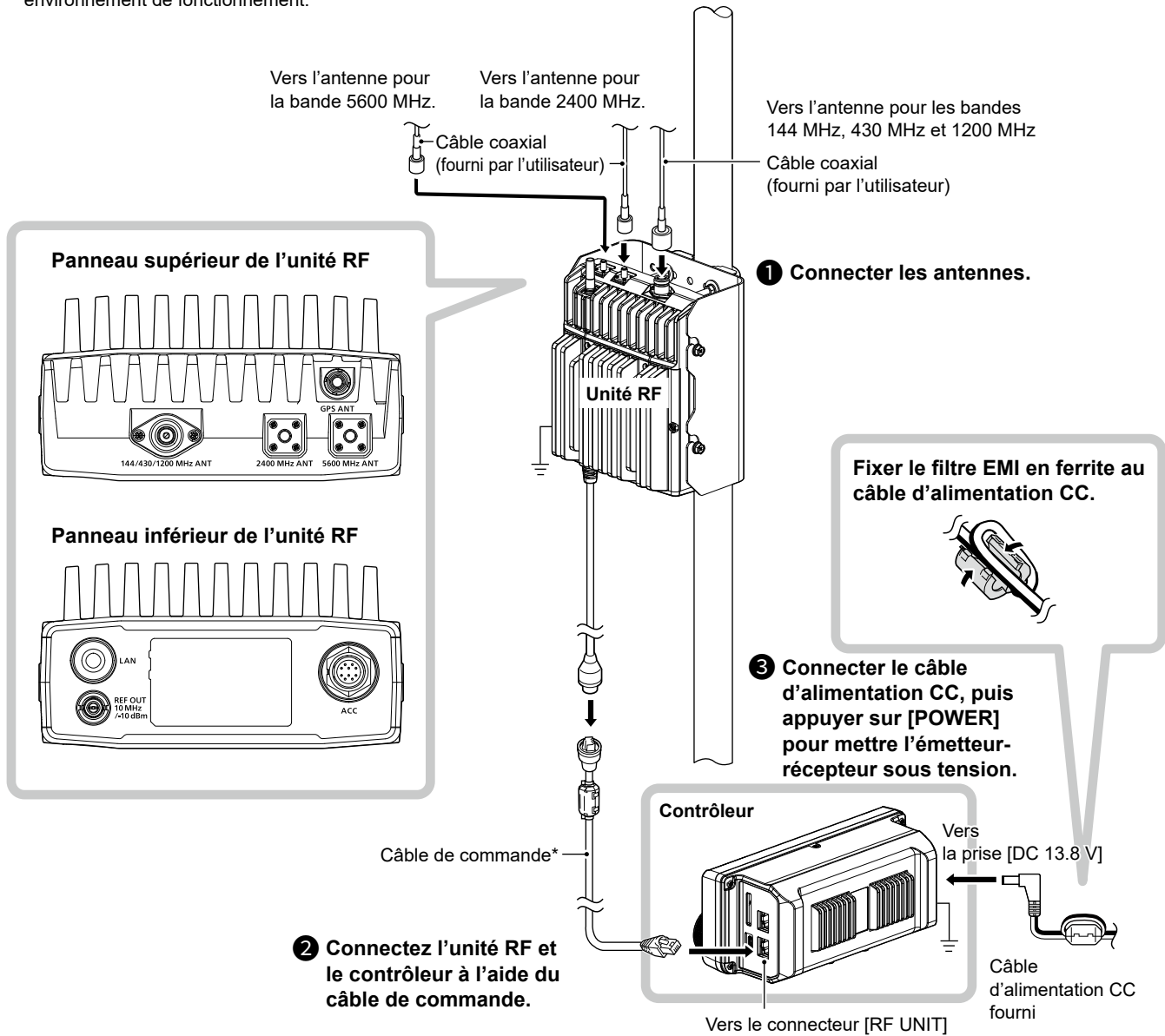

* Les câbles suivants peuvent être utilisés selon votre environnement de fonctionnement.

- Câble de commande fourni : 5 m (16,4 pieds)
- Câble de commande OPC-2513 en option : 20 m (65,6 pieds)
- Câble de commande OPC-2509 en option : 50 m (164,0 pieds)

Connexion de l'unité RF et du contrôleur

CONSEIL :

Pour éviter que de l'eau s'infilte dans la connexion

Après la connexion, couvrir les connecteurs et le filtre EMI en ferrite à l'aide du ruban auto-agglomérant en caoutchouc fourni ou fourni par l'utilisateur.

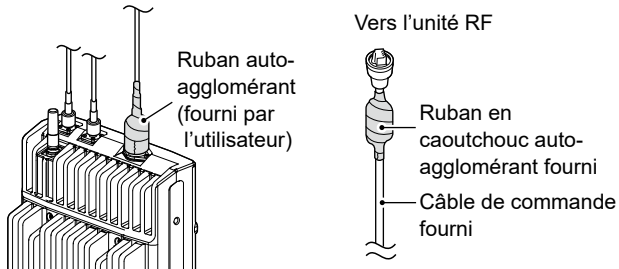

À propos d'une alimentation électrique CC externe

L'émetteur-récepteur nécessite :

- 13,8 V CC
- Une alimentation électrique protégée contre la surintensité avec faible fluctuation ou ondulation de tension.

① Vérifier que l'alimentation électrique est hors tension avant de raccorder le câble d'alimentation CC.

